

СЕРИЯ
ДЕМОГРАФИЯ. СОЦИОЛОГИЯ. ЭКОНОМИКА

МИНИСТЕРСТВО НАУКИ И ВЫСШЕГО ОБРАЗОВАНИЯ
РОССИЙСКОЙ ФЕДЕРАЦИИ
ИНСТИТУТ СОЦИАЛЬНО-ПОЛИТИЧЕСКИХ ИССЛЕДОВАНИЙ
РОССИЙСКОЙ АКАДЕМИИ НАУК
РОССИЙСКИЙ ГОСУДАРСТВЕННЫЙ СОЦИАЛЬНЫЙ УНИВЕРСИТЕТ

МИНИСТЕРСТВО ИНОСТРАННЫХ ДЕЛ
МОСКОВСКИЙ ГОСУДАРСТВЕННЫЙ ИНСТИТУТ
МЕЖДУНАРОДНЫХ ОТНОШЕНИЙ (УНИВЕРСИТЕТ)
КАФЕДРА ДЕМОГРАФИЧЕСКОЙ И МИГРАЦИОННОЙ ПОЛИТИКИ

ДЕМОГРАФИЯ. СОЦИОЛОГИЯ. ЭКОНОМИКА

СЕРИЯ ОСНОВАНА В 2015 ГОДУ

ТОМ 5, № 1

**МОЛОДЕЖЬ И МОЛОДЕЖНАЯ ПОЛИТИКА:
НОВЫЕ СМЫСЛЫ И ПРАКТИКИ**

Москва 2019

MINISTRY OF SCIENCE AND HIGHER EDUCATION
OF THE RUSSIAN FEDERATION
THE RUSSIAN ACADEMY OF SCIENCES
INSTITUTE OF SOCIO-POLITICAL RESEARCH
RUSSIAN STATE SOCIAL UNIVERSITY

MINISTRY OF FOREIGN AFFAIRS
MOSCOW STATE INSTITUTE OF INTERNATIONAL RELATIONS
(MGIMO-UNIVERSITY)
DEPARTMENT OF DEMOGRAPHIC AND MIGRATION POLICY

DEMOGRAPHY. SOCIOLOGY. ECONOMY

SERIES FOUNDED IN 2015

VOLUME 5, No. 1

**YOUTH AND YOUTH POLICY:
NEW MEANINGS AND PRACTICES**

MOSCOW 2019

УДК 31
ББК 60.54
М75

М75 Молодежь и молодежная политика: новые смыслы и практики.
Серия «Демография. Социология. Экономика». Том 5, № 1 / Под редакцией чл.-корр. РАН Рязанцева С.В., д.с.н., Ростовской Т.К., д.с.н., Зубок Ю.А. – М.: Изд-во «Экон-информ», 2019. – 325 с.
ISBN 978-5-907057-60-9

Выпуск, посвященный II Чтениям памяти В.Т. Лисовского, выдающегося ученого в области социологии молодежи, включает научные статьи ведущих российских ученых, аспирантов, магистрантов по вопросам исследования молодежи и молодежной политики.

Youth and youth policy: new meanings and practices. Series "Demography. Sociology. Economy". Vol. 5, No. 1 / Edited by Corresponding-Member of the RAS Sergey V. Ryazantsev, doctor of sociology Tamara K. Rostovskaya, doctor of sociology Julia A. Zubok. Moscow: Econ-Inform, 2019. – 325 page.

The release devoted to the II Readings memory of V.T. Lisovsky, the outstanding scientist in the field of youth sociology includes scientific articles of the leading Russian scientists, graduate students, undergraduates concerning a research of youth and youth policy.

ISBN 978-5-907057-60-9

© ИСПИ РАН – Институт социально-политических исследований Российской академии наук, 2019
© МГИМО (Университет) МИД России, 2019
© Российский государственный социальный университет, 2019
© Оформление. Изд-во «Экон-Информ», 2019

ДЕМОГРАФИЯ. СОЦИОЛОГИЯ. ЭКОНОМИКА

СЕРИЯ ОСНОВАНА В 2015 ГОДУ

ТОМ 5, № 1

DEMOGRAPHY. SOCIOLOGY. ECONOMICS

SERIES FOUNDED IN 2015

VOLUME 5, NO. 1

Главный редактор (Chief Editor):

РЯЗАНЦЕВ СЕРГЕЙ ВАСИЛЬЕВИЧ,

ЧЛЕН-КОРРЕСПОНДЕНТ РАН, ДОКТОР ЭКОНОМИЧЕСКИХ НАУК,
ВРИО ДИРЕКТОРА ИНСТИТУТА
СОЦИАЛЬНО-ПОЛИТИЧЕСКИХ ИССЛЕДОВАНИЙ РАН,
ЗАВЕДУЮЩИЙ КАФЕДРОЙ ДЕМОГРАФИЧЕСКОЙ
И МИГРАЦИОННОЙ ПОЛИТИКИ МГИМО (УНИВЕРСИТЕТ)
МИД РОССИИ, МОСКВА, РОССИЯ

Sergey V. RYAZANTSEV,

Corresponding Member of the Russian Academy of Sciences, Dr. (Economics),
Professor, Director of the Institute of Socio-Political Research
of the Russian Academy of Sciences (RAS),
Chair of Department of the Moscow State Institute of International Relations
MGIMO (University) of the Ministry of Foreign Affairs of Riussia (Moscow, Russia)

Научный координатор (Research Coordinator):

РЫБАКОВСКИЙ ЛЕОНИД ЛЕОНИДОВИЧ, ДОКТОР ЭКОНОМИЧЕСКИХ НАУК, ПРОФЕССОР, ГЛАВНЫЙ НАУЧНЫЙ СОТРУДНИК ЦЕНТРА СОЦИАЛЬНОЙ ДЕМОГРАФИИ ИНСТИТУТА СОЦИАЛЬНО-ПОЛИТИЧЕСКИХ ИССЛЕДОВАНИЙ РАН (МОСКВА, РОССИЯ)

Leonid L. RYBAKOVSKY, Dr. (Economics), Professor, Chief Researcher of the Center for Social Demography of the Institute of Socio-Political Research of the RAS (Moscow, Russia)

Редакторы (Editors):

РОСТОВСКАЯ ТАМАРА КЕРИМОВНА, ДОКТОР СОЦИОЛОГИЧЕСКИХ НАУК, ПРОФЕССОР, ЗАМЕСТИТЕЛЬ ДИРЕКТОРА ИНСТИТУТА СОЦИАЛЬНО-ПОЛИТИЧЕСКИХ ИССЛЕДОВАНИЙ РАН, ЗАВЕДУЮЩИЙ КАФЕДРОЙ СОЦИАЛЬНОЙ ПЕДАГОГИКИ И ОРГАНИЗАЦИИ РАБОТЫ С МОЛОДЕЖЬЮ РОССИЙСКОГО ГОСУДАРСТВЕННОГО СОЦИАЛЬНОГО УНИВЕРСИТЕТА (МОСКВА, РОССИЯ)

Tamara K. ROSTOVSKAYA, Dr. Sci. (Sociology) Professor, Deputy Director of the Institute Socio-Political Researches of the RAS, Head of the Branch of Socio-Pedagogic and Organization of Work with Young People of the Russian State Social University (Moscow, Russia)

ЗУБОК ЮЛИЯ АЛЬБЕРТОВНА, ДОКТОР СОЦИОЛОГИЧЕСКИХ НАУК, ПРОФЕССОР, РУКОВОДИТЕЛЬ ЦЕНТРА СОЦИОЛОГИИ МОЛОДЕЖИ ИСПИ РАН (МОСКВА, РОССИЯ)

Yulia A. ZUBOK, Dr. Sci. (Sociology) Professor, Head of the Center of Sociology of Youth of the Institute of Socio-Political Research of the RAS (Moscow, Russia)

Помощники редактора (Associate Editors):

БАЙКОВ АНДРЕЙ АНАТОЛЬЕВИЧ, КАНДИДАТ ПОЛИТИЧЕСКИХ НАУК, ДОЦЕНТ, ПРОРЕКТОР ПО МАГИСТЕРСКИМ И МЕЖДУНАРОДНЫМ ПРОГРАММАМ МГИМО (УНИВЕРСИТЕТ) МИД РФ (МОСКВА, РОССИЯ)

Andrey A. BAIKOV, PhD (Politics), Associate Professor, Vice-Rector for Master's and International Programs of the MGIMO University of the MFA of Russia (Moscow, Russia)

БЕЗВЕРБНЫЙ ВАДИМ АЛЕКСАНДРОВИЧ, КАНДИДАТ ЭКОНОМИЧЕСКИХ НАУК, ЗАМЕСТИТЕЛЬ ДИРЕКТОРА ИСПИ РАН, ДОЦЕНТ КАФЕДРЫ ДЕМОГРАФИЧЕСКОЙ И МИГРАЦИОННОЙ ПОЛИТИКИ МГИМО (УНИВЕРСИТЕТ) МИД РОССИИ (МОСКВА, РОССИЯ)

Vadim A. BEZVERBNY, PhD (Economics), Deputy of Director of the ISPR of the RAS, Associate Professor of the Department of Demographic and Migration Policy of the MGIMO University of the MFA of Russia (Moscow, Russia)

ВОРОБЬЕВА ОЛЬГА ДМИТРИЕВНА, ДОКТОР ЭКОНОМИЧЕСКИХ НАУК, ПРОФЕССОР КАФЕДРЫ ДЕМОГРАФИИ МГУ ИМЕНИ М.В. ЛОМОНОСОВА, ПРОФЕССОР КАФЕДРЫ ДЕМОГРАФИЧЕСКОЙ И МИГРАЦИОННОЙ ПОЛИТИКИ МГИМО (УНИВЕРСИТЕТ) МИД РОССИИ (МОСКВА, РОССИЯ)

Olga D. VOROBIEVA, Dr. (Economics), Professor of the Lomonosov Moscow State University, Professor of the Department of Demographic and Migration Policy of the MGIMO University of the MFA of Russia (Moscow, Russia)

ГНЕВАШЕВА ВЕРА АНАТОЛЬЕВНА, ДОКТОР ЭКОНОМИЧЕСКИХ НАУК, ПРОФЕССОР, ГЛАВНЫЙ НАУЧНЫЙ СОТРУДНИК ЦЕНТРА СОЦИАЛЬНОЙ ДЕМОГРАФИИ, ИНСТИТУТ СОЦИАЛЬНО-ПОЛИТИЧЕСКИХ ИССЛЕДОВАНИЙ РАН (МОСКВА, РОССИЯ)

Vera A. GNEVASHEVA, Dr. (Economics), Professor, Chief Researcher of the Center for Social Demography of the Institute of Socio-Political Research of the RAS (Moscow, Russia)

ИВАНОВА АЛЛА ЕФИМОВНА, ДОКТОР ЭКОНОМИЧЕСКИХ НАУК, ПРОФЕССОР, ГЛАВНЫЙ НАУЧНЫЙ СОТРУДНИК ЦЕНТРА СОЦИАЛЬНОЙ ДЕМОГРАФИИ, ИНСТИТУТ СОЦИАЛЬНО-ПОЛИТИЧЕСКИХ ИССЛЕДОВАНИЙ РАН (МОСКВА, РОССИЯ)

Alla E. IVANOVA, Dr. (Economics), Professor, Chief Researcher of the Center for Social Demography of the Institute of Socio-Political Research of the RAS (Moscow, Russia)

ИОНЦЕВ ВЛАДИМИР АЛЕКСЕЕВИЧ, ДОКТОР ЭКОНОМИЧЕСКИХ НАУК, ПРОФЕССОР, ЗАВЕДУЮЩИЙ КАФЕДРОЙ ДЕМОГРАФИИ МГУ ИМЕНИ М.В. ЛОМОНОСОВА (МОСКВА, РОССИЯ)

Vladimir A. IONTSEV, Dr. (Economics), Professor, Head of Demography Department of the Lomonosov Moscow State University (Moscow, Russia)

ЛУКЬЯНЕЦ АРТЕМ СЕРГЕЕВИЧ, КАНДИДАТ ЭКОНОМИЧЕСКИХ НАУК, ВЕДУЩИЙ НАУЧНЫЙ СОТРУДНИК ЦЕНТРА СОЦИАЛЬНОЙ ДЕМОГРАФИИ ИСПИ РАН, ДОЦЕНТ КАФЕДРЫ ДЕМОГРАФИЧЕСКОЙ И МИГРАЦИОННОЙ ПОЛИТИКИ МГИМО (УНИВЕРСИТЕТ) МИД РОССИИ (МОСКВА, РОССИЯ)

Artem S. LUKYANETS, PhD (Economics), Leading Researcher of the Centre for Social Demography of the Institute of Socio-Political Research of the RAS, Associate Professor of the Department of Demographic and Migration Policy of the MGIMO University of the MFA of Russia (Moscow, Russia)

МАНЬШИН РОМАН ВЛАДИМИРОВИЧ, КАНДИДАТ ЭКОНОМИЧЕСКИХ НАУК, ЗАВЕДУЮЩИЙ ОТДЕЛОМ МИГРАЦИИ И МИГРАЦИОННОЙ ПОЛИТИКИ ИСПИ РАН, ДОЦЕНТ КАФЕДРЫ ДЕМОГРАФИЧЕСКОЙ И МИГРАЦИОННОЙ ПОЛИТИКИ МГИМО (УНИВЕРСИТЕТ) МИД РОССИИ (МОСКВА, РОССИЯ)

Roman V. MANSHIN, PhD (Economics), Head of the Branch of the Migration and Migration Policy of the Institute of Socio-Political Research of the RAS, Associate Professor of the Department of Demographic and Migration Policy of the MGIMO University of the MFA of Russia (Moscow, Russia)

МОРОЗОВ ВЛАДИМИР МИХАЙЛОВИЧ, КАНДИДАТ ИСТОРИЧЕСКИХ НАУК, ДОЦЕНТ, ПРОРЕКТОР ПО КАДРОВОЙ ПОЛИТИКЕ МГИМО (УНИВЕРСИТЕТ) МИД РОССИИ (МОСКВА, РОССИЯ)

Vladimir M. MOROZOV, PhD (History), Associate Professor, Vice-Rector for Human Recourses of the MGIMO University of the MFA of Russia (Moscow, Russia)

ПИСЬМЕННАЯ ЕЛЕНА ЕВГЕНЬЕВНА, ДОКТОР СОЦИОЛОГИЧЕСКИХ НАУК, ДОЦЕНТ, ГЛАВНЫЙ НАУЧНЫЙ СОТРУДНИК ЦЕНТРА СОЦИОЛОГИИ СЕМЬИ И СОЦИАЛЬНОЙ ПОЛИТИКИ ИСПИ РАН (МОСКВА, РОССИЯ)

Elena E. PISMENNAYA, Dr. (Sociology), Associate Professor, Chief Researcher of the Branch of the Sociology Family and Social Policy of the Institute of Socio-Political Research of the RAS (Moscow, Russia)

СИВОПЛЯСОВА СВЕТЛАНА ЮРЬЕВНА, КАНДИДАТ ЭКОНОМИЧЕСКИХ НАУК, ВЕДУЩИЙ НАУЧНЫЙ СОТРУДНИК ЦЕНТРА СОЦИАЛЬНОЙ ДЕМОГРАФИИ ИСПИ РАН (МОСКВА, РОССИЯ)

Svetlana Yu. SIVOPLYASOVA, PhD (Economics), Leading Researcher of the Institute of Socio-Political Research of the RAS (Moscow, Russia)

ХРАМОВА МАРИНА НИКОЛАЕВНА, КАНДИДАТ ФИЗИКО-МАТЕМАТИЧЕСКИХ НАУК, ЗАМЕСТИТЕЛЬ ДИРЕКТОРА ПО МЕЖДУНАРОДНОЙ И ОБРАЗОВАТЕЛЬНОЙ ДЕЯТЕЛЬНОСТИ ИСПИ РАН, ДОЦЕНТ КАФЕДРЫ ДЕМОГРАФИЧЕСКОЙ И МИГРАЦИОННОЙ ПОЛИТИКИ МГИМО МИД РОССИИ (МОСКВА, РОССИЯ)

Marina N. KHRAMOVA, PhD (Physics and Mathematics), Deputy Director of the Institute of Socio-Political Research of the Russian Academy of Sciences, Associate Professor of the Department of Demographic and Migration Policy, Moscow State Institute of International Relations (MGIMO University) Ministry of Foreign Affairs of Russia (Moscow, Russia)

Международная редакционная коллегия (International Editorial Board):

АЙДАРБАЕВ САГЫНГАЛИ ЖОЛАМАНОВИЧ, ДОКТОР ЮРИДИЧЕСКИХ НАУК, ПРОФЕССОР, ДЕКАН ФАКУЛЬТЕТА МЕЖДУНАРОДНЫХ ОТНОШЕНИЙ КАЗАХСКОГО НАЦИОНАЛЬНОГО УНИВЕРСИТЕТА ИМ. АЛЬ-ФАРАБИ (АЛМАТЫ, КАЗАХСТАН)

Sagyngali Z. AIDARBAYEV, Doctor of Law, Professor, Dean of International Relations Faculty of al-Farabi Kazakh National University (Almaty, Kazakhstan)

ВАН СЯОЦЗЮЙ, ДОКТОР НАУК, ПРОФЕССОР, ВЕДУЩИЙ НАУЧНЫЙ СОТРУДНИК, ИНСТИТУТ МИРОВОЙ ИСТОРИИ КИТАЙСКОЙ АКАДЕМИИ ОБЩЕСТВЕННЫХ НАУК (ПЕКИН, КИТАЙ)

Xiaoju WANG, Dr. (History), Professor, Leading Researcher of the Institute of World History of the Chinese Academy of Social Sciences (Beijing, China)

ВИЛЛЕН ПАТРИЦИЯ АЛЬВЕС, ДОЦЕНТ УНИВЕРСИТЕТА КАМПИНАС (КАМПИНАС, БРАЗИЛИЯ)

Patricia A. VILLEN, Researcher of the University of Campinas (Campinas, Brazil)

ВИРККУНЕН ЙОНИ, ДОКТОР НАУК, ПРОФЕССОР, УНИВЕРСИТЕТ ВОСТОЧНОЙ ФИНЛЯНДИИ (ЙОЭНСУУ, ФИНЛЯНДИЯ)

Joni VIRKKUNEN, PhD (Sociology), Professor of the University of Eastern Finland (Joensuu, Finland)

ДАНГ НГУЕН АНЬ, ДОКТОР НАУК, ДОЦЕНТ, ВИЦЕ-ПРЕЗИДЕНТ ВЬЕТНАМСКОЙ АКАДЕМИИ ОБЩЕСТВЕННЫХ НАУК, ДИРЕКТОР ИНСТИТУТА СОЦИОЛОГИИ ВАОН (ХАНОЙ, ВЬЕТНАМ)

Dang Nguyen Anh, Dr. (Sociology), Association Professor, Vice-President of the Vietnam Academy of Social Sciences, Director of the Institute Sociology of the VASS (Hanoi, Vietnam)

ДАНТАС АЛЕКСИС ТОРИБИО, ДОКТОР НАУК, ПРОФЕССОР, УНИВЕРСИТЕТ ШТАТА РИО-ДЕ-ЖАНЕЙРО (РИО-ДЕ-ЖАНЕЙРО, БРАЗИЛИЯ)

Alexis T. DANTAS, Dr. (Economics), Professor of the University of the State of Rio-de-Janeiro (Rio-de-Janeiro, Brazil)

ДАВЭ БАВНА, ДОКТОР НАУК, ПРОФЕССОР, ЦЕНТР ИССЛЕДОВАНИЙ КАВКАЗА И ЦЕНТРАЛЬНОЙ АЗИИ, ШКОЛА АФРИКАНСКИХ И АЗИАТСКИХ ИССЛЕДОВАНИЙ, УНИВЕРСИТЕТ ЛОНДОНА (ЛОНДОН, ВЕЛИКОБРИТАНИЯ)

Bhavna DAVE, Dr. (Politicalology), Professor, Center of the Caucasian and Central Asian Studies of the University of London (London, United Kingdom)

ИНГЛИС КРИСТИНЕ БРЕНДА, ДОКТОР НАУК, ДОЦЕНТ, УНИВЕРСИТЕТ СИДНЕЯ (СИДНЕЙ, АВСТРАЛИЯ)

Christine B. INGLIS, PhD (Sociology), Associate Professor of the University of Sydney (Sydney, Australia)

КИМ СЕЙОНДЖИН, ДОКТОР НАУК, ПРОФЕССОР, ЖЕНСКИЙ УНИВЕРСИТЕТ ДУКСУН (СЕУЛ, РЕСПУБЛИКА КОРЕЯ)

Seongjin KIM, Dr. (Politicalology), Professor of the Duksung Women's University (Seoul, Republic of Korea)

МАРТИН ФИЛИП, ДОКТОР НАУК, ПРОФЕССОР, УНИВЕРСИТЕТ КАЛИФОРНИЯ – ДЭВИС (ДЭВИС, США)

Philip MARTIN, PhD (Economics), Professor of the University of California – Davis (Davis, USA)

МАРУШИАКОВА-ПОПОВА ЕЛЕНА, ДОКТОР НАУК, ДОЦЕНТ, ИНСТИТУТ ЭТНОЛОГИИ И ФОЛЬКОРА БОЛГАРСКОЙ АКАДЕМИИ НАУК (СОФИЯ, БОЛГАРИЯ)

Elena A. MARUSHIAKOVA-POPOVA, PhD (Anthropology), Associate Professor, Senior Researcher of the Institute of Ethnology and Folklore of the Bulgarian Academy of Sciences (Sofia, Bulgaria)

МЕНДОЗА ЭДУАРДО АНТОНИО, ДОКТОР НАУК, ИССЛЕДОВАТЕЛЬ, УНИВЕРСИТЕТ ЛИССАБОНА (ЛИССАБОН, ПОРТУГАЛИЯ)

António Eduardo MENDOSA, PhD, Researcher, University of Lisbon (Lisbon, Portugal)

МОЛОДИКОВА ИРИНА, ДОКТОР НАУК, ЦЕНТРАЛЬНЫЙ ЕВРОПЕЙСКИЙ УНИВЕРСИТЕТ (БУДАПЕШТ, ВЕНГРИЯ)

Irina MOLODIKOVA, PhD (Geography), Central European University (Budapest, Hungary)

НГУЕН АН ХА, ДОКТОР НАУК, ПРОФЕССОР, ДИРЕКТОР ИНСТИТУТА ЕВРОПЕЙСКИХ ИССЛЕДОВАНИЙ ВАОН (ХАНОЙ, ВЬЕТНАМ)

An Ha NGUYEN, Dr. (Economics), Professor, Director of the Institute for European Studies of the VASS (Hanoi, Vietnam)

ПИЗАРРО СИНТИЯ АЛЕКСАНДРА, ДОКТОР НАУК, ПРОФЕССОР, УНИВЕРСИТЕТ БУЭНОС-АЙРЕСА (БУЭНОС-АЙРЕС, АРГЕНТИНА)

Cynthia A. PIZARRO, PhD (Sociology), Professor of the University of Buenos Aires (Buenos Aires, Argentina)

ФРАЙЕР ПОЛ, ДОКТОР НАУК, ПРОФЕССОР, УНИВЕРСИТЕТ ВОСТОЧНОЙ ФИНЛЯНДИИ (ЙОЭНСУУ, ФИНЛЯНДИЯ)

Paul J.W. FRYER, PhD (Geography), Professor, University of Eastern Finland (Joensuu, Finland)

ТИХОНОВА ЛЮДМИЛА ЕФИМОВНА, ДОКТОР ЭКОНОМИЧЕСКИХ НАУК,
ПРОФЕССОР, БЕЛОРУССКИЙ ГОСУДАРСТВЕННЫЙ УНИВЕРСИТЕТ (МИНСК,
БЕЛАРУСЬ)

Lyudmila E. TIKHONOVA, Dr. (Economics), Professor, Belorussian State University
(Minsk, Belarus)

ХОРИЕ НОРИО, ДОКТОР НАУК, ДИРЕКТОР ЦЕНТРА ДАЛЬНЕВОСТОЧНЫХ
ИССЛЕДОВАНИЙ, УНИВЕРСИТЕТ ТОЯМА (ТОЯМА, ЯПОНИЯ)

Norio HORIE, PhD (Economics), Director of the Center for Far Eastern Studies, Uni-
versity of Toyama (Toyama, Japan)

Ответственный за выпуск (Coordinator):

БЕЗВЕРБНАЯ НАТАЛЬЯ АЛЕКСАНДРОВНА, МЛАДШИЙ НАУЧНЫЙ
СОТРУДНИК ЦЕНТРА СОЦИАЛЬНОЙ ДЕМОГРАФИИ ИНСТИТУТА СОЦИАЛЬНО-
ПОЛИТИЧЕСКИХ ИССЛЕДОВАНИЙ РАН (МОСКВА, РОССИЯ)

Natalya A. BEZVERBNAYA, Junior Researcher of the Centre of Social Demography
of the Institute of Socio-Political Research of the RAS (Moscow, Russia)

ВСТУПИТЕЛЬНОЕ СЛОВО

Вторые чтения, посвященные памяти В.Т. Лисовского, совпали со 100-летним юбилеем комсомола. В этой связи уместно вспомнить, что среди славных дел комсомола значится возрождение отечественной социологии молодежи, когда в 1964 г. в ЦК ВЛКСМ была создана группа социологии¹. Вокруг группы объединились многие ученые, усилиями которых закладывались основы науки о молодежи. Своим становлением в это период социология молодежи во многом обязана Г.М. Андреевой, В.К. Бакшутуову, Н.М. Блинову, В.Н. Борязу, Ю.Р. Вишневному, Ю.Е. Волкову, Б.А. Грушину, А.В. Дмитриеву, А.Г. Здравомыслову, Ю.А. Замошкину, С.Н. Иконниковой, А.С. Капто, В.М. Квачахия, Л.Н. Когану, И.С. Кону, Г.Г. Квасову, В.Т. Лисовскому, Н.С. Мансурову, В.Г. Мордковичу, В.Б. Ольшанскому, А.Г. Спиркину, В.А. Устинову, З.И. Файнбургу, Ф.Р. Филиппову, А.Г. Харчеву, В.И. Староврову, В.П. Тугаринову, Г.И. Хмаре, А.И. Шендрику, В.Н. Шубкину, В.А. Ядову и многим другим социологам.

В одной из первых своих публикаций «Эскиз к портрету. Жизненные планы, интересы, стремления советской молодежи»² В.Т. Лисовский, опираясь на результаты социологических исследований, представил обобщенный образ молодого поколения тех лет. Символично, что, отвечая на вопрос анкеты, – «Что прежде всего Вам нужно для того, чтобы быть счастливым?» – большинство (76,6%) молодых людей ответили: «Иметь интересную, любимую работу»³. С тех пор многое изменилось.

Сегодня социологи выявляют новые смыслы и социальные практики, характеризующие современное поколение молодежи. Однако не изменилась цель в исследовании проблем молодежи, сформулированная В.Т. Лисовским пол века назад: «... не только установить, какие духовные и материальные ценности имеют значение для молодежи, но и выяснить прежде всего, как формируются у молодежи идеалы, интересы и жизненные планы, изучить факторы, которые служат причиной их крушения ...»⁴.

В представляемом читателю сборнике, в значительной степени отражены современные подходы к социологическому изучению молодежи. Они сгруппированы в три тематических раздела. В первом разделе, «Молодежь как субъект конструирования социальной реальности: организация и самоорганизация», рассматриваются теоретические подходы к изучению механизма саморегуляции жизнедеятельности молодежи, различных форм ее самооргани-

¹ Первоначально группа состояла из трех человек: В.Г. Васильев – руководитель, А.С. Кулагин, В.И. Чупров.

² Лисовский В.Т. Эскиз к портрету. Жизненные планы, интересы, стремления советской молодежи (По материалам социологических исследований). Изд. ЦК ВЛКСМ «Молодая гвардия». 1969.

³ Там же. С. 44.

⁴ Там же. С. 7.

зации в современных условиях, специфики молодежной организации в различных социальных группах, социокультурные особенности самоорганизации в молодежной среде. В данный раздел включены статьи участников Всероссийского круглого стола «Молодежь в изменяющейся социальной реальности: самоорганизация и солидарность»¹.

Во втором разделе, «Социализация молодежи в изменяющейся реальности», содержатся теоретические подходы в социологическом изучении социализационных практик, исследуются процессы преемственности и воспроизводства молодежью социального опыта, особенностей формирования ценностных ориентаций в различных группах молодежи в условиях изменяющейся социальной реальности.

В третьем разделе, «Молодежная политика: концептуальные подходы и технологии», представлены различные подходы к формированию молодежной политики в современных условиях, исследуются ее различные направления и региональные особенности, рассматриваются технологические аспекты ее реализации.

Несомненно, публикуемые статьи явятся следующим шагом в дальнейшем развитии социологии молодежи.

*Главный редактор серии «Демография. Социология. Экономика»
РЯЗАНЦЕВ СЕРГЕЙ ВАСИЛЬЕВИЧ,
член-корреспондент РАН,
доктор экономических наук, профессор,
врио директора
Института социально-политических исследований РАН,
заведующий кафедрой демографической
и миграционной политики МГИМО (Университет) МИД России*

¹ Организаторами Круглого стола были Институт социально-политических исследований РАН; Российский государственный социальный университет; Белгородский государственный национальный исследовательский университет. Заседание было проведено в ИСПИ РАН 30 октября 2018 г.

Раздел I

МОЛОДЕЖЬ КАК СУБЪЕКТ КОНСТРУИРОВАНИЯ СОЦИАЛЬНОЙ РЕАЛЬНОСТИ: ОРГАНИЗАЦИЯ И САМООРГАНИЗАЦИЯ

Section I

YOUTH AS SUBJECT OF DESIGNING OF SOCIAL REALITY: ORGANIZATION AND SELF-ORGANIZATION

САМООРГАНИЗАЦИЯ В МЕХАНИЗМЕ САМОРЕГУЛЯЦИИ ЖИЗНЕДЕЯТЕЛЬНОСТИ МОЛОДЕЖИ

Зубок Ю.А., – доктор социологических наук, профессор, руководитель центра социологии молодежи Института социально-политических исследований РАН

Чупров В.И., – доктор социологических наук, профессор, Заслуженный деятель науки РФ, главный научный сотрудник центра социологии молодежи Института социально-политических исследований РАН

Любутов А.С., – кандидат технических наук, доцент, старший научный сотрудник центра социологии молодежи Института социально-политических исследований РАН

Ключевые слова: саморегуляция жизнедеятельности, самоорганизация молодежи, социокультурный механизм саморегуляции, таксон, структурно-таксономическая модель.

Аннотация. В статье представлена концепция социокультурного механизма саморегуляции жизнедеятельности молодежи. Проанализированы регулятивные функции архетипов, менталитета, габитусов, стереотипов в структуре социокультурного механизма. Рассматривается самоорганизация молодежи как способ саморегуляции. Осуществлено структурно-таксономическое моделирование взаимосвязи элементов самоорганизации в структуре механизма саморегуляции.

SELF-ORGANIZATION IN THE MECHANISM OF SELF-CONTROL OF ACTIVITY OF YOUTH

Zubok J.A. – Doctor of Social Sciences, Professor, Head of the Center for Sociology of Youth, ISPS RAS / The Institute of Russian Academy of Science the Institute of Socio-Political Research RAS

Chuprov V.I. – Doctor of Social, Professor, Honored Scientist of Russia, Chief Researcher at the Center for Sociology of Youth, ISPS RAS

Lyubutov A.S. – Cand. Sc. {Engineering} / Candidate of Technical Sciences, Associate Professor, Senior Researcher at the Center for Sociology of Youth, ISPS RAS

Keyword: self-regulation of life activity, youth self-organization, socio-cultural mechanism of self-regulation, taxon, structural-taxonomic model.

Abstract. The article presents the concept of a sociocultural mechanism of self-regulation of youth activity. Regulatory functions of archetypes, mentality, habits, stereotypes in the structure of the socio-cultural mechanism are analyzed. The self-organization of young people is considered as a way of self-regulation. The structural-taxonomic modeling of the interrelation of the elements of self-organization in the structure of the self-regulation mechanism was carried out.

Характер и направленность жизнедеятельности молодежи, рассматриваемой как система преднамеренных, целенаправленных действий, включающая разумное целеполагание, является результатом индивидуальной и групповой саморегуляции. Под саморегуляцией в социологии понимается «деятельность, направленная на предупреждение и преодоление возникаю-

щих отклонений от такого состояния условий бытия и способов жизнедеятельности, которые индивид (группа) принимает для себя как должные и ожидаемые» [4]. Иначе говоря, саморегуляция это процесс воздействия молодых людей на самих себя, в котором проявляется их способность активно и автономно действовать в изменяющемся обществе.

Исходя из социально-групповых особенностей молодежи, наиболее важным способом ее жизнедеятельности является самоорганизация. Самоорганизация молодежи представляет собой спонтанно совершающийся процесс саморегулирования жизнедеятельности путем упорядочения саморегуляционных связей, сопровождающийся возникновением новых структур или трансформацией существующих в момент их крайней неустойчивости [5]. В таком качестве самоорганизация рассматривается как способ саморегуляции. Среди форм самоорганизации выделяются – лидерство, объединение на основе общих групповых интересов, образование неформальных групп и др.

Рассмотрим, какова роль и место самоорганизации в механизме социокультурной саморегуляции жизнедеятельности молодежи.

Понятие «социокультурный механизм» используется для обозначения целостности разрабатываемой концепции саморегуляции жизнедеятельности применительно к молодежи, обоснованности входящих в нее элементов, обусловленности их связи с культурой. Каждый элемент в механизме саморегуляции выполняет собственную функцию, а достижение конечного результата обеспечивается последовательной взаимосвязью между ними.

Поскольку ключевыми понятиями в определении саморегуляции являются должные и ожидаемые представления молодых людей о способах жизнедеятельности, то важно понять, какова связь этих представлений с социальной реальностью. В социальных практиках она проявляется в конструировании и переконструировании молодыми людьми собственной реальности [5], когда молодые люди как бы приспособливают изменяющуюся действительность для реализации своих целей и потребностей.

В данной концепции социальная реальность рассматривается с теоретических позиций феноменологической социологии, согласно которой она «существует только в сознании его субъектов» (М. Хайдеггер). Люди непосредственно воспринимают ту часть объективной действительности, о которой располагают собственными знаниями. Субъективное восприятие реальности приобретает объективную форму (объективируется) во взаимодействии с другими людьми. Знания об объектах реальности, приобретаемые во взаимодействии с другими, позволяет типизировать эти объекты, т.е. воспринять их как существующие объективно.

Различные объекты социальной реальности конструируются в образной форме. Например, создавая образ *Другого* в межличностных взаимодействиях, семьи, труда, или власти, молодые люди наполняют их собственным смыслом. Смысл – результат означения, полученный в результате кодирования и перекодирования социальных реалий (Дж. Александер). Другими словами – оценка значения объекта реальности в процессе ее конструирования или переконструирования. Поэтому процесс смыслообразования занимает центральное ме-

сто в саморегуляции жизнедеятельности. Смысл, как логическое содержание социального объекта, определяющее его место в некоторой целостности, связывает конструируемый образ объекта с более широким пластом реальности. Этим определяется особая роль смысла в понимании сущности объектов реальности, что способствует адекватной рефлексии молодыми людьми социальных реалий. Под рефлексивностью при этом понимается способность социальных субъектов осознавать и поддерживать постоянное «теоретическое понимание оснований (причин) своей деятельности» [3], т.е. адекватно реагировать на изменение внешних условий и на взаимное влияние друг на друга.

С процессом рефлексии связано ценностное осмысление жизни. «Развитая рефлексия как бы прерывает непрерывный процесс жизни и выводит человека мысленно за ее пределы... человек как бы занимает позицию *вне* нее» [11]. Выход в позицию «над» и «вне» позволяет определить смысл собственной жизни – глубокий и главный мотив существования.

В отличие от единичного действия, мотивом которого является непосредственное побуждение к активности, жизнедеятельность регулируется «динамической системой смысла жизни», представляющей собой «мотивацию, как некое смысловое единство» [2]. Можно сказать, что в качестве мотива жизнедеятельности выступает *субъективное понимание* смысла жизни. Приобретая ценностную форму, смыслы жизни определяют направленность социального поведения молодых людей.

Особенности формирования смысложизненных ценностей молодежи, их содержательная направленность связаны с особой ролью, которую эта социальная группа играет в общественном воспроизводстве, в частности в воспроизводстве культуры. Включение молодежи в общественную жизнь сопровождается преемственностью культуры, унаследованной от родительского поколения. Согласно теории К.Г. Юнга, социальный опыт, накопленный предыдущими поколениями, отражается в коллективном бессознательном в форме архетипов – «общечеловеческих первообразов». Под архетипами Юнг понимал «структурные элементы человеческой психики, которые скрыты в коллективном бессознательном и передаются по наследству через мозговые структуры подобно тому, как наследуется строение тела» [10].

Бессознательное, обусловленное прошлым, запечатленным в психике человека [13], включает в себя архетипические компоненты культуры, которые проявляются в символической форме в образах библейских и сказочных героев, в мифах, в пословицах, в поговорках, в фольклоре, в обрядах и т.д. Как показал анализ результатов исследования¹, в качестве доминирующих в сознании молодых россиян выступают архетипы идеализации прошлого (73,9%), судьбы (71%), добра (60,6%), совести (60,3%), славы (58,9%), определяющие воспроизводство в молодежной среде следующих типов культуры: инновацион-

¹ Здесь и далее используются результаты исследования, проведенного Центром социологии молодежи ИСПИ РАН в 20017 г. в 7 субъектах РФ, в 28 населенных пунктах. Выборка молодежи в возрасте 15–29 лет составила 803 чел. Опрос проводился методом личного интервью по месту жительства респондентов. Рук. исследования Ю.А. Зубок, В.И. Чупров.

ной (88%), физического развития (83,7%), гедонистической (79,2%), адаптационной (77,3%), духовной (73,5%), моральной аномии (62,5%). Архетипические компоненты культуры, представляющие собой обобщенный образ прошлого, образуют базовые основания культурного пространства молодежи.

В процессе жизнедеятельности молодежи реализуется интеграционная функция культуры, направленная на объединение молодых людей, приверженных различным ее типам. Культурная интеграция, лежащая в основе самоорганизации молодежи, происходит, в результате принятия молодыми людьми ценностей и норм, присущих тому или иному типу базовой культуры. Она проявляется в самоидентификации молодых людей со своим поколением. Отождествление себя с носителями соответствующих культурных черт в своем окружении, свидетельствует о приверженности молодых людей к существующим типам базовой культуры. По степени распространенности в культурном пространстве молодежи типы культуры распределяются следующим образом: инновационная культура (88%), культура физического развития (83,7%), гедонистическая культура (79,2%), адаптационная культура (77,3%), духовная культура (73,5%), культура моральной аномии (62,5%).

Особое место в культурном пространстве занимает *молодежная субкультура*. Она является специфическим способом организации жизнедеятельности молодых людей, образуя относительно когерентную культурную подсистему внутри господствующей в обществе культуры, выступая в качестве основания их социально-групповой самоидентификации. При всем разнообразии субкультур их универсальная функция состоит в том, что они являются «своеобразной формой адаптации к нормам, ценностям, образу жизни общества, а также попыткой внесения изменений в старую, а иногда и попыткой создания новой системы ценностей, морали и т.п. общества» [7], конструирования и переструктурирования реальности [6].

По степени распространенности в культурном пространстве выделяются следующие типы молодежной субкультуры: «Стремление к объединению со сверстниками. «Быть на связи» – 86,3%; «Стремление быть непохожим на других – 84,8%; «Патриотизм» – 67,4%; «Быть в центре внимания, эпатировать окружающих» – 65,4%; «Самоощущение избранности, исключительности» – 63,6%; «Противостояние «свой-чужие» – 60,7%; «Протест против официоза, «бунтарство» – 57,1%; «Свобода без ограничений, в т.ч. сексуальная свобода» – 49,2%; «Уход в себя. Создание собственного мира» – 43,7%. Представленная типология культурного пространства молодежи является определяющим фактором формирования ее смысложизненных ценностей.

По данным исследования, свое понимание смысла жизни молодежь связывает с любовью (58%), со спокойной безбедной жизнью (42,2%), с проявлением своей индивидуальности (37,1%), с продолжением себя в будущих поколениях (31,5%), со стремлением к истине (26,7%), с борьбой за справедливость (21%), с политической борьбой (4%).

Смыслообразующая функция архетипов реализуется в процессе жизнедеятельности различных групп молодежи в форме ментальности культуры, присущей этим группам. Ментальность проявляется как совокупность усто-

явшихся бессознательных и неотрефлексированных форм мировосприятия, определяющая общие черты коллективной жизни людей. Конкретным выражением ментальности является менталитет как «способ восприятия и оценки людьми окружающего мира, мышления и чувствования, имеющий надситуативный характер и проявляющийся в их своеобразной поведенческой активности» [12]. На эмпирическом уровне ментальные компоненты культуры исследуются как традиционные черты национального характера россиян.

Ментальные компоненты культуры, заложенные в нас и передаваемые по наследству, расширяют и конкретизируют обобщенный образ прошлого, сформированный в архетипах. Благодаря образной форме обеспечивается органическая целостность менталитета, способствующая выработке представлений об общих чертах и своеобразии разных групп: этнических (менталитет русских, украинцев, немцев, французов и т.д.); религиозных (менталитет православных, католиков, протестантов, мусульман и т.д.) и др. Среди ментальных черт национального характера выделяются следующие: любовь к своему Отечеству (78,1%); честь, достоинство (73,4%), любовь к ближним (71,9%); милосердие, проявляющееся в готовности помогать другим (61,3%), подозрительность в отношении к лицам другой культуры, в том числе к иностранцам (42,4%).

Однако при всей своей устойчивости ментальные черты отнюдь не являются неизменными. В процессе жизнедеятельности, под влиянием СМИ и глобального межкультурного обмена они приобретают новые смыслы, часто в гибридных формах. В них угадываются черты наследуемых представлений и формирующиеся новые. Соответственно традиционные черты национального характера трансформируются в современные: равнодушное отношение к правам человека (60,4%); жалостливость, проявляющаяся в сочувствии нуждающимся в помощи (55,4%); отношение к стране как к месту проживания (52,2%); толерантное отношение к другим культурам, открытость ко всему иностранному (47,7%); рационализм (44,9%). К современным чертам относятся также различные проявления молодежной субкультуры.

В процессе саморегуляции смысложизненные ценности, сформировавшиеся в архетипических и ментальных структурах, преобразуются в поведенческие установки, закрепляясь в социальных практиках посредством габитусов. Габитус это – система прочных приобретенных предрасположенностей (диспозиций), предназначенных для функционирования в качестве структурирующих оснований, принципов, которые порождают и организуют практики и представления, объективно приспособленные для достижения определенных результатов, но не предполагают сознательной нацеленности на эти результаты и не требуют целенаправленного усилия (П. Бурдьё).

Регулирование социальных практик посредством габитусов происходит на неосознанном уровне и реализуется в форме «габитуальной установки», которая по К. Марбе, фиксируется «под влиянием частого повторения деятельности в одном направлении (превращается, так сказать, в условный рефлекс), оставаясь для нее значимым регулятором в течение длительного времени [14]. «Опривыченные» (проверенные практикой) смыслы становятся значимой ча-

стью «габитуальной установки», определяя содержательную направленность поведенческих предрасположенностей (диспозиций). Для анализа процесса саморегуляции выделялись диспозиции в следующих практиках: в формировании жизненной позиции (активная/пассивная); в самоощущении социальной солидарности (коллективизм/индивидуализм); в способности сочувствовать, сопереживать отношения с другими (чувственность/рациональность); в выборе жизненной стратегии (постоянство/изменение); в выборе моделей поведения (предсказуемость/экстрим, риск).

Так, по данным исследования, преобладающую роль в жизнедеятельности молодежи играют: активность жизненной позиции (80,5%); стремление к постоянству (64,5%); уверенность и предсказуемость в выборе моделей поведения (62,4%); чувственность в отношениях с другими (эмпатия) (58,7%); коллективизм (52%).

Поведенческая предрасположенность (диспозиция) становится еще более устойчивой в форме стереотипов – стандартизированных, упрощенных образов объекта или явления социальной реальности. В качестве основания для выделения стереотипов использовались идентификации респондентов с признаками, по которым происходит деление на «своих» (Мы-образ) и «чужих» (Они-образ).

Разделение окружающих на «своих» и «чужих» является фактором, определяющим смысловую направленность самоорганизации молодежи. Важную роль в этом процессе играют тезаурусы. В соответствии с тезаурусной концепцией В.А. Лукова, они представляют собой ценностно-ориентационные комплексы, в которых ценности ранжируются от своего к чужому, а в качестве ориентирующих инструментов выступают идентификационные модели [8].

Значимым регулятором стереотипных форм социальных взаимодействий являются фреймы, представляющие собой, по определению М. Минского «некую совокупность определенным образом структурированных данных, в которых закодирована стереотипная ситуация», «идеальный образ реального предмета или явления» [9]. Фреймы образуют структуру жизненной ситуации, служащую своего рода «каркасом» социальных взаимодействий. Каркасом служат *смысловые границы*, устанавливающие рамки восприятия реальности, которые задают приемлемые для данного фрейма реакции и границы взаимодействий.

Интегральным критерием саморегуляции жизнедеятельности молодежи служит доверие, рассматриваемое как феномен социальной реальности. Доверие возникает в том случае, если реальные знания о партнере – личностях группах, организациях, институтах, соответствуют ожидаемым. Ожидание взаимности от партнера становится возможным, если интеракции осуществляются в соответствии с общими правилами, определяемыми культурой, разделяемой в данной группе. Накопленные в повседневном опыте, они объективируются в форме обобщенного доверия, понимаемого как мировоззренческая установка на доверительное отношение к другим (Ф. Фукуяма).

В повседневной жизни нашим доверием пользуются, как правило, те, о ком мы располагаем некими знаниями. Чем шире знания о партнере взаимодействий, тем более обоснованными становятся ожидания от него взаимно-

сти. Уверенность молодого человека, что его доверительные отношения к другим разделяются ближайшим окружением, придает доверию устойчивый характер, оно становится частью его социальной реальности. А сама реальность воспринимается как объективная, в которой обобщенное доверие выполняет нормативную функцию.

Однако в процессе обмена знаниями возникают ситуации, когда представления о различных объектах социальной реальности не совпадают с ожидаемыми. Обобщенное доверие в таких ситуациях переходит в состояние *недоверия*, утрачивая свою нормативную роль. Эта роль переходит к недоверию. Именно оно принимает на себя саморегуляционные функции. Диалектика связи доверия и недоверия раскрывается во взаимных переходах одного состояния в другое, как реакция на изменение ожиданий от партнера взаимодействий. Поэтому недоверие означает не просто недостаток доверия, а является качественно иным состоянием субъектов взаимодействий, связанным с несоответствием ожидаемых и реальных знаний друг о друге, придающем их взаимодействиям особый характер.

Доверие «своим» сопровождается недоверием «чужим». При этом, как свидетельствуют данные исследования, попадание во фрейм доверия способствует укреплению связи смысложизненных ценностей с традиционными признаками образа «своего» (соотношение средних значений связи смысложизненных ценностей с традиционными и с современными признаками составляет 77,4% к 62,9%). А нахождение во фрейме недоверия – с современными признаками образа «чужого» (соотношение средних значений связи традиционных к современным признакам составляет 9,9% к 37%). Таким образом, доверие является не только критерием (мерой) отношения молодых людей к объектам социальной реальности, но и играет важную роль в саморегуляции их взаимодействий с этими объектами, будь то другие люди или институты.

Эффективность саморегуляции жизнедеятельности молодежи заметно повышается в процессе ее самоорганизации. В соответствии с принципом синергетики, система является самоорганизующейся, если ее макроструктура возникает, сохраняется и усложняется в результате внутренних процессов, а не навязывается извне (М.С. Ельчанинов). Непосредственно связанная с осознанием групповых интересов, самоорганизация проявляется в способности оптимального выбора молодыми людьми организационных форм их реализации.

Благодаря объединению молодых людей и их зависимости друг от друга, формируются и закрепляются в их сознании представления о правилах и нормах взаимодействий, обеспечивающих *солидарные отношения* между ними. В самом общем виде, солидарность – это организованное объединение людей в группу под влиянием внешних угроз или внутренних факторов (С.А. Кравченко). В типологии Э. Дюркгейма социальная солидарность разделяется на «механическую» и «органическую». Механическая солидарность основывается «на сходстве» общих признаков – «совокупности верований и чувств, общих в среднем членам одного и того же общества». Органическая солидарность основывается «на различиях» – на осознанной зависимости людей друг

от друга, на сформированном чувстве согласия, как универсальной ценности. Применительно к молодежи, в современной западной социологии используется понятие «солидарности», как множественные жизненно-стилевые стратегии, а саморегуляция солидарностей рассматривается как спонтанная социальная эволюция (Дж. Александер, Е.Л. Омельченко).

Мы исходим из того, что в солидарности результирует влияние всех рассмотренных компонентов социокультурной саморегуляции, каждый из которых становится значимым фактором для объединения молодых людей. А в совокупности эти факторы, определяя уровень внутригруппового единства молодежи, формируют основания ее интеграции в различные структуры общества. Типы солидарностей различаются как по содержанию смыслов, определяющих основу жизненных позиций молодых людей, так и по характеру их взаимозависимости друг от друга. В качестве фундаментальных смыслообразующих оснований солидарности выступают альтруизм (бескорыстная забота о благе других людей) и его противоположность – эгоизм (себялюбие, предпочтение своих интересов интересам других). На этой основе формируются коллективистский и индивидуалистический типы мотивационной сферы сознания молодежи. Как показал анализ, солидарности, основанные на коллективистском типе сознания, больше связаны с традиционной культурой, а также отличаются более высоким уровнем групповой сплоченности. Вместе с тем, в солидарностях, основанных на индивидуалистическом типе сознания, чаще проявляется стремление молодых людей к самовыражению, проявлению своей индивидуальности, созданию собственного мира.

Важная роль в формировании солидарности принадлежит доверию. Эта роль с позиций феноменологической методологии обусловлена связью солидарности и доверия с интерсубъективным представлением людей об окружающем их мире, «как общим для всех нас» (А. Шюц). Доверие усиливает самоощущение взаимной зависимости субъекта с Другими, как основания солидарности. Таким образом, благодаря доверию, мир становится общим, а отношения людей в нем – солидарными.

Итак, саморегуляция представляет собой сложный и многослойный процесс, который не ограничивается простой детерминацией рассмотренных факторов. Понимание сущности этого процесса определяется, *во-первых*, их взаимозависимостью; *во-вторых*, последовательностью их влияния на жизнедеятельность молодежи в целом.

Рассматриваемый механизм позволяет моделировать процесс саморегуляции в зависимости от изменения входящих в него компонентов. Проиллюстрируем взаимосвязь признаков рассматриваемого механизма саморегуляции (архетипов, ментальных и современных черт национального характера, типов культуры, смысложизненных ценностей) с характеристиками пространства самоорганизации молодежи: стремлением к объединению со сверстниками, характером отношений в учебном (трудовом) коллективе, типом солидарности (см. рис. 1).



Рис. 1. Структура близости элементов самоорганизации молодёжи в механизме саморегуляции её жизнедеятельности

**СЛОВАРЬ СТРУКТУРНО-ТАКСОНОМИЧЕСКОЙ МОДЕЛИ
«СТРУКТУРА БЛИЗОСТИ ЭЛЕМЕНТОВ САМООРГАНИЗАЦИИ
МОЛОДЁЖИ В МЕХАНИЗМЕ САМОРЕГУЛЯЦИИ
ЕЁ ЖИЗНЕДЕЯТЕЛЬНОСТИ»**

				ЭЛЕМЕНТЫ САМООРГАНИЗАЦИИ						
СТРУКТУРА МЕХАНИЗМА САМОРЕГУЛЯЦИИ				Отношения в учебном/ трудовом коллективе	Тип солидарности	Стремление к объединению со сверстниками				
						ХАРАКТЕРИСТИКИ ПРОСТРАНСТВА САМООРГАНИЗАЦИИ				
				ПРИЗНАКИ				На солидарности	На конкуренции	Убежденный коллективист
				1	2	3	4	5	6	7
СМЫСЛЫ ЖИЗНИ	1	ЛЮБОВЬ (СЖ-1)	Любовь	86,5	13,5	64	36	14,4	45,9	39,7
	2	БЛАГОПОЛУЧИЕ (СЖ-2)	Спокойная безбедная жизнь	82,8	17,2	58,9	41,1	17,4	46	36,6
	3	САМОУТВЕРЖДЕНИЕ (СЖ-3)	Самореализация	83,6	16,4	55,7	44,3	14,4	45	40,6
	4	ДЕТИ (СЖ-4)	Продолжение себя в будущих поколениях	85,3	14,7	63,6	36,4	11,5	46,6	41,9
	5	ИСТИНА, ПРАВДА (СЖ-5)	Стремление к истине	84	16	60,8	39,2	14,4	44,1	41,4
	6	СПРАВЕДЛИВОСТЬ (СЖ-6)	Борьба за справедливость	86,8	13,2	66,4	33,6	10,1	42,6	47,3
	7	ВЛАСТЬ (СЖ-7)	Политическая борьба	85,4	14,6	78,2	21,8	9,4	37,5	53,1
АРХЕТИПЫ	8	СУДЬБА (А1)	Судьбы	86,2	13,8	63,9	36,1	12,9	44,3	42,8
	9	ДОБРО (А2)	Добра	86,8	13,2	67,1	32,9	12,6	44,9	42,6
	10	СОВЕСТЬ (А3)	Совести	85,8	14,2	62,5	37,5	14	44,1	41,9
	11	ДОВЕРИЕ ВЛАСТИ (А4)	Правоты власти	85,5	14,7	69,3	30,7	12,8	44,3	42,9
	12	ВИНА/ДОЛГ (А5)	Вины	85,6	14,4	70,2	29,8	10,9	43,6	45,6
	13	СЛАВА (А6)	Славы	85,4	14,6	64,7	35,3	12,6	45,9	41,6
	14	СПАСИТЕЛЬ (А7)	Спасителя	87,3	12,7	66,6	33,4	14,4	44,8	40,8
	15	ПРОШЛОЕ-ИДЕАЛ (А8)	Идеализации прошлого	86,3	13,8	64,5	35,5	12,9	46,2	40,9

ПРИЗНАКИ			1	2	3	4	5	6	7	
ТИП КУЛЬТУРЫ	16	ДК (К1)	Духовная культура	87,4	12,6	65,6	34,4	11,3	35,5	52,2
	17	ИК (К2)	Инновационная культура	85,2	14,8	65,5	34,5	7,7	37,2	55,1
	18	КФР (К3)	Культура физического развития	85,9	14,1	59	41	6,5	39,9	53,6
	19	ГК (К4)	Гедонистическая культура	83,1	16,9	61,7	38,3	5,3	38,8	55,9
	20	АК (К5)	Адаптационная культура	86,6	13,4	59,6	40,4	8,4	36,5	55,1
	21	КМА (К6)	Культура моральной аномии	82,1	17,9	58,5	41,5	7,6	43	49,4
МЕНТАЛИТЕТ	22	ЛЮБОВЬ К ОТЕЧЕСТВУ (М1)	Любовь к своему отечеству	88,9	11,1	73,2	26,8	11,2	43,1	45,7
	23	МИЛОСЕРДИЕ (М2)	Милосердие	88,5	11,5	68,1	31,9	13,8	38,1	48,1
	24	ЧЕСТЬ, ДОСТОИНСТВО (М3)	Честь, достоинство	90,4	9,6	69,9	30,1	11,3	42	46,8
	25	ЛЮБОВЬ К БЛИЖНЕМУ (М4)	Любовь к ближнему	89,3	10,7	72,1	27,9	10	40,6	49,3
	26	ИНО-ПОДОЗРИТЕЛЬНОСТЬ (М5)	Подозрительность в отношении к иностранцам	84,7	15,3	59,5	40,5	14,3	35,2	50,5
СОВРЕМЕННЫЕ ЧЕРТЫ	27	СТРАНА-МЕСТО (СЧ6)	Отношение к стране как к месту проживания	90,7	9,3	62,3	37,7	13,6	39	47,5
	28	СОСТРАДАНИЕ (СЧ7)	Жалостливость	89,6	10,4	65,4	34,6	9,6	40,9	49,6
	29	ПРАВА ЧЕЛОВЕКА (СЧ8)	Стремление отстаивать права человека	90	10	71,1	28,9	10,6	36,6	52,8
	30	РАЦИОНАЛИЗМ (СЧ9)	Рационализм	89,9	10,1	78	22	5,8	39,1	55,1
	31	ИНО-ОТКРЫТОСТЬ (СЧ10)	Открытость ко всему иностранному	91,9	8,1	62,4	37,6	17,9	39,6	42,5

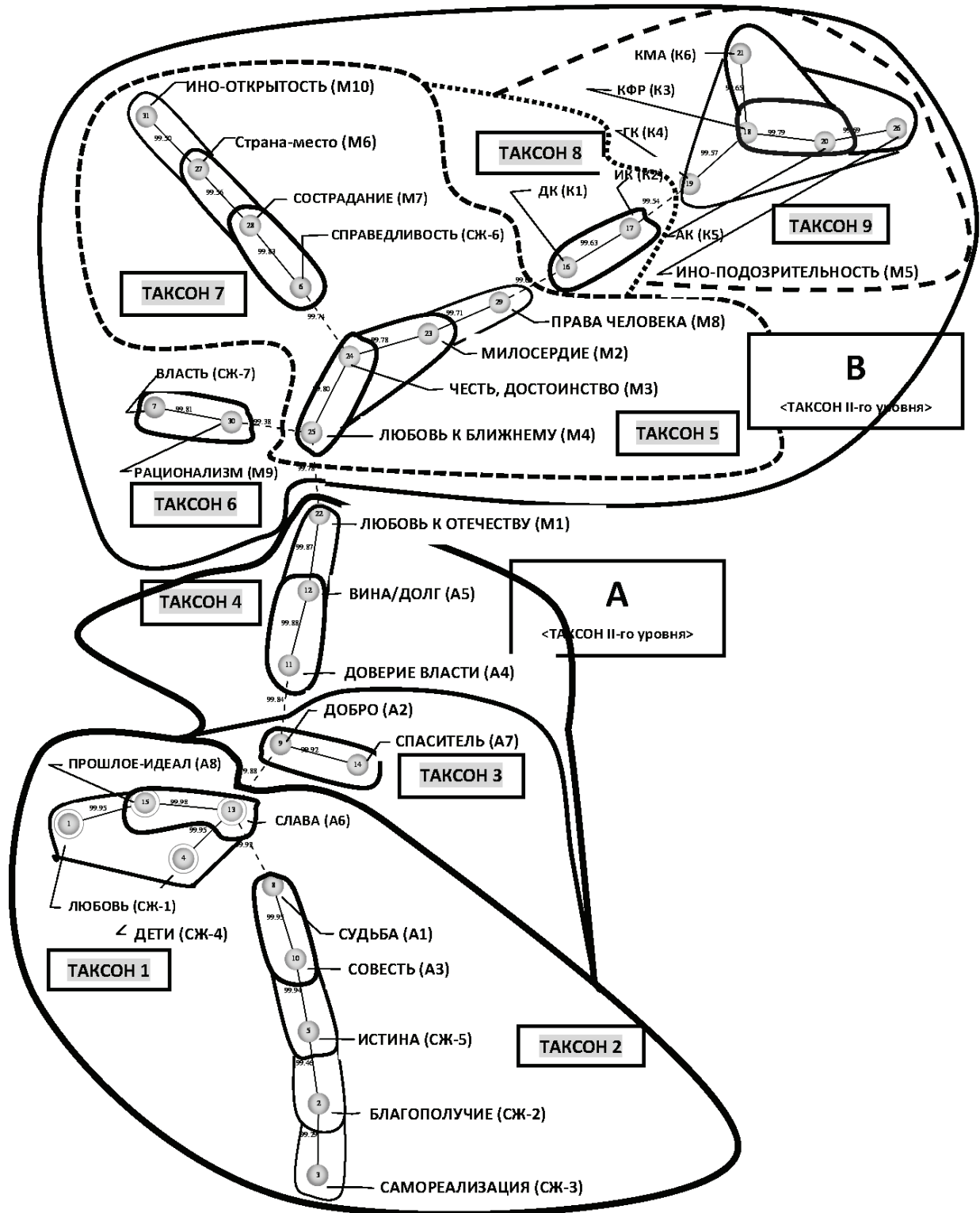
**ОПИСАНИЕ СТРУКТУРЫ БЛИЗОСТИ ЭЛЕМЕНТОВ
САМООРГАНИЗАЦИИ МОЛОДЁЖИ В МЕХАНИЗМЕ
САМОРЕГУЛЯЦИИ ЕЁ ЖИЗНЕДЕЯТЕЛЬНОСТИ
(первый уровень таксономического разбиения)**

Для проведения структурной таксономии использован один из методов теории распознавания образов, называемый «самообучением ЭВМ». Структурно-таксономическое разбиение первого уровня осуществляется с использованием в качестве меры близости коэффициента корреляции Пирсона¹. Выбранные для моделирования признаки в структуре механизма самоорганизации жизнедеятельности молодёжи, распределились по критерию максимальной близости в пространстве характеристик самоорганизации следующим образом.

ТАКСОН 1. Верхний слой (ядро таксона) представлено двумя архетипами – СЛАВА (А6) и ПРОШЛОЕ-ИДЕАЛ (А8). На втором, периферийном уровне находятся две смысложизненные ценности – ЛЮБОВЬ (СЖ-1) и ДЕТИ (СЖ-4). Ядро данного таксона – архетип Идеализации Прошлого и архетип Славы, а нижний слой – это две очень близкие друг другу смысложизненные ценности: Ценность «Любовь» и Ценность «Продолжения себя в будущих поколениях».

СВЯЗЬ С ЭЛЕМЕНТАМИ САМООРГАНИЗАЦИИ, в %

ЭЛЕМЕНТЫ САМООРГАНИЗАЦИИ							
	Отношения в учебном/ трудовом коллективе		Тип солидарности		Стремление к объединению со сверстниками		
	На солидарности	На конкуренции	Убежденный коллективист	Убежденный индивидуалист	Совсем не характеризует	Не полностью характеризует	Характеризует в полной мере
ТАКСОН 1							
ЯДРО Т1	1	2	3	4	5	6	7
А6	85,4	14,6	64,7	35,3	12,6	45,9	41,6
А8	86,3	13,8	64,5	35,5	12,9	46,2	40,9
СРЕДНЕЕ	85,85	14,2	64,6	35,4	12,8	46,1	41,3

НИЖНИЙ СЛОЙ Т1	1	2	3	4	5	6	6
сж1	86,5	13,5	64	36	14,4	45,9	39,7
сж4	85,3	14,7	63,6	36,4	11,5	46,6	41,9
СРЕДНЕЕ	85,9	14,1	63,8	36,2	13	46,3	40,8

СРЕДНЕЕ ПО Т1	85,88	14,15	64,2	35,8	12,9	46,2	41
----------------------	--------------	--------------	-------------	-------------	-------------	-------------	-----------

¹ Значения коэффициентов корреляции, используемые в данном исследовании, умножены на 100 (мультипликатор 100).

ТАКСОН 2. Верхний слой (ядро таксона): два архетипа – СУДЬБА (А1) и СОВЕСТЬ (А3). На втором уровне – ИСТИНА (СЖ-5). На третьем – БЛАГОПОЛУЧИЕ (СЖ-2). На четвертом – САМОРЕАЛИЗАЦИЯ (СЖ-3). Таким образом, ядро таксона 2 представлено парой архетипов – архетипом Судьбы и архетипом Совести, а все нижележащие слои представлены Смысл-жизненными Ценностями – Ценностью «Стремление к истине», Ценностью «Спокойная безбедная жизнь» и Ценностью «Самореализация».

СВЯЗЬ С ЭЛЕМЕНТАМИ САМООРГАНИЗАЦИИ, в %

ТАКСОН 2							
ЯДРО Т2	1	2	3	4	5	6	7
А1 – СУДЬБА	86,2	13,8	63,9	36,1	12,9	44,3	42,8
А3 – СОВЕСТЬ	85,8	14,2	62,5	37,5	14	44,1	41,9
СРЕДНЕЕ	86	14	63,2	36,8	13,5	44,2	42,4

2-й СЛОЙ Т1	1	2	3	4	5	6	7
сж5 – ИСТИНА	84	16	60,8	39,2	14,4	44,1	41,4

3-й СЛОЙ Т1	1	2	3	4	5	6	7
сж2 – БЛАГОПОЛУЧИЕ	82,8	17,2	58,9	41,1	17,4	46	36,6

4-й СЛОЙ Т1	1	2	3	4	5	6	7
сж3 – САМОРЕАЛИЗАЦИЯ	83,6	16,4	55,7	44,3	14,4	45	40,6

СРЕДНЕЕ ПО Т2	84,88	16,32	61,6	41,2	16,6	47,1	43,1
----------------------	--------------	--------------	-------------	-------------	-------------	-------------	-------------

ТАКСОН 3. Этот таксон состоит всего из двух элементов–архетипов – архетипа ДОБРА (А2) и архетипа СПАСИТЕЛЯ (А7).

СВЯЗЬ С ЭЛЕМЕНТАМИ САМООРГАНИЗАЦИИ, в %

ТАКСОН 3							
ЯДРО Т3	1	2	3	4	5	6	7
А2 – ДОБРО	86,8	13,2	67,1	32,9	12,6	44,9	42,6
А7 – СПАСИТЕЛЬ	87,3	12,7	66,6	33,4	14,4	44,8	40,8
СРЕДНЕЕ ПО Т3	87,05	12,95	66,9	33,2	13,5	44,9	41,7

ТАКСОН 4. Верхний слой (ядро таксона): два архетипа – ДОВЕРИЕ ВЛАСТИ/ архетип «Правота власти» (А4) и ВИНА/ДОЛГ/ архетип Вины (А5). Второй, нижний слой представлен чертой менталитета ЛЮБОВЬ К ОТЕЧЕСТВУ (М1).

СВЯЗЬ С ЭЛЕМЕНТАМИ САМООРГАНИЗАЦИИ, в %

ТАКСОН 4							
ЯДРО Т4	1	2	3	4	5	6	7
А4 – ДОВЕРИЕ ВЛАСТИ	85,5	14,7	69,3	30,7	12,8	44,3	42,9
А5 – ВИНА	85,6	14,4	70,2	29,8	10,9	43,6	45,6
СРЕДНЕЕ	85,55	14,55	69,8	30,3	11,9	44	44,3

НИЖНИЙ СЛОЙ Т4							
М1 – ЛЮБОВЬ К ОТЕЧЕСТВУ	1	2	3	4	5	6	7
	88,9	11,1	73,2	26,8	11,2	43,1	45,7

СРЕДНЕЕ ПО Т4	86,67	13,4	70,9	29,1	11,6	43,7	44,7
----------------------	--------------	-------------	-------------	-------------	-------------	-------------	-------------

ТАКСОН 5. В этом таксоне верхний слой (ядро таксона) представлено двумя чертами менталитета – ЛЮБОВЬ К БЛИЖНЕМУ (М4) и ЧЕСТЬ, ДОСТОИНСТВО (М3). На втором слое – черта менталитета МИЛОСЕРДИЕ (М2), а на третьем – современная черта ПРАВА ЧЕЛОВЕКА (СЧ 8). Таким образом, этот таксон состоит только из черт менталитета (ЛЮБОВЬ К БЛИЖНЕМУ + ЧЕСТЬ и ДОСТОИНСТВО, МИЛОСЕРДИЕ) и современной черты (ПРАВА ЧЕЛОВЕКА).

СВЯЗЬ С ЭЛЕМЕНТАМИ САМООРГАНИЗАЦИИ, в %

ТАКСОН 5							
ЯДРО Т5	1	2	3	4	5	6	7
М4 – ЛЮБОВЬ К БЛИЖНЕМУ	89,3	10,7	72,1	27,9	10	40,6	49,3
М3 – ЧЕСТЬ, ДОСТОИНСТВО	90,4	9,6	69,9	30,1	11,3	42	46,8
СРЕДНЕЕ	89,85	10,15	71	29	10,7	41,3	48,1

2-й СЛОЙ Т5							
М2 – МИЛОСЕРДИЕ	1	2	3	4	5	6	7
	88,5	11,5	68,1	31,9	13,8	38,1	48,1

3-й СЛОЙ Т5							
СЧ 8 – ПРАВА ЧЕЛОВЕКА	1	2	3	4	5	6	7
	90	10	71,1	28,9	10,6	36,6	52,8

СРЕДНЕЕ ПО Т5	89,55	10,45	70,3	29,7	11,4	39,3	49,3
----------------------	--------------	--------------	-------------	-------------	-------------	-------------	-------------

ТАКСОН 6. В этом таксоне только два элемента – ВЛАСТЬ (СЖ-7)/Ценность «Политическая борьба» и РАЦИОНАЛИЗМ (СЧ 9)/современная черта «Рационализм». Этот таксон объединил современную черту менталитета РАЦИОНАЛИЗМ со смысложизненной ценностью «Политическая борьба за власть».

СВЯЗЬ С ЭЛЕМЕНТАМИ САМООРГАНИЗАЦИИ, в %

ТАКСОН 6							
ЯДРО Т6	1	2	3	4	5	6	7
СЖ7 – ВЛАСТЬ	85,4	14,6	78,2	21,8	9,4	37,5	53,1
СЧ 9 – РАЦИОНАЛИЗМ	89,9	10,1	78	22	5,8	39,1	55,1
СРЕДНЕЕ ПО Т6	87,65	12,35	78,1	21,9	7,6	38,3	54,1

ТАКСОН 7. Верхний слой (ядро таксона) объединяет СПРАВЕДЛИВОСТЬ (СЖ-6)/ смысложизненную Ценность «Борьба за справедливость» с СОСТРАДАНИЕМ (СЧ 7)/ современной чертой-«Жалостливость». Нижележащие слои представлены двумя современными чертами ментальности – на втором слое СТРАНА-МЕСТО (СЧ 6)/ современная черта «Отношение к стране как к месту проживания» и на третьем слое ИНО-ОТКРЫТОСТЬ (М10)/ современная черта «Открытость ко всему иностранному». Эта связь очевидна – когда нет «чувства Родины», ответственности за свою страну, настоящего патриотизма, тогда обостряется интерес и восприимчивость ко всему чужому, иностранному.

СВЯЗЬ С ЭЛЕМЕНТАМИ САМООРГАНИЗАЦИИ, в %

ТАКСОН 7							
ЯДРО Т7	1	2	3	4	5	6	7
СЖ 6 – СПРАВЕДЛИВОСТЬ	86,8	13,2	66,4	33,6	10,1	42,6	47,3
СЧ 7 – СОСТРАДАНИЕ	89,6	10,4	65,4	34,6	9,6	40,9	49,6
СРЕДНЕЕ	88,2	11,8	65,9	34,1	9,85	41,8	48,5

2-й СЛОЙ Т7	1	2	3	4	5	6	7
СЧ 6 – СТРАНА-МЕСТО	90,7	9,3	62,3	37,7	13,6	39	47,5

3-й СЛОЙ Т7	1	2	3	4	5	6	7
СЧ 10 – ИНО-ОТКРЫТОСТЬ	91,9	8,1	62,4	37,6	17,9	39,6	42,5

СРЕДНЕЕ ПО Т7	89,75	10,25	64,1	35,9	12,8	40,5	46,7
---------------	-------	-------	------	------	------	------	------

ТАКСОН 8. В этом таксоне всего два элемента – два типа культуры ДК (К1)/ Духовная культура и ИК (К2)/ Инновационная культура. Эти два типа культуры взаимно дополняют друг друга – «Духовные скрепы» и «Живая, творческая мысль и активная деятельность».

СВЯЗЬ С ЭЛЕМЕНТАМИ САМООРГАНИЗАЦИИ, в %

ТАКСОН 8							
ЯДРО Т8	1	2	3	4	5	6	7
К1 – Духовная культура	87,4	12,6	65,6	34,4	11,3	35,5	52,2
К2 – Инновационная культура	85,2	14,8	65,5	34,5	7,7	37,2	55,1
СРЕДНЕЕ ПО Т8	86,3	13,7	65,55	34,45	9,5	36,4	53,7

ТАКСОН 9. Верхний слой (ядро таксона) объединяет КФР (К3)/ Культуру физического развития и АК (К5)/ Адаптационную культуру. На втором слое – КМА (К6)/ Культура моральной аномии, на третьем – ИНО-ПОДОЗРИТЕЛЬНОСТЬ (М5)/ черта менталитета «Подозрительность в отношении к иностранцам», на четвёртом – ГК (К4)/ Гедонистическая культура. Итак, этот таксон состоит в основном из типов культуры. В него вошли все типы культуры, кроме Духовной и Инновационной, которые образуют отдельный соседний таксон 8.

Соединение в верхнем слое Культуры физического развития с Адаптационной культурой можно понимать так: здоровый организм обладает большими возможностями для адаптации и выживания. То, что Культура моральной аномии (на втором слое) связана с Культурой физического развития (элемент ядра), подтверждает то, что Культ Тела не способствует расцвету Морали и Нравственности, а скорее наоборот подталкивает к пренебрежению ими... Культ тела часто проявляется в циничных и жестоких формах... в насилии, в «комплексе превосходства/исключительности». Элемент третьего слоя ИНО-ПОДОЗРИТЕЛЬНОСТЬ/ ментальная черта «Подозрительность в отношении к иностранцам» связана с Адаптационной культурой, находящейся в ядре этого таксона. Это можно понимать так: подозрительность к иностранцам, или ещё более обобщённо – подозрительность к чужому, может выступать как элемент адаптации/ приспособления – как критическое отношение к чужеродному, для защиты ценности своего, или как способ успокоить в себе желание зариться на недоступное – «а виноград-то зелен», «а лимон-то ужасно кислый» и т.п. В крайней форме такая подозрительность оборачивается нетерпимостью ко всему чужому и иностранному, отрицание – вплоть до ксенофобии... вплоть до убийства чужака.

СВЯЗЬ С ЭЛЕМЕНТАМИ САМООРГАНИЗАЦИИ, в %

ТАКСОН 9							
ЯДРО Т9	1	2	3	4	5	6	7
К3 – Культура физического развития	85,9	14,1	59	41	6,5	39,9	53,6
К5 – Адаптационная культура	86,6	13,4	59,6	40,4	8,4	36,5	55,1
СРЕДНЕЕ	86,25	13,75	59,3	40,7	7,45	38,2	54,4

2-й СЛОЙ Т9	1	2	3	4	5	6	7
К6 – Культура моральной аномии	82,1	17,9	58,5	41,5	7,6	43	49,4

3-й СЛОЙ Т9	1	2	3	4	5	6	7
М5 – ИНО-ПОДОЗРИТЕЛЬНОСТЬ	84,7	15,3	59,5	40,5	14,3	35,2	50,5

4-й СЛОЙ Т9	1	2	3	4	5	6	7
К4 – Гедонистическая культура	83,1	16,9	61,7	38,3	5,3	38,8	55,9

СРЕДНЕЕ ПО Т9	84,48	15,52	59,7	40,3	8,42	38,7	52,9
----------------------	--------------	--------------	-------------	-------------	-------------	-------------	-------------

Из анализа следует, что в отношениях в трудовом/учебном коллективе доминирует солидарность, конкуренция не превышает 15%. Наиболее значимая связь солидарности прослеживается в таксоне Т5 (Ментальные черты – любовь к ближнему; честь, достоинство; милосердие + современная черта – стремление отстаивать права человека). А также в таксоне Т7 (смысложизненная ценность – борьба за справедливость + современные черты – сострадание (жалостливость), отношение к стране, как к месту проживания, открытость ко всему иностранному).

Стремление к объединению со сверстниками наиболее ярко выражено в таксоне Т6 (смысложизненная ценность – борьба за власть + современная черта – рационализм), таксоне Т8 (Духовная Культура + Инновационная Культура) и таксоне Т9 (Культура Физического Развития + Адаптационная Культура, Культура Моральной Аномии, Гедонистическая Культура + Ментальная черта – подозрительность в отношении к иностранцам). То есть доминирует связь с различными типами культуры.

Тип солидарности «убеждённый коллективист» примерно в три раза превышает по частоте противоположный ему тип «убеждённый индивидуалист». Коллективизм в наибольшей степени связан с таксоном Т4 (архетипы – доверия власти, вины (послушания) + ментальная черта – любовь к отечеству). С таксоном Т5 (Ментальные черты – любовь к ближнему; честь, достоинство; милосердие + современная черта – стремление отстаивать права человека). А также с таксоном Т6 (смысложизненная ценность – борьба за власть + современная черта – рационализм).

ОПИСАНИЕ СТРУКТУРЫ БЛИЗОСТИ ЭЛЕМЕНТОВ САМООРГАНИЗАЦИИ МОЛОДЁЖИ В МЕХАНИЗМЕ САМОРЕГУЛЯЦИИ ЕЁ ЖИЗНЕДЕЯТЕЛЬНОСТИ (второй уровень разбиения)

При структурно-таксономическом разбиении второго уровня в качестве элементов структуры выступают девять таксонов, полученных при таксономии первого уровня. Второй уровень разбиения даёт два таксона второго уровня – таксон А и таксон В, связанные друг с другом через черты менталитета: Любовь к Отечеству (М1, таксон А) и Любовь к ближнему (М4, таксон В).

ТАКСОН А. Ядро таксона А представляют таксоны 1-го уровня – таксон Т1 (ядро: ПРОШЛОЕ-ИДЕАЛ (А8) + СЛАВА (А6), нижний слой: ЛЮБОВЬ (СЖ-1) + ДЕТИ (СЖ-2)) и таксон Т2 (ядро: СУДЬБА (А1) + СОВЕСТЬ (А3), второй слой – ИСТИНА (СЖ-5), третий – БЛАГОПОЛУЧИЕ (СЖ-2), четвёртый – САМОРЕАЛИЗАЦИЯ (СЖ-3)).

На среднем, втором слое таксона А находится таксон Т3 (ядро: ДОБРО (А2)+СПАСИТЕЛЬ (А7)), на нижнем, третьем – таксон Т4 (ядро: ДОВЕРИЕ ВЛАСТИ (А4)+ВИНА/ДОЛГ (А5)), нижний слой таксона Т4 – ЛЮБОВЬ К ОТЕЧЕСТВУ (М1)).



Рис. 2. Структура близости элементов самоорганизации молодёжи в механизме саморегуляции её жизнедеятельности (второй уровень таксономического разбиения)

ТАКСОН В. Ядро таксона В представляют таксон первого уровня Т5 (ядро: ЛЮБОВЬ К БЛИЖНЕМУ (М4) + ЧЕСТЬ и ДОСТОИНСТВО (М3), второй слой: МИЛОСЕРДИЕ (М2), третий – ПРАВА ЧЕЛОВЕКА (СЧ 6)) и таксон первого уровня Т7 (ядро: СПРАВЕДЛИВОСТЬ (СЖ-7) + СОСТРАДАНИЕ (СЧ 7), второй слой – СТРАНА-МЕСТО (СЧ 6), третий – ИНО-ОТКРЫТОСТЬ (СЧ 10). Второй слой таксона В – Т8 (ядро: Духовная Культура (К1) + Инновационная Культура (К2)), третий слой таксона В – Т9 (ядро: КФР (К3) + АК (К5), второй слой – КМА (К6), третий – ИНО-ПОДОЗРИТЕЛЬНОСТЬ (М5), четвёртый – ГК (К4)). Последний, периферийный слой таксона В представлен таксоном первого уровня Т6 (ядро: РАЦИОНАЛИЗМ (СЧ 9) + ВЛАСТЬ (СЖ-7)).

В таксон А попали первые пять смысложизненных ценностей (ЛЮБОВЬ (СЖ-1), БЛАГОПОЛУЧИЕ (СЖ-2), САМОРЕАЛИЗАЦИЯ (СЖ-3), ДЕТИ (СЖ-4), ИСТИНА (СЖ-5)), все восемь архетипа (А1, А2, А3, А4, А5, А6, А7, А8) и находящийся на самой периферии элемент черта менталитета «ЛЮБОВЬ К ОТЕЧЕСТВУ (М1)».

В таксон В попали все типы Культуры, две смысложизненные ценности (СПРАВЕДЛИВОСТЬ (СЖ-6) и ВЛАСТЬ (СЖ-7)) и все черты менталитета, кроме М1.

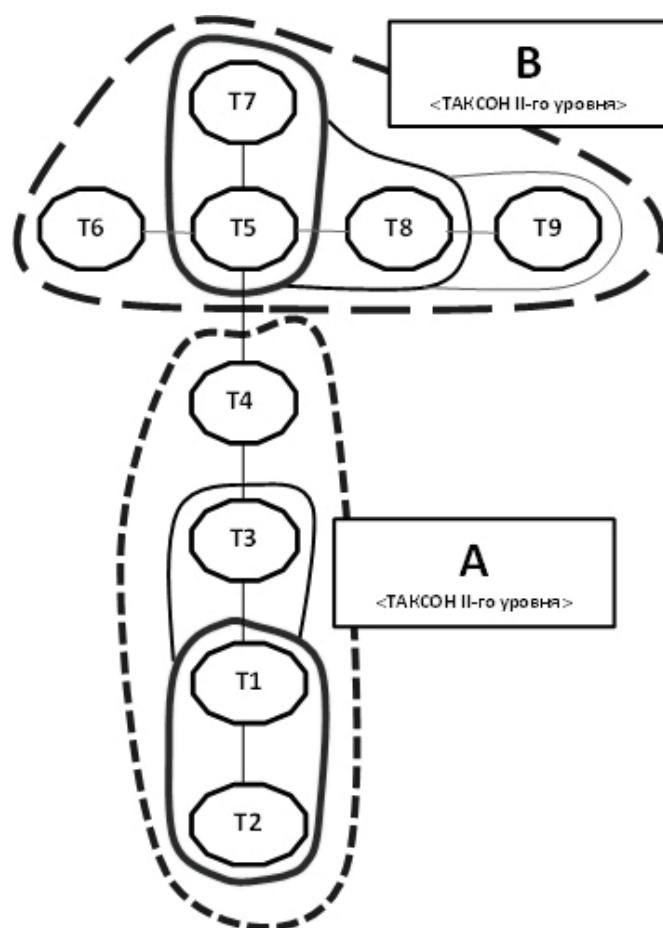
ВЫВОДЫ

1. Выбранная для данного структурно-таксономического исследования совокупность элементов самоорганизации молодёжи в механизме саморегуляции её жизнедеятельности на втором уровне таксономии разбивается на два таксона – таксон А и таксон В.

2. **Таксон А** включает в себя пять смысложизненных Ценностей, т.е. все кроме смысложизненной ценности «Борьба за справедливость» (СЖ-6), находящейся в ядре таксона В, и смысложизненной Ценности «Политическая борьба» (СЖ-7), находящейся на периферии таксона В, а также весь набор архетипов. На периферии таксона А находится черта менталитета ЛЮБОВЬ К ОТЕЧЕСТВУ, через которую осуществляется связь с таксоном В – таксон А связан с чертой менталитета ЛЮБОВЬ К БЛИЖНЕМУ, находящейся в ядре таксона В, а на первом уровне разбиения – в ядре таксона Т5. То, что смысложизненная Ценность «Самореализация» оказалась в этом таксоне, говорит о том, что современная молодёжь в своих жизненных стратегиях ориентируется в основном на традиционные, экзистенциальные смысложизненные Ценности Любви, Семьи, Продолжения рода, Благополучия, т.е. на простое человеческое счастье и гармонию. Этот таксон можно назвать **таксоном «АРХЕТИПОВ и ЭКЗИСТЕНЦИАЛЬНЫХ СМЫСЛОЖИЗНЕННЫХ ЦЕННОСТЕЙ»**.

3. Таксон В объединил в себе черты менталитета, все кроме Любви к Отечеству (М1), все современные черты, все типы культуры и две пассионарные смысложизненные Ценности – Ценность «Борьба за справедливость» и Ценность «Политическая борьба». Этот таксон можно назвать **таксоном «МЕНТАЛИТЕТА, КУЛЬТУРЫ и ПАССИОНАРНОСТИ»**.

4. То, что все экзистенциальные смысложизненные Ценности («Любовь», «Продолжение себя в будущих поколениях», «Спокойная безбедная жизнь»), Ценность «Стремление к истине» и Ценность «Самореализация» оказались в одном таксоне вместе с полным набором архетипов, говорит о том, что перечисленные выше смысложизненные Ценности усваиваются в процессе социализации с помощью архетипов – первообразов.

5. Две смысложизненные Ценности – «Борьба за справедливость» и Политическая борьба – две «борьбы», две пассионарные смысложизненные Ценности, предполагающие социальную активность, попали вместе с полным набором современных черт и почти всех черт менталитета, и полным набором типов культуры. Это говорит о том, что указанные выше пассионарные смысложизненные Ценности опираются прежде всего на менталитет, прежде всего на его современные черты, а также на культуру со всем разнообразием её типов.

6. Отсутствие стремления к объединению со сверстниками (т.е. замкнутость/обособленность) в полтора раза сильнее проявляется в таксоне А в целом, и особенно сильно в таксоне первого уровня Т2 (Архетип Судьбы+Архетип Совести, смысложизненные Ценности «Стремление к Истине», «Спокойная безбедная жизнь», «Самореализация»).

Разрабатываемая концепция социокультурного механизма саморегуляции рассматривается в данной публикации применительно к особенностям жизнедеятельности молодежи. Однако она не ограничивается рамками отраслевой социологии и в своей основе имеет общесоциологическое применение.

СПИСОК ЛИТЕРАТУРЫ И ИСТОЧНИКОВ

1. Бергер П. Лукман Т. Социальное конструирование реальности: трактат по социологии знания. Пер. с англ. М., 1995. Ковалева А.И., Луков В.А. Социология молодежи. М., Социум. 1999. С. 152–188.
2. Вебер М. Основные социологические понятия //Избр. произведения. М. 1990. С. 611.
3. Гидденс Э. Элементы теории структурирования //Современная социальная теория: Бурдье, Гидденс, Хабермас. Учебное пособие. Новосибирск: Изд-во Новосибирского университета, 1995. С. 41–42.
4. Зубок Ю.А., Чупров В.И. Социология молодежи: учебник. М., Норма. 2011. С. 285.
5. Зубок Ю.А., Чупров В.И. Самоорганизация в проявлениях молодежного экстремизма //Социологические исследования, 2009. № 1. С. 79.
6. Ковалева А.И., Луков В.А. Социология молодежи. Теоретические вопросы. М.: Социум, 1999.
7. Левицова С.И. Неформальная молодежная субкультура. М., Вузовская книга, 2010. С. 306.
8. Луков В.А. Теории молодежи: Междисциплинарный анализ. М., «Канон», 2012. С. 51–54, 63.
9. Минский М. Фреймы для представления знаний. М., Мир. 1979. С. 7.
10. Психология. Словарь /Под общ. ред. А.В. Петровского, М.Г. Ярошевского. 2-е. изд. М., Политиздат, 1990. С. 26.
11. Рубинштейн С.Л. Основы общей психологии. М., 1989. Т. 1. С. 124.
12. Таршис Е.Я. Ментальность человека: подходы к концепции и постановка задач исследования. М., 1999. С.15.
13. Чупров В.И., Михеева В.В. Доверие в саморегуляции социальных взаимодействий в условиях неопределенности. Почему нет мира в Украине? – М.: Норма, 2015. С. 65–71.
14. Чхартишвили Ш.Н. Некоторые спорные проблемы психологии установки. Тбилиси, 1971. С. 61

REFERENCES AND SOURCES

1. Berger P. Lukman T. Social'noe konstruirovaniye real'nosti: traktat po sociologii znaniya. Per. s angl. M., 1995. Kovaleva A.I., Lukov V.A. Sociologiya molodezhi. M., Socium. 1999. S. 152–188.
2. Veber M. Osnovnyye sociologicheskie ponyatiya //Izbr. proizvedeniya. M. 1990. S. 611.
3. Giddens E.H. E.Hlementy teorii strukturacii //Sovremennaya social'naya teoriya: Burd'e, Giddens, Habermas. Uchebnoye posobie. Novosibirsk: Izd-vo Novosibirskogo universiteta, 1995. S. 41–42.

4. Zubok YU.A., CHuprov V.I. Sociologiya molodezhi: uchebnik. M., Norma. 2011. S. 285.
5. Zubok YU.A., CHuprov V.I. Samoorganizaciya v proyavleniyah molodezhnogo ehkstremizma //Sociologicheskie issledovaniya, 2009. № 1. S. 79.
6. Kovaleva A.I., Lukov V.A. Sociologiya molodezhi. Teoreticheskie voprosy. M.: Sotium, 1999.
7. Levikova S.I. Neformal'naya molodezhnaya subkul'tura. M., Vuzovskaya kniga, 2010. S. 306.
8. Lukov V.A. Teorii molodezhi: Mezhdisciplinarnyj analiz. M., «Kanon», 2012. S. 51–54, 63.
9. Minskij M. Frejmy dlya predstavleniya znaniy. M., Mir. 1979. S. 7.
10. Psihologiya. Slovar' /Pod obshch. red. A.V. Petrovskogo, M.G. YArashevskogo. 2-e. izd. M., Politizdat, 1990. S. 26.
11. Rubinshtejn S.L. Osnovy obshchej psihologii. M., 1989. T. 1. S. 124.
12. Tarshis E.YA. Mental'nost' cheloveka: podhody k koncepcii i postanovka zadach issledovaniya. M., 1999. S.15.
13. CHuprov V.I., Miheeva V.V. Doverie v samoregulyacii social'nyh vzaimodejstvij v usloviyah neopredelennosti. Pochemu net mira v Ukraine? – M.: Norma, 2015. S. 65–71.
14. CHkhartishvili SH.N. Nekotorye spornye problemy psihologii ustanovki. Tbilisi, 1971. S. 61

МОЛОДЕЖНАЯ ОРГАНИЗАЦИЯ В КОНТЕКСТЕ СВОЕГО ВРЕМЕНИ И СУБЪЕКТИВНОСТЬ СОЦИОКУЛЬТУРНЫХ ИЗМЕНЕНИЙ

Луков В.А., доктор философских наук, профессор, заслуженный деятель науки РФ, директор Центра социальных проектов и тезаурусных концепций Института фундаментальных и прикладных исследований Московского гуманитарного университета, г. Москва, Россия

Ключевые слова: молодежь; молодежная организация; комсомол; социализация; социальная субъектность; культурные изменения.

Аннотация. В статье показана молодежная организация как лучшая в первой половине XX века форма освоения молодежью социальной субъектности, сформировавшая и саму молодежь в ее социальности, на которую опирается или которой противостоит общество на различных этапах социокультурных изменений. В этом ключе рассмотрен опыт комсомола.

THE YOUTH ORGANIZATION IN THE CONTEXT OF THE TIME AND SUBJECTIVITY OF SOCIOCULTURAL CHANGES

Lukov Val. A., doctor of philosophy, Professor, honored worker of science of the Russian Federation, Director of the Center for social projects and thesaurus concepts of the Institute of fundamental and applied research of Moscow University for the Humanities, Moscow, Russia

Keywords: youth, youth organization, Komsomol, socialization, social identity, cultural change.

Abstract. The article shows the youth organization as the best form of youth social subjectivity development in the twentieth century, which formed the youth itself in its sociality, on which the society relies or opposes at various stages of socio-cultural changes. In this vein, the experience of the Komsomol is considered.

Молодежная организация – и такая крупная, как комсомол, и совсем небольшая, но именно организация (т.е. объединение, где есть программа или программные принципы, устав, фиксированное членство и т.д.) – может быть понята, если понятно, кого она объединяет. В данном случае важно, как трактуется молодежь. С начала XX века было выдвинуто несколько десятков теорий молодежи: одни основывались на биолого-психологических ее свойствах, другие – на свойствах, вытекающих из культурных факторов, третьи – на социальных статусах и ролях молодежи в обществе [1], но только некоторые показывали, что этот возрастной слой общества как целостность имеет свои исторически преходящие границы, т.е. осознается как общность на определенном этапе в связи с ее какими-то видимыми проявлениями, приобретающими общественную значимость. Этот этап может быть завершен преобразованием общности, сменой ее функций в обществе, форм проявления.

В этом ключе в контексте своего времени и в связи с социокультурными изменениями может быть осмыслена любая молодежная организация, и прежде всего комсомол. Надо сказать, что подобная связь не лежит на поверхности, и огромная литература о комсомоле с 1920-х до начала 1990-х годов (в конце по большей части резко отрицательная, «разоблачительная», нередко фальсифицирующая данные и искажающая события) живет как бы параллельной жизнью с трактовками молодежи. Исключения в мировой исследовательской практике составляют, с одной стороны, те исследования, которые разглядели в комсомоле и подобных союзах в других странах нечто большее чем молодежную организацию: такова трактовка В. Райхом комсомола в связи с его концепцией «сексуальной революции» [2], разбор Ш. Эйзенштадтом опыта советского комсомола в ряду таких объединений, как «кибуцу», в концепции места и роли возрастных групп в социальной структуре [3], а более всего – характеристика Г. Шельски поколения 1900–1930-х годов как «поколение молодежного движения» [4]. С другой стороны, значение молодежных организаций типа комсомола, нашло отражение в работах по теории и методологии молодежных исследований в группах, отделах, институтах, возникших на разных этапах при (или в составе) ЦК ВЛКСМ, ЦК Димитровского комсомола (Болгария), ЦК союзов молодежи Польши, Румынии, Чехословакии и др. В концепциях молодежи И.М. Ильинского, П.-Э. Митева, В. Фридриха эта связь проявилась в наибольшей степени. Социальная концепция молодежи Вальтера Фридриха, видного немецкого социолога, возглавлявшего Центральный институт исследований молодежи в Лейпциге почти четверть века вплоть до ликвидации института (последовавшей за объединением двух Германий), строится на положении, согласно которому молодежь образует «самостоятельную популяцию общества», а, следовательно, исходной позицией для ее определения является не этап развития человека в онтогенезе, период юности, а конкретно-историческое общество. Генерализирующие характеристики молодежи вне конкретных состояний социума, согласно данной концепции, не должны иметь места. По Фридриху, теоретически трактовка молодежи должна исходить из того, какова принятая в обществе система молодежной политики. Если учитывать, что особый статус молодежи и ее единых организаций и был закреплен к концу 1980-х годов в конституциях СССР, Болгарии, ГДР, КНДР, Кубы, Монголии, Румынии; что специальные «законы о молодежи» были приняты в ГДР в 1950, 1966 и 1974 г., в Венгрии в 1972 г., на Кубе в 1978 г., в Польше в 1986 г.; проекты таких законов были разработаны в Болгарии, Монголии, Чехословакии; что правящие компартии провели пленумы своих Центральных Комитетов по проблемам молодежи и работы с нею в Болгарии, Венгрии, Румынии, Польше, Чехословакии, кроме того, развернутые документы о молодежи и молодежной политике приняли ЦК СЕПГ (1961), ЦК КПСС (1968), ЦК МНРП (1975), ЦК ТПК (1977), ЦК Компартии Вьетнама (1985) и др., то институционализация молодежи и параллельная институционализация представлявшей ее в политической системе организации при определенной форме общества очевидна. Однако принятый тогда взгляд на молодежь не способст-

вовал ее пониманию в тесной связи с проблематикой молодежного движения, а сама эта проблематика применительно к странам социализма в основном сводилась к характеристике организаций, а не движений.

Попытки преодолеть исходную проблему теории молодежи предпринял В.Т. Лисовский, который еще в 1968 г. предложил определение молодежи как поколения людей, проходящих стадию социализации, усваивающих, а в более зрелом возрасте уже усвоивших, образовательные, профессиональные, культурные и другие социальные функции [5] (Думается, здесь сыграл роль его опыт работы после вуза старшим пионервожатым, инструктором Дзержинского РК ВЛКСМ г. Ленинграда). Соединение атрибутивных черт молодежи с социализацией в условиях, когда в молодежных исследованиях был принят классовый подход, а сама она трактовалась в тесной связи с социально-классовой структурой общества, был оставлен без внимания и лишь по мере изменений методологических основ понимания молодежи снова был замечен [6, с. 71; 1, с. 190]. Но не только в приверженности большинства отечественных исследователей молодежи к классовому подходу сводится здесь дело. Надо учитывать, что комсомол как единая и единственная организация советской молодежи к концу 1960-х годов – 1980-м годам получил всестороннее развитие, во всей полноте раскрылись его социальные функции [7, 8]. На это следует обратить внимание, поскольку в данном случае действует обратная связь: не молодежь определяет форму молодежного движения, а это движение (в том числе в форме молодежной организации) устанавливает границы и степень социокультурной определенности молодежи. Это относится к любым субъектам культурных изменений.

Если молодость – свойство, присущее индивидам и подлежащее преимущественно психологическим исследованиям, в метафорическом смысле – также организациям, социальным проектам, изобретениям (при выделении этапности функционирования сложных систем), то молодежь – социологический концепт для обозначения слоя в обществе, который в силу возраста не в полной мере выступает носителем принятых в обществе статусов и ролей, точнее – имеет свои статусно-ролевые модификации или невоспроизводимые другими возрастными группами статусы и роли, социальные и культурные практики. Молодежь как концепт (мы пользуемся данным словом в ключе тезаурусного подхода, разделяющего «понятие» и «концепт» [9, с. 74–78]) неприменим к этапам функционирования организаций, хотя фиксирует специфику некоторых из них (молодежная общественная организация), а также к некоторым управленческим явлениям («закон о молодежи») и процессам (государственная молодежная политика). В таком словоупотреблении, характерном и для живого языка (языка повседневности), и для профессиональной терминологии, отражается социальное конструирование молодежи. Молодость присуща любому человеческому существу в любую эпоху и любой территории. Но сказать то же о молодежи нельзя: ее влияние на общество начало выявляться (крайне неравномерно) примерно с конца XIX – начала XX века, т.е. когда в Германии, Австрии, России и других странах возникли и все активнее себя начали проявлять первые пролетарские молодежные орга-

низации (тогда же и там же зарождаются первые теории молодежи, обретшие монографическую форму в начале 1920-х годов, а также брошюры, выявляющие суть массовых молодежных союзов революционного толка [10, 11, 12]). Посиделки, девичники, мальчишники и т.д. были, конечно, принятыми формами времяпрепровождения молодых людей без контроля «взрослых» у многих народов, в XIX веке в странах Европы немало появилось спортивно-патриотических, религиозных, культурнических организаций молодежи. Но все же именно с политических союзов молодежи начинается и укрепление относительной самостоятельности молодежного движения, и идентификация молодежи как особого слоя общества. Позже эта тенденция была поддержана изменениями в системе образования (средней и высшей школ), унификацией возраста срочной службы в армии и т.д.

Иначе говоря, молодежь – социальная конструкция определенного времени и определенных социокультурных условий. Она связана с функцией передачи социокультурных кодов от поколения к поколению для поддержания устойчивости общественного порядка, хотя это не всегда получалось и направление действий новых поколений бывало прямо противоположным. Но в отличие от средств воспитания, успешно применяемых на начальных этапах социализации (детство), в случае с молодежью (а по сути – с периода пубертата) много эффективнее оказались средства освоения и присвоения этой возрастной группой социальной субъектности в формах молодежных движений. Социальная субъектность есть свойство людей принимать решения и действовать, опираясь на сформировавшуюся под воздействием бесчисленных и разнонаправленных социализационных влияний, устоявшихся в определенных кругах представлений, или иначе, согласно польским исследователям молодежи М. Карвату и В. Милянскому, способности «к самореализации в результате собственной активности (сознательной, рациональной и самодеятельной)» [13, с. 6]. Это свойство активно строить социальную жизнь, учитывая ее правила и развивая их, – и есть то, чего не хватает в социальном аспекте для молодежи и что она осваивает и присваивает. Это свойство на определенном этапе осваивается наилучшим образом автономно, в практической деятельности среди коллектива сверстников, чем определяется незаменимость и особая ценность для формирования новых поколений молодежных общественных организациях – относительно независимых от других элементов политической структуры индустриального общества. Не случайно о первые теории молодежи в Европе сосредоточены на пубертате (когда происходят кардинальные изменения в картине мира) и на ростках молодежного движения в смысле рождения в них признаков социальной субъектности.

В этом аспекте и следует рассматривать в XX веке любую значительную молодежную организацию, которая в контексте своего времени и предопределяла освоение социальной субъектности основной (критически важной для культурных изменений) частью новых поколений.

Комсомол – организация такого рода. В Программе РКСМ (1918) закреплено положение: «Союз солидарен с РКП, но является независимой организацией» [14, с. 8]. Это важный политический принцип, но также и одна

из основ социализации, которая направлена на освоение новыми поколениями всего круга социальной субъектности, включая и политическую. Позже (в 1990-х годах) последняя была отделена от этого круга, преувеличена, представлена в искаженном и опошленном виде и «разоблачена», хотя смысл комсомола в этой «критике» был утрачен, как и его история, наполненная славными делами, именами, свершениями. Немало и таких рассказов о комсомоле, где правду не отличишь от мифов, то восторженных, то ниспровергающих. Но все же считать ВЛКСМ *изобретением*, хотя бы и советским, хотя бы и в смысле, что и здесь «мы первые», – значит думать, что комсомол насажен сверху и сразу был многомиллионным, единым и единственным.

Это не так. К октябрю 1919 г. в его рядах было 96 тыс. комсомольцев. Немало, но и относительно немного для такой огромной страны: когда в 1922 г. было уже 260 тыс. комсомольцев, то и это – всего лишь 1–2% молодежи. Даже когда в 1936 г. комсомол объединял почти 4 млн человек, по отношению к молодежи это было только 15%. Наконец самая большая численность комсомола (а это уже середина 1980-х годов), когда он насчитывал больше 42 млн членов, союз охватывал около 60% советской молодежи [15]. Критики комсомола говорят, что в него загоняли насильно всех молодых людей, – это ложь. Неверно и то, что он с самого начала был единственной в стране молодежной организацией. В 1918 г. их было по крайней мере 36, но ни кадеты, ни социал-демократы, ни эсеры, ни «культурники» и т.д. не собирались создавать массовых объединений в опоре на поддерживавшую их молодежь. Да такого опыта не было ни у нас, ни у кого-то еще: массовые молодежные организации не могли сложиться в капиталистических странах, это прямое порождение социалистических революций. Но это не значит, что такие союзы сами по себе появляются там, где такая революция победила. Так было и в послереволюционной России, была и идейная борьба за молодежь, и появлялись временные союзы, и шло преодоление своих собственных «уклонистов». Комсомол с самого начала стремился быть организацией трудящейся молодежи, а не только молодых «сознательных большевиков». Шел процесс трудный и впервые претворяемый в жизнь – такую же строящуюся по не начертанным никем до этого планам.

Идейная борьба на бытовом уровне ныне в основном представляется сквозь призму показательных политических процессов 1930-х годов. Но все ее разнообразие и непредсказуемость результатов гораздо заметнее в 1920-е годы, наполненные, с одной стороны, публикациями «буржуазных» ученых, с другой – их непримиримой критикой, а кроме того, взаимными обвинениями оппонентов внутри партии, пришедшей к власти. Публиковался Зигмунд Фрейд, в образование вводилась педология, психотехника Вильгельма Штерна изучалась в вузах (в 1931 г. тестирование на профессиональную пригодность по Штерну прошли около 1 млн человек), но потом все это очернялось на уровне высших партийных документов, признавалось «гнилым либерализмом», многие исследователи были репрессированы. Яркую картину идейных боев 1920-х годов дает сборник «За ленинизм», вышедший в 1925 г. Он весь посвящен критике книг и статей Л.Б. Троцкого. Авторы статей сборника – А.И. Рыков, Н.Н. Буха-

рин, Л.Б. Каменев, Г.Е. Зиновьев, И.В. Сталин, В.М. Молотов, другие видные или набиравшие политический вес партийцы. Это еще лишь подходы к разнуданной критике, пока еще только некоторые ярлыки применяются (Каменев: в 1903–1917 гг. «...Троцкий выполнял роль агента меньшевизма среди рабочего класса» [16, с. 30]). В основном это критика подходов, а не личности (Бухарин: «Но именно для того, чтобы *понять условия октябрьской победы*, нужно обязательно выйти за пределы непосредственной подготовки к восстанию» [17, с. 11] – очень толковая установка, использованная в критике изложения Л.Д. Троцким событий Октября 1917 г.). Однако уже приближаются раскаты грома, и многие авторы «антитроцкистского» сборника будут расстреляны как ведущие фигуры «Троцкистско-зиновьевского центра», «Анτισоветского правотроцкистского блока». В идейных боях комсомол лишился многих своих руководителей, так что идейное единство ВЛКСМ не было его изначальным свойством. Надо учесть также, что и внутри своих рядов шла «чистка» от «вражеских» идейных влияний. Так, в 1919–1920 гг. велась борьба с так называемой дунаевщиной. Этот эпизод следующим образом описывался в статье 1938 г.: «Дунаевский, бывший в то время членом ЦК РКСМ, выступил с антипартийными установками по вопросам коммунистического движения молодежи. Он выдвигал троцкистский тезис об “огосударствлении” комсомола, предлагал создать особые “советы рабочей молодежи” и т.п. Антипартийная группа Дунаевского пыталась противопоставить рабочую молодежь взрослым рабочим, помешать молодежи участвовать в выполнении общих задач классовой борьбы пролетариата, оторвать комсомол от ленинско-сталинской партии, подорвать партийное руководство комсомолом. Дунаевщина в комсомоле явилась отражением анархо-синдикалистского уклона в партии (группа “демократического централизма”, “рабочая оппозиция”), следствием давления мелкобуржуазной стихии на отдельные малоустойчивые элементы комсомола» [18, с. 18]. В.А. Дунаевскому в 1919 г. было 17 лет. Слова, примененные к его позиции («анархо-синдикалистский уклон» и т.д.), не из молодежной лексики, но из лексики идейно-политических баталий того времени. Именно в этих красках представляла «дунаевщина» на II и III съездах комсомола с очень молодым составом делегатов: тогда такие оценки были (или казались) вполне понятны на уровне тезаурусов – ориентационных комплексов, позволявших выбрать одну позицию и отвергнуть другую, когда еще не сказано, какая из них верная.

В сфере идеологии именно так в комсомоле осваивалась социокультурная субъектность. Этот процесс неотделим от движения во всех других областях, где новизна и масштабность задач выковывали несгибаемые характеры людей, неприхотливых к бытовым неурядицам, энтузиастов, идейно «подкованных», готовых биться до последнего. Героический тип личности, формировавшийся в комсомоле, был хоть и не повсеместным, но распространенным, служил надежным ориентиром для идентификации, был востребован самим временем. Это видно и по истории ВЛКСМ. Ее этапы прямо совпадают с этапами истории СССР: те же значимые события построения нового общества – стройки, заводы, освоение новых территорий и профессий, шефство над военно-спортивными комплексами и т.д., над – как тогда казалось – формирова-

нием нового человека, трагедии репрессий 1930-х годов, Великая Отечественная война, послевоенное восстановление, годы укрепления СССР как сверхдержавы со всеми достижениями и неудачами. «Перестройка», закончившаяся ликвидацией и комсомола, и страны, в которой он был столь важным звеном и экономики, и политики, и культуры, завершает эту историю.

Ведущие черты комсомола не объяснимы простым стремлением молодежи объединяться, такое стремление ведет к образованию «тусовок», неформальных групп, но не таких организаций, как комсомол. Он выступал как элемент системы советского общества, и именно в этом качестве реализовались лучшие качества комсомольцев разных поколений. В 1980-е годы он брал на себя такие, например, обязательства: «Направить по комсомольским путевкам в 1983 году на важнейшие стройки страны не менее 100 тысяч молодых добровольцев, сформировать Всесоюзный студенческий отряд численностью 750 тысяч человек, в том числе направит для работы в строительстве не менее 500 тысяч юношей и девушек» [19, с. 511]. Это уж совсем не задачи общественной организации в привычном смысле слова ни по масштабам, ни по самой их постановке. Современные союзы молодежи не могли бы такого рода задачи поставить, они не могут такие задачи решать. Очевидно, что дело не только в том, что такой численности нет сегодня ни в каких союзах молодежи на территории России. Комсомол потому и ставил перед собой задачи реализовать такие грандиозные проекты, что был частью советской системы, его действия планировались и выполнялись в обществе, где вся система власти была «заточена» на осуществление общенародных задач. Был задействован и коллективистский дух в молодежной среде. Он, конечно, не всем был присущ, но он был основой всей системы воспитания, он поддерживался и прославлялся всей советской идеологией, что для проектов, от которых зависит судьба страны, необходимо. Это представление о могуществе союза молодежи и его значимости в строительстве великой державы, но также и инструменте освоения новыми поколениями важных для жизни в обществе навыков самого разного свойства и масштаба – от реализации возникших среди сверстников инициатив, микро- и малых социальных проектов, ежедневного руководства совсем небольшими коллективами, до решения общенациональных задач в сферах экономики, политики, культуры, осуществления народной дипломатии и т.д. – обнаруживается в том, что у молодежи после почти трех десятилетий, прошедших с решения о ликвидации ВЛКСМ, невиданного энтузиазма врагов коллективизма советского типа в очернении этой организации, потом почти полном ее забвении на государственном уровне и в ведущих СМИ, сохраняется на высоком уровне стремление к существованию массовой молодежной организации в современной России.

Последнее подтверждение этого находим в опросе ИФПИ МосГУ более чем 1300 14–20-летних юношей и девушек из 15 регионов России, проведенном в мае 2018 г. [20]. Хотя там, где проходит значительная часть повседневной жизни молодежи – в семье, в местах учебы или работы – о комсомоле почти не говорят, а более 60% опрошенных вообще никогда не сталкивались с обсуждением комсомольской темы (в среде 14–17-летних эта доля еще выше –

71%), попытки принизить роль комсомола, показать его в искаженном свете, высмеять его не удались, молодежь положительно или нейтрально относится к комсомолу, негативных высказываний исследование не выявило ни в Москве, ни в других российских городах, ни в какой-либо из возрастных или гендерных групп. В этом контексте важно, что более половины опрошенных молодых людей высказываются за воссоздание всероссийской массовой молодежной организации.

На фоне 57,5% признающих необходимость такой организации лишь 35,7% вступили бы в нее. Такая дистанция в ответах одних и тех же молодых людей показательна: вопрос в молодом поколении остается нерешенным, иначе говоря, не имеющим однозначного решения. Он динамично перемещается в кругу других вопросов, связывающих историческое сознание молодежи с обстоятельствами выбора «здесь и сейчас». Этот выбор приходится в юности делать каждому, опираясь не столько на свой жизненный опыт, пока ограниченный, сколько на опыт прошлого, понимаемого в соответствии с установившимися чертами тезауруса (ориентационного комплекса) и нарастающего объема социальной субъектности, что и есть взросление молодежи.

Какая организация грезится вступающим в жизнь поколениям? Надо сразу подчеркнуть, что в новых условиях комсомол как массовая молодежная общественная организация с функцией влияния на социокультурные изменения в широких национальных, тем более международных масштабах, невозможен.

Почему? Главное, что следует учесть: изменилось соотношение государственной и иной собственности, и это изменение, необратимое в пределах данного общественного устройства. Согласно статистике, в 1991 г. государственная собственность в стране (включая арендные предприятия) составляла 95,8%, негосударственная – 4,2%. Уже в 2002 г. доля государственной собственности исчислялась на уровне 4%, а доля частной составляла 77%, муниципальной – 6%, прочих форм собственности – 13% [21]. С.С. Сулакшин и Л.И. Кравченко на базе данных Росстата отмечают, что с 2000 по 2015 г. число государственных предприятий сократилось со 151 тыс. до 111 тыс. В 2000 г. в частной собственности было 2510 тыс., в 2015 г. – 4378 тыс. предприятий, при этом добыча полезных ископаемых приходилась на 68% находилась в частных руках, обрабатывающие отрасли промышленности на 56,8% были частными, производство и распределение электроэнергии, газа, воды на 44,7% было делом частным [22].

Число занятых также стремительно менялось. В 1990 г. на государственных предприятиях работала основная доля занятых, она тогда составляла 82,6% от всех занятых. В 2000 г. эта доля сократилась до 37,8%, а в 2015 г. – уже до 27,2%. А доля занятых в частном секторе неизменно росла: 12,5% в 1990 г., 46,1% в 2000 г., 61,5; в 2015 г. [22]. Но это значит, что для массовой организации, ориентированной в социальном аспекте на трудящуюся молодежь, в обществе с такой экономикой нет места.

Другое необратимое изменение связано с переменами в социальной структуре общества, которое не позволит вдруг воскресшей организации опе-

реться на ту структуру общества, какая была в России в 1918 г. И даже на ту, что сформировалась к началу 1990-х годов. Наиболее показательным в этом плане становится так называемый прекариат. По определению видного российского социолога Ж.Т. Тощенко, *«прекариат – это формирующийся класс, который, с одной стороны, олицетворяет социальные слои, обладающие профессиональными знаниями, квалификацией, опытом и стремящиеся построить рациональные взаимосвязи с обществом и государством, с другой стороны – это быстро растущий слой работников нестабильного социального положения с неопределенной, флексибельной (гибкой) степенью занятости, с неустойчивыми формами распределения прибавочного продукта и произвольной оплатой труда. Они полностью или частично лишены доступа к социально-правовым гарантиям и к средствам социальной защиты и, как следствие, не видят удовлетворяющих их перспектив гражданской (публичной) и личной (приватной) жизни»* [23, с. 81, здесь и далее курсив автора]. Ж.Т. Тощенко показывает, что *«в России, как и во всем мире, в конце XX – начале XXI в. появился новый социальный класс – прекариат, который характеризуется неформальной, временной, сезонной или частичной занятостью, носящей негарантированный, нестабильный, неустойчивый, переходящий характер. Его численность постоянно растет, имеет устойчивую тенденцию к увеличению, в том числе и за счет людей, пока имеющих постоянную занятость и которых часто относят к среднему классу»* [23, с. 85]. В аспекте перспектив молодежной организации стоит учитывать, что возрастной состав социального новообразования преимущественно молодежный: *«более половины этих работников находятся в возрасте до 40 лет. Более того, эти работники моложе 30 лет готовы поступиться своими, по сути, неясными перспективами приобретения гарантий будущего пенсионного обеспечения, социальной защиты и социальных услуг, что предусматривается при официально оформленной занятости, в обмен на более высокую оплату их труда в рамках неформальной занятости»* [23, с. 95].

Многие другие изменения в российском обществе [24] и его устремление к характеристикам информационного общества, общества, основанного на цифровой экономике, делают проект возрождения комсомола невозможным даже при активном использовании административного ресурса. Созданная 29 октября 2015 г. по Указу Президента Российской Федерации № 536 Общероссийская общественно-государственная детско-юношеской организация «Российское движение школьников» сразу показала, что новая организация, которая строится фактически как государственная при некотором признании общественного начала, не может не вступить в противоречие с имеющимися общественными объединениями детей и молодежи, работающими с той же членской базой (школьники), и не может сразу стать единой и массовой.

В современных российских условиях комсомол в своих лучших чертах не воспроизводим: он не может существовать, если государству не принадлежит основная часть собственности на средства производства, он в условиях идейного плюрализма не может опираться на идеологию, скрепляющую общество, он не может опираться на право в вопросах защиты трудящейся

молодежи, он не может быть частью политической системы, которая складывается по западным образцам. Но комсомол, который ушел в прошлое, все же сохраняется в исторической памяти новых поколений, он остается в истории своими делами на благо станы, а также и тем, что обеспечил социализацию в соответствии с задачами социалистического общества миллионам людей, причем на всех уровнях социальности, всех уровнях управления обществом и государством, обеспечив преемственность поколений в освоении субъектности социокультурных изменений. Это задачи, актуальные для своего времени. Новые времена и обстоятельства ждут новых решений, возможно, они не будут связаны с формами молодежных движений. Означает ли это, что и молодежь как социальная группа потеряет значение и уйдет в историю? Во-все нет. Сформировавшись на гребне подъема молодежного движения, носитель движения – молодежь – оторвался от обстоятельств своего становления, стал и объективно и субъективно частью индустриального типа общества, которое по другим законам будет жить и трансформироваться в обществе постиндустриальном, информационном, сетевом, цифровом и т.д., как называют его применительно к XXI веку. Мы его называем «молодеющим» – т.е. неопределившимся, идущим на эксперименты с непонятным финалом, нуждающимся в гуманитарной экспертизе как дискурсе о будущем, где нет заранее правых и неправых, где государственная политика в отношении детей, государственная молодежная политика, стратегия воспитания заранее не определены, но тесно связаны с перспективами общества, теми картинами мира и человека в нем, которые получают все большее признание, не будучи бесспорными и неоспоримыми.

СПИСОК ЛИТЕРАТУРЫ И ИСТОЧНИКОВ

1. Луков В.А. (2018) Тезаурусная социология : в 4 т. М. : Изд-во Моск. гуманитар. ун-та,. Т. 3. 608 с.
2. Райх В. (1997) Сексуальная революция. СПб.–М. : Унив. книга, АСТ. 350 с.
3. Eisenstadt S. N. (1966) From Generation to Generation: Age Groups and Social Structure. N. Y. : The Free Press; London : Collier – Macmillan Ltd. 357 p.
4. Schelsky, H. (1957) Die skeptische Generation: Eine Soziologie der deutschen Jugend. Düsseldorf–Köln : Eugen Diederichs-Verlag. 523 S.
5. Лисовский В.Т. (1968) Методология и методика изучения идеалов и жизненных планов молодежи : автореф. дис. ... канд. филос. наук. Л. 19 с.
6. Ковалева А.И., Луков В.А. (1999) Социология молодежи: Теоретические вопросы. – М. : Социум. 351 с.
7. Ильинский И. М. (1981) ВЛКСМ в политической системе советского общества. М. : Молодая гвардия. 239 с.
8. Комсомольское строительство (1984) : учеб. пособие / авт. кол. : И.М. Ильинский (рук.) [и др.]. М. : Молодая гвардия. 574 с.
9. Луков Вал. А., Луков Вл. А. (2013) Тезаурусы II: Тезаурусный подход к пониманию человека и его мира. М. : НИБ. 640 с.
10. Bühler, Ch. (1922) Das Seelenleben des Jugendlichen. Versuch einer Analyse und Theorie der psychischen Pubertät. Jena : G. Fischer. 104 S.

11. Spranger, E. (1957) *Psychologie der Jugendalters*. 25. Aufl. Heidelberg : Quelle & Meyer. 321 S.
12. Крупская Н. К. (1923) *Р.К.С.М. и бойскаутизм*. М. : Красная новь. 54 с.
13. Karwat M., Milanowski W. (1881) *Młodzież. Ruch młodzieżowy*. Polityka. T. I: *Młodzież jako przedmiot i podmiot polityki*. Warszawa : CSA. 330 s.
14. Товарищ комсомол (1969) : *Документы съездов, конференций и ЦК ВЛКСМ. 1918–1941*. Т. I. М. : Мол. гвардия. 606 с.
15. Костина А.В., Луков Вал. А., Луков С.В. Некоторые данные о ВЛКСМ // «Благодаря комсомолу...» : круглый стол, посвященный 100-летию ВЛКСМ. М. : Изд-во Моск. гуманит. ун-та, 2018. С. 379–394.
16. Каменев Л. (1925) *Партия и троцкизм // За ленинизм : сб. статей*. М.–Л. : Госиздат. 1925. 488 с. С. 26–86. [
17. Бухарин Н. (1925) *Как не нужно писать историю Октября // За ленинизм : сб. статей*. М.–Л. : Госиздат. 1925. 488 с. С. 9–25.
18. Кронов А. (1938) 20 лет Ленинско-сталинского комсомола // *Исторический журнал*. № 9, Сентябрь. С. 14–24.
19. Товарищ комсомол (1983) : *Документы съездов, конференций и ЦК ВЛКСМ. 1968–1982*. М. : Мол. гвардия. 544 с.
20. Луков Вал. А., Луков С.В. (2018) *Комсомол-100: социологическое исследование об исторической памяти российской молодежи // Среднерусский вестник общественных наук*. № 6.
21. Особенности приватизации в России (Электронный ресурс). URL: https://studwood.ru/1559746/ekonomika/osobennosti_privatizatsii_rossii
22. Сулакшин С.С., Кравченко Л.И. Много или мало государства в отечественной экономике? (Электронный ресурс). URL: <http://rusrand.ru/analytics/mnogo-ili-malo-gosudarstva-v-otechestvennoy-ekonomike>
23. Тощенко Ж.Т. (2018) *Прекариат: от протокласса к новому классу : монография / Ин-т социологии ФНИСЦ РАН, РГГУ*. М. : Наука. 350 с.
24. Ильинский И.М., Луков В.А. (2016) *О перспективах развития организованного молодежного движения в России (социально-философские, социологические, политико-правовые аспекты) // Знание. Понимание. Умение*. № 1. С. 5–28. DOI 10.17805/zpu.2016.1.1

REFERENCES AND SOURCES

1. Lukov V.A. (2018) *Tezaurusnaya sociologiya : v 4 t*. М. : Izd-vo Mosk. humanit. un-ta,. Т. 3. 608 s.
2. Rajh V. (1997) *Seksual'naya revolyuciya*. SPb.–M. : Univ. kniga, AST. 350 s.
3. Eisenstadt S.N. (1966) *From Generation to Generation: Age Groups and Social Structure*. N. Y. : The Free Press; London : Collier – Macmillan Ltd. 357 p.
4. Schelsky, H. (1957) *Die skeptische Generation: Eine Soziologie der deutschen Jugend*. Düsseldorf–Köln : Eugen Diederichs-Verlag. 523 S.
5. Lisovskij V.T. (1968) *Metodologiya i metodika izucheniya idealov i zhiznennyh planov molodezhi : avtoref. dis. ... kand. filos. nauk*. L. 19 s.
6. Kovaleva A.I., Lukov V.A. (1999) *Sociologiya molodezhi: Teoreticheskie voprosy*. – М. : Socium. 351 s.
7. Il'inskij I.M. (1981) *VLKSM v politicheskoy sisteme sovetskogo obshchestva*. М. : Molodaya gvardiya. 239 s.

8. Komsomol'skoe stroitel'stvo (1984) : ucheb. posobie / avt. kol. : I.M. Il'inskij (ruk.) [i dr.]. M. : Molodaya gvardiya. 574 s.
9. Lukov Val. A., Lukov Vl. A. (2013) Tezaurusy II: Tezaurusnyj podhod k ponimaniyu cheloveka i ego mira. M. : NIB. 640 s.
10. Bühler, Ch. (1922) Das Seelenleben des Jugendlichen. Versuch einer Analyse und Theorie der psychischen Pubertät. Jena : G. Fischer. 104 S.
11. Spranger, E. (1957) Psychologie der Jugendalters. 25. Aufl. Heidelberg : Quelle & Meyer. 321 S.
12. Krupskaya N.K. (1923) R.K.S.M. i bojskautizm. M. : Krasnaya nov'. 54 s.
13. Karwat M., Milanowski W. (1881) Młodzież. Ruch młodzieżowy. Polityka. T. I: Młodzież jako przedmiot i podmiot polityki. Warszawa : CSA. 330 s.
14. Tovarishch komsomol (1969) : Dokumenty s"ezdov, konferencij i CK VLKSM. 1918–1941. T. I. M. : Mol. gvardiya. 606 s.
15. Kostina A.V., Lukov Val.A., Lukov S.V. Nekotorye dannye o VLKSM // «Blagodarya komsomolu...» : kruglyj stol, posvyashchennyj 100-letiyu VLKSM. M. : Izd-vo Mosk. gumanit. un-ta, 2018. S. 379–394.
16. Kamenev L. (1925) Partiya i trockizm // Za leninizm : sb. statej. M.–L. : Gosizdat. 1925. 488 s. S. 26–86. [
17. Buharin N. (1925) Kak ne nuzhno pisat' istoriyu Oktyabrya // Za leninizm : sb. statej. M.–L. : Gosizdat. 1925. 488 s. S. 9–25.
18. Kronov A. (1938) 20 let Leninsko-stalinskogo komsomola // Istoricheskij zhurnal. № 9, Sentyabr'. C. 14–24.
19. Tovarishch komsomol (1983) : Dokumenty s"ezdov, konferencij i CK VLKSM. 1968–1982. M. : Mol. gvardiya. 544 s.
20. Lukov Val.A., Lukov S.V. (2018) Komsomol-100: sociologicheskoe issledovanie ob istoricheskoy pamyati rossijskoj molodezhi // Srednerusskij vestnik obshchestvennyh nauk. № 6.
21. Osobennosti privatizacii v Rossii (EHlektronnyj resurs). URL: https://studwood.ru/1559746/ekonomika/osobennosti_privatizatsii_rossii
22. Sulakshin S.S., Kravchenko L.I. Mnogo ili malo gosudarstva v otechestvennoj ehkonomie? (EHlektronnyj resurs). URL: <http://rusrand.ru/analytics/mnogo-ili-malogo-sudarstva-v-otechestvennoj-ekonomike>
23. Toshchenko ZH.T. (2018) Prekariat: ot protoklassa k novomu klassu : monografiya / In-t sociologii FNIS RAN, RGGU. M. : Nauka. 350 s.
24. Il'inskij I.M., Lukov V.A. (2016) O perspektivah razvitiya organizovannogo molodezhnogo dvizheniya v Rossii (social'no-filosofskie, sociologicheskie, politiko-pravovye aspekty) // Znanie. Ponimanie. Umenie. № 1. S. 5–28. DOI 10.17805/zpu.2016.1.1

САМООРГАНИЗАЦИЯ И ПОТРЕБНОСТИ В ТРУДОУСТРОЙСТВЕ ЖЕНЩИН, ИМЕЮЩИХ МАЛОЛЕТНИХ ДЕТЕЙ

Гостенина В.И., доктор социологических наук, профессор, заведующий кафедрой социологии и социальной работы, Брянский государственный университет им. академика И.Г. Петровского, Брянск, Россия

Ключевые слова: самоорганизация, трудоустройство, потребности в трудоустройстве, гендерные роли, усвоенная мизогиния.

Аннотация. Исследование посвящено выявлению сведений о потребностях женщин, воспитывающих детей дошкольного возраста с целью установления их потребности в трудоустройстве, гибких формах занятости, профессиональном обучении, мерах социальной защиты, содействию в организации присмотра за детьми.

SELF-ORGANIZATION AND THE NEEDS FOR THE NEED FOR EMPLOYMENT OF THE WOMEN HAVING JUVENILE CHILDREN

Gostenina V.I., Doctor of Sociology, Professor, Head of the Department of Sociology and Social Work, Bryansk State University named after Academician I. G. Petrovsky, Briansk, Russia

Keywords: self-organization, employment, employment needs, gender roles, learned misogyny.

Abstract. The study is devoted to the identification of information about the needs of women raising children of preschool age in order to establish their need for employment, flexible forms of employment, vocational training, social protection measures, assistance in the organization of child care.

Проблематизация самоорганизации женщин, имеющих малолетних детей, и удовлетворение их потребности в трудоустройстве в условиях гендерного неравенства и формирования профессиональной идентичности в консервативных рамках общества, представляет женщину как члена общества, носителя социальных и гендерных ролей, норм культуры и социентальной солидарности. Существующие концепции занятости не позволяют выявить, идентифицировать и измерить в рамках явления идентификации трудовых интересов женщин, коммуникативные и социальные барьеры. Кроме того годами сформированный и медиаподдерживаемый, социально санкционируемый образ много – функциональной женщины сегодня обрел иной формат.

Обременяющие социальные требования контракта к советской женщине, работающей матери, освобождали ее от выбора женской идентичности «быть красивой». На фоне повседневных забот возникает установка на развитие мизогинии среди женщин. Принижение ценности не только себя, но и других женщин как продукта самоорганизации в условиях размытости общепризнан-

ных образцов поведения молодой женщины – матери. Перспектива дополнительного заработка, распространенность этого намерения дополняет концепцию многофункциональности женского образа и происходит перевоплощение свободы выбора. Социальные перемены режима заботливой домашней хозяйки и молодой мамы сменяются контрактом молодой и красивой модели, женщины востребованной в профессиональной сфере.

Неразработанность смены режимов самопрезентации молодых женщин, имеющих несовершеннолетних детей является объектом эмпирического исследования проведенного научно – исследовательской лабораторией социологии и социальных технологий Брянского государственного университета им академика И.Г. Петровского (Научный руководитель проекта проф. Гостенина В.И.) в Брянской области. Социология управления дает плодотворную почву для концептуализации проблемы, идентификации и измерения и разработки адекватного инструментария по выявлению смены режимов самопрезентации молодых женщин.

Проект направлен на выявление сведений о потребностях женщин, воспитывающих детей дошкольного возраста с целью установления их потребности в трудоустройстве, гибких формах занятости, профессиональном обучении, мерах социальной защиты, содействию в организации присмотра за детьми.

Исследование представляет собой социологический опрос, проводимый в форме анкетирования.

Анкетирование проводилось среди жителей Брянской области в 2018 году. Всего было проанализировано 1 365 анкет.

Исследование затронуло ряд коннотаций: доминирующий патернализм, который оправдывает патриархальное настроение женщин, конкурирующая гендерная дифференциация, при которой женщины прибегают к сравнению себя с мужчинами, что бы поднять собственную самооценку за счет схожести с ними. Операционализация исследуемого концепта, выстроена вокруг сочетания изучаемых коннотаций как элементов усвоенной мизогинии.

Актуальных вопросов, таких как уровень образования, отношение к занятости, потребность в трудоустройстве, желание сменить место работы др., подтверждали социализацию женщин в условиях патриархата и сексизма. Были выявлены наиболее удобный график учебных занятий, трудности при прохождении профессионального обучения, трудности, возникающие в предпринимательской деятельности и т.д.

Таблица 1

Вопрос об отношении к занятости

1. Отношение к занятости		
	%	Количество
<i>Работаю</i>	51,0	697
<i>Не работаю</i>	28,2	386
<i>Нахожусь в отпуске по уходу за ребенком</i>	19,6	268
<i>Являюсь учащейся</i>	1,2	17

Среди респондентов, работающих 51% женщин, не работающих 28,2%, 19,6% находятся в отпуске по уходу за ребенком и 1,2% являются учащимися.

Отношение к занятости



Стаж работы опрошенных распределился следующим образом: 0–5 лет составляет 44,48%; от 5–10 лет – 21,94%; от 10 до 15 лет – 20,18%; свыше 15 – 13,40%.

Ваш стаж



Таблица 2

Вопрос о трудоустройстве

2. Нуждаетесь ли Вы в трудоустройстве		
	%	Количество
Да	24,3	324
Нет	75,7	1008

Как видно из диаграммы, большинство респондентов (75,7%) не испытывают потребности в трудоустройстве и 24,3% в нем нуждаются.

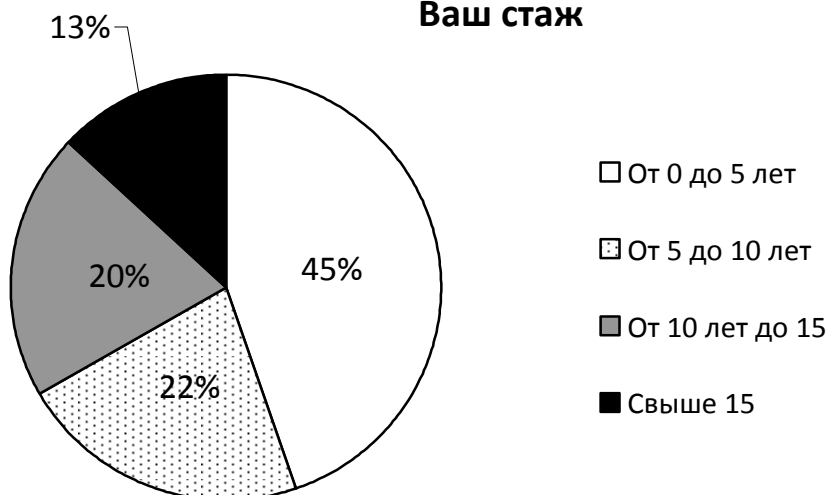
Нуждаетесь ли Вы в трудоустройстве



Таблица 3

Вопрос о готовности приступить к работе

3. Готовы ли Вы приступить к работе		
	%	Количество
<i>В ближайшее время</i>	43,4	368
<i>По окончании отпуска по уходу за ребенком</i>	30,6	259
<i>После поступления ребенка в общеобразовательную организацию</i>	14,9	126
<i>Не предполагаю работать после окончания отпуска по уходу за ребенком</i>	3,0	25
<i>Не планирую заниматься трудовой деятельностью</i>	8,1	69

Большинство женщин готовы приступить к работе в ближайшее время (43,4%). Выйти на работу после окончания отпуска по уходу за ребенком готовы – 30,6%. А также согласны осуществлять трудовую деятельность после поступления ребенка в общеобразовательные учреждения 14,9%. Не планируют заниматься трудовой деятельностью 3,0%, и не предполагают работать после окончания отпуска по уходу за ребенком 8,1%.

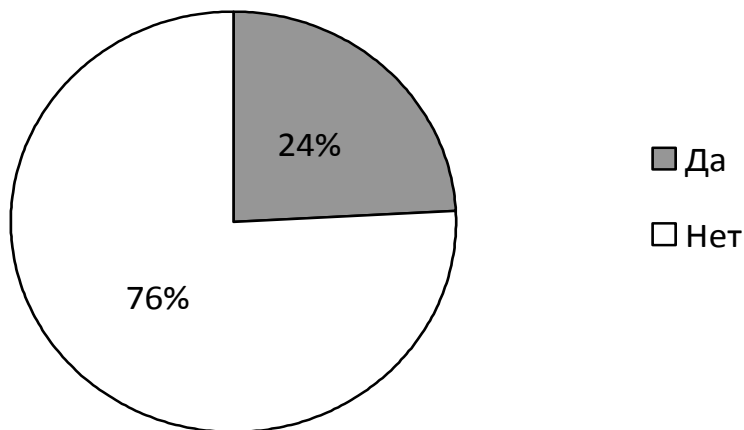
Самой распространенной трудностью, которая препятствует получению профессионального образования, стало отсутствие возможности обеспечить присмотр за ребенком – 37,3%. 23,8% респондентов отметили, что не могут позволить себе расходы, связанные с обучением. Почти 5% опрошенных указали на то, что в обучающих организациях нет групп по присмотру и уходу за детьми дошкольного возраста. 1,5% респондентов не занимают собственным образованием из-за невозможности устроить своего ребенка в дошкольную общеобразовательную организацию. 32,7% опрошенные выбрали вариант ответа «другое».

СПИСОК ЛИТЕРАТУРЫ И ИСТОЧНИКОВ

1. Гостенина В.И., Сычева Е.Ю. и др. Социальная рефлексия горожанок провинции: трудовое самовыражение женщин, воспитывающих малолетних детей дошкольного возраста. // Экономика. Социология. Право. № 3 (11). – 2018. С. 102–115;
2. Гостенина В.И., Кейзик А.С. Индекс гендерного неравенства: методика расчета и реализации. // Среднерусский вестник общественных наук. № 1. Т. 11. – С. 28–35.
3. Гостенина В.И., Кейзик А.С. К истории управления гендерным взаимодействием в социологии. // Образование и общество. № 1–2. (108–109). С. 109–113.
4. Ростовская Т.К., Кучмаева О.В. Семья – важная составляющая ценностного ядра молодых россиян. Ценности и смыслы. 2017. № 1(47). С. 121–133.

REFERENCES AND SOURCES

1. Gostenina V.I., Sycheva E.YU. i dr. Social'naya refleksiya gorozhanok provincii: trudovoe samovyrazhenie zhenshchin, vospityvayushchih maloletnih detej doskol'nogo vozrasta. // Ekonomika. Sociologiya. Pravo. № 3 (11). – 2018. S. 102–115;
2. Gostenina V.I., Kejzik A.S. Indeks gendernogo neravenstva: metodika rascheta i realizacii. // Srednerusskij vestnik obshchestvennyh nauk. № 1. T. 11. – S. 28–35.
3. Gostenina V.I., Kejzik A.S. K istorii upravleniya gendernym vzaimodejstviem v sociologii. // Obrazovanie i obshchestvo. № 1–2. (108–109). S. 109–113.
4. Rostovskaya T.K., Kuchmaeva O.V. Sem'ya-vazhnaya sostavlyayushchaya cennostnogo yadra molodyh rossiyan. Cennosti i smysly. 2017. № 1(47). S. 121–133.

МОЛОДЕЖНЫЕ УЛИЧНЫЕ ГРУППИРОВКИ: ПРЕЗЕНТАЦИЯ ИССЛЕДОВАТЕЛЬСКОГО ПРОЕКТА¹

Зорин В.Ю., доктор политических наук, профессор, гл.н.с. Института этнологии и антропологии РАН, Москва, Россия

Громов Д.В., доктор исторических наук, в.н.с. Института этнологии и антропологии РАН, Москва, Россия

Пономарева Э.Я., аспирант Музея антропологии и этнографии им. Петра Великого (Кунсткамера) РАН, Москва, Россия

Соколова А.Д. кандидат исторических наук, н.с. Института этнологии и антропологии РАН, Москва, Россия

Устинкин С.В., доктор исторических наук, профессор, декан Нижегородского государственного лингвистического университета им. Н.А. Добролюбова» (НГЛУ), Нижний Новгород, Россия

Ключевые слова: молодежь, молодежные уличные сообщества, этничность, идентичность, конфликт, криминальные субкультуры, агрессивное поведение, наркомания, терроризм.

Аннотация: Уличные молодежные банды существуют в советских городах и поселках бывшего Советского Союза на протяжении десятилетий. Эта социальная группа достаточно однородна и устойчива к изменению социальных условий. Это не мешает большому географическому охвату сообществ. Молодежная уличная среда-социальное пространство повышенной криминальной опасности. Образ жизни уличной молодежи способствует проявлению агрессии и правонарушений. Необходимо понимать механизмы их формирования и функционирования таких сообществ.

YOUTH STREET GROUPS: PRESENTATION OF THE RESEARCH PROJECT

Zorin V.Y., Doctor of Sciences, professor. Russian Academy of Sciences N.N. Miklouho-Maklay Institute of Ethnology and Anthropology, Moscow, Russia

Gromov D.V., Doctor of Sciences. Russian Academy of Sciences N.N. Miklouho-Maklay Institute of Ethnology and Anthropology, Moscow, Russia

Ponomareva E.Ya., – postgraduate student, Peter the Great Museum of Anthropology and Ethnography (Kunstammer), Moscow, Russia

Sokolova D. A. candidate of historical sciences. Russian Academy of Sciences N.N. Miklouho-Maklay Institute of Ethnology and Anthropology, Moscow, Russia

Ustinkin S. V. Doctor of Sciences, professor. N. A. Dobrolyubova State Linguistic University of Nizhny Novgorod, Russia

Keywords: youth, gangs, ethnicity, identity, conflict, criminal activities, subcultures, aggressive behavior, drugs, terrorism.

Abstract. The article presents the materials of the project “Youth street gangs in Russia and Near abroad: ethnic and social”. Street youth gangs exist in Soviet cities and towns

¹ При поддержке РФФИ, проект № 17-01-00362-ОГН «Этническое и социальное в подростково-молодежных уличных группировках на постсоветском пространстве».

of the former Soviet Union for decades. This social group is fairly homogeneous and resistant to changing social conditions. This does not prevent a large geographic coverage communities. Youth street wednesday – social space increased criminal danger. The way of life of street youth contributes to the manifestation of aggression and delinquency. It is necessary to understand the mechanisms of their formation and functioning of such communities.

В данной статье представлены основные положения проекта «Этническое и социальное в подростково-молодежных уличных группировках на постсоветском пространстве». Объектом нашего исследования являются уличные подростково-молодежные группировки Советского Союза и современных стран постсоветского пространства.

В данной статье мы обрисовываем основные идеи проекта и некоторые промежуточные результаты, которые сделаны в ходе исследования. Первые результаты проекта изложены в сборнике «Молодежные уличные группировки: введение в проблематику» (М.: ИЭА РАН, 2009). На настоящий момент участниками проекта сделано несколько десятков публикаций по теме; на некоторые из этих публикаций мы ссылаемся по ходу статьи.

Для исследований повседневности типична ситуация, когда то или иное социальное явление кажется простым и понятным, но составить его адекватное научное описание оказывается непросто. С такой ситуацией столкнулись мы, когда пытались сформулировать задачу для исследования, посвященного молодежным уличным группировкам Советского Союза и стран постсоветского пространства. Казалось бы, существование подростково-молодежной уличной среды сомнений не вызывает, она находится «на расстоянии вытянутой руки», многие даже прошли через нее в соответствующем возрасте. Но как ее описать? Какие параметры для описания выбрать? Какую методологию использовать? Насколько унифицированной является молодежная уличная среда? Можно ли говорить о ней как о достаточно однородном социально-возрастном образовании? Насколько данная среда изменяется в зависимости от территории, времени существования и других факторов?

С конца 1980-х годов по настоящий день накоплено определенное количество материалов по данной теме; библиография научных публикаций составляет около 60 пунктов [1: 64–67]. Для сравнения, библиография англоязычных публикаций о *gangs* (криминальных группировках) включает более 1700 пунктов [2].

Географически зона исследования, как уже говорилось, ограничивается территорией Советского Союза, а позже – стран постсоветского пространства (прежде всего, Российской Федерации). Данные, не относящиеся к указанной территории, необходимо привлекать только в качестве вспомогательного, сравнительного материала.

В *возрастном* отношении костяк молодежных уличных группировок составляют молодые люди в возрасте 14–19 лет. Нижняя возрастная граница для этой группы трудноуловима; необходимо учитывать, что в советские годы дети проводили много времени во дворе; при такой ситуации вхождение

детей и подростков в группировку было постепенным. Верхняя возрастная граница часто предполагает уход в армию; отслужившие, как правило, в пацанские группы уже не входят.

Представители рассматриваемого нами социально-возрастного слоя часто называют себя *пацанами*. Это *самоназвание* мы широко используем далее для обозначения исследуемого объекта. Широко распространенное последнее время слово *гопник* в пацанской среде как правило не употребляется.

С точки зрения *социального состава* основную массу пацанов составляют молодые люди из семей с низким уровнем образования.

Как нам кажется, ключевым для рассмотрения интересующего нас социально-возрастного слоя является понятие *улицы* как основного пространства повседневной жизненной активности. Именно улица и семантически приравненные к ней территории для молодых людей данной категории являются значимым местом повседневного жизни.

Чаще всего рассматриваемые нами сообщества являются локоцентрическими, т.е. организуются по территориальному принципу (в отличие от идеоцентрических сообществ, формирующихся вокруг тех или иных символов – музыкальных стилей, форм деятельности и т.д.).

Несомненно, изучение пацанской среды нужно проводить в *культурно-историческом контексте*. На разных исторических этапах данный социально-возрастной слой имел различные особенности, хотя и можно с уверенностью говорить о существовании определенных констант, мало подверженных влиянию времени.

В качестве хронологических рамок рассмотрения данного явления мы выбираем период с 1950-х годов до настоящего времени. В его рамках может быть выделено три этапа.

1. 1950–1980-е годы. Относительно стабильный период развития советского общества. В городах сложился и существовал большой социально-возрастной слой «дворовых» подростков и молодежи. Несмотря на разобщенность группировок, при их сравнении выявляется много типичных черт.

2. 1990-е годы. Переходный период, связанный с нестабильностью в обществе и возникновением ярко выраженного криминального лифта.

3. Конец 1990-х – 2000-е годы. Постепенное размывание территориальных уличных сообществ. Особенно заметен этот процесс в крупных городах.

В то же время всё больший вес приобретают идеоцентрические объединения, которые строятся во многом по принципам традиционных пацанских группировок – скинхеды, рэперы, футбольные фанаты и др. Эти объединения оттягивают на себя часть «пацанского» контингента.

Мы используем в исследовании слово *группировка* как наиболее часто встречающееся в литературе по данной тематике. В действительности же этот термин имеет серьезный недостаток: под группировками обычно понимают в достаточной степени криминализированные, структурированные и агрессивные группы. При фиксации на «группировках» выпадают из зоны внимания некриминальные, аморфные и миролюбивые сообщества, для которых было бы правильнее использовать слова *компания*, *группа* и т.п. Вынести та-

кие компании за рамки обсуждения, по нашему мнению, никак нельзя, а граница между «мирными» дворовыми компаниями и «агрессивными» группировками очень размыта.

Составить единое, стандартное для всех уличных групп описание невозможно. Однако можно выявить определенный *набор параметров*, численные значения которых будут для каждой группы конкретными.

1. *Аморфность vs организованность*. Сообщество, в котором показатель степени организованности приобретает *максимальное* значение, представляет собой «образцовую» группировку с жесткой дисциплиной, организационной структурой. Как правило, это объединение, занимающееся криминальной деятельностью. О *минимальной* организованности можно говорить в тех случаях, когда уличная среда аморфна, не предполагает какой-либо дисциплины и обязательности для участников; это именно круг общения и место для времяпровождения, а не группировка.

2. *Необязательность vs обязательность участия*. Значение по этому параметру *минимально* в том случае, если участие в компании построено по принципу «не хочешь – не делай». Молодой человек участвует в тех или иных совместных действиях, только если ему это интересно. *Максимальное* значение относится к случаям, когда все без исключения молодые люди, проживающие на территории, относящейся к группировке, обязаны входить в нее или, по крайней мере, участвовать в ее деятельности.

3. *Неагрессивность vs агрессивность*. *Минимальное* значение параметра свойственно группам с низким уровнем нормированной агрессивности. *Максимальное* – группировкам, практикующим постоянные драки, проявляющим агрессивность по отношению к окружающим.

4. *Терпимость vs агрессивность по отношению к «непацанам»*. Соответственно, *минимальные* значения этого показателя присущи толерантным группам, склонным к терпимости. *Максимальные* же показатели – у групп, которые относятся к различным категориям «чужих» с крайней агрессивностью; третирование этих «чужих» может стать важной (или даже ключевой) частью деятельности группы. В качестве групп «чужих», подвергающихся агрессии, часто называют «ботаников» (домашних детей), неформалов (членов неформальных объединений молодежи), «лохов» (людей, не компетентных в правилах уличного поведения), этнических инородцев.

5. *Законопослушность vs криминальность*. *Минимальное* значение параметра у компаний, никак с криминалом не связанных. *Максимальное* – у группировок, уделяющих криминальным практикам большое внимание, фактически являющихся преступными; как правило, такие группировки имеют тесную связь со «взрослой» преступностью.

6. *Равноправие полов vs сексизм*. *Минимальные* показатели по шкале «сексизм» относятся к тем группам, в которых нормативным является уважение к девушке, признание за ней равных прав с юношами. *Максимальный* показатель сексизма – у групп, декларирующих половую дискриминацию, приниженное положение девушек, ущемление их в правах, мнение о них, как о людях «второго сорта».

Можно выявить определенный «гендерный договор», негласно существующий в отношениях между пацанами и девушками. Хорошим отношением со стороны пацанов скорее всего будет к той девушке, которая соответствует требованиям данного договора. В частности, на статус девушки в глазах пацанов могут влиять: родственные отношения с кем-либо из пацанов; отношения любви и дружбы с пацаном; умение соблюдать сексуальную дистанцию; «приличный» внешний вид; внешняя привлекательность;

Рассматривая перечисленные шкалы оценки пацанских группировок, можно легко заметить, что показатели этих шкал коррелируют между собой. Так, в группах с высокой агрессивностью скорее всего можно встретить высокий показатель сексизма. В целом рассматриваемые группы можно свести к двум крайним состояниям.

1. Аморфные, не предполагающие обязательного участия, неагрессивные, терпимые к посторонним, законопослушные, предполагающие равноправие полов.

2. Организованные, предполагающие обязательность участия, агрессивные (в том числе по отношению к «непацанам»), склонные к криминальной деятельности, настроенные сексистски.

Рассмотрим и прочие параметры, согласно которым можно описывать уличные пацанские группировки.

В отношении *внешнего вида* уличных пацанов мы бы выделили две крайних позиции – с одной стороны, отсутствие дресс-кода, вольный стиль одежды (этот вариант свойственен, пожалуй, для большинства случаев), с другой, ношение идентифицирующей униформы или ее элементов.

Рассматривая дресс-код уличных пацанов, можно выделить интерес к определенным стилям, например, спортивному, военному; часто при выборе одежды подчеркивается ее практичность, удобство в драке. С другой стороны, многие информанты (причем и советские, и современные) говорят о специфическом щегольстве в данном кругу. Часто отмечается, что пацан должен быть одет аккуратно, стильно и даже дорого (последнее относится, всё-таки, к современности).

Возможен особый стиль ношения одежды; собственный стиль причёски. Могут фиксироваться особые способы походки, движения, формы приветствий, танцевальные стили, манера речи.

Одним из важнейших моментов для уличных группировок является существование у их участников определенного *морального кодекса поведения* [3; 4]; для обозначения этого кодекса используются слова *понятия, правила, закон*. Наиболее часто встречаются пункты:

1. соответствие канонам уличного маскулинного поведения (сила, умение себя вести и т.д.);
2. обязанность выступать на защиту своих;
3. запреты на проявление избыточной агрессивности (против младших или старших, девушек, заведомо более слабых);
4. запреты на контакт с властями.

При общем следовании правилам можно выявить как довольно типичные способы их обхода, а так формы наказаний за их нарушение.

Пространство бытования пацанских группировок мы бы структурировали как три «концентрические» зоны.

1. Территория проживания.

Большинство рассматриваемых нами группировок построено по территориальному принципу; соответственно у каждой из них есть «своя» территория: двор, несколько дворов, квартал, улица, район и т.д. Группы с высокой степенью агрессивности могут закрывать проход через свою территорию для посторонней молодежи, особенно в вечернее и ночное время.

Пространство территории коммуникации подразделяется на более мелкие локусы. Как правило, это места коммуникации – общения членов территориального сообщества. В теплое время года это некое место на открытом воздухе – столик, скамейка, автобусная остановка, спортивная площадка и т.д.; при некоторых видах застройки таким местом может стать подворотня, крыльцо, чердак. Видимо, чем менее криминальна группа, тем более открыто место ее коммуникации. Холодное время года уличная молодежь проводит дома, в подъездах, или в специально оборудованных для этого помещениях – своеобразных самодельных клубах, чаще всего в подвалах. С появлением крупных торговых центров именно они стали местом общения молодежи – и «обычной», и «уличной»; круглогодичная крыша над головой, чистота, сравнительно недорогое питание, бесплатный интернет, развлечения, возможность познакомиться с представителями противоположного пола – всё это делает ТЦ притягательным местом для сбора; фиксируется даже образование группировок по принадлежности к тому или иному торговому центру.

2. «Ближняя» зона колонизации.

Пространство города состоит из условных пацанских зон влияния – территорий проживания. Выходя за пределы своей территории, пацан оказывается в чужой зоне влияния, которая для него дружественна, нейтральна или враждебна, в зависимости от множества факторов.

Локусом взаимодействия компаний между собой могут являться определенные объекты городского ландшафта. Часто это места проведения досуга и реализации поискового сексуального поведения: танцплощадки, места в центре города (площадки в парке, центральные улицы и др.), женские общезития.

Локусами конфликтов часто являются безлюдные места (пустыри, лес, промзоны).

3. «Дальняя» колонизация.

Предполагает «походы» на достаточно далекое расстояние. Такая колонизация свойственна жителям пригородов мегаполисов, выезжающим в центр. Объектом «колонизации» здесь тоже может стать место, связанное с проведением молодежного досуга: парк, кафе, танцплощадка и др.

Особого рассмотрения требуют *межгрупповые и индивидуальные конфликты* в пацанской среде.

По количеству участников они могут быть индивидуальными (один человек (или двое-трое) вступает в конфликт с одним противником или группой) и групповыми (вступают в конфликт две группы).

По длительности можно выделить межгрупповые конфликты двух видов.

1. Ситуативный конфликт. Предполагает одноразовое, случайное столкновение. Такие конфликты часто спонтанны.

2. Длительный конфликт, или «война». Продолжается долго, иногда становится «традиционным» для территории, длится много лет и втягивая все новые подрастающие поколения. Может раскручиваться поэтапно из ситуативного конфликта.

В качестве причин указывается довольно стандартный набор: «из-за девочки» (этот вариант встречается, пожалуй, наиболее часто); из-за нападения на члена группы; из-за оскорбления члена группы.

В случае возникновения конфликта между группами возможны следующие варианты развития ситуации.

1. Назначается время и место для специально назначенных драк или обсуждений («стрелок») – групповых и индивидуальных.

2. О разрешении конфликтной ситуации договариваются между собой («перетирают вопрос») лидеры групп, старшие по возрасту и/или люди с «хорошо подвешенным языком», имеющие способности к ведению переговоров. В результате такого обсуждения и может быть принято решение о драке.

Драка является ключевым моментом конфликтов. Может быть выделена сопровождающая драку ритуальность (в частности, связанная с легитимацией насилия). Возможно закрепление за ее участниками ролей (лидер, его помощник, задира и др.). Отдельным значимым событием является обсуждение драки постфактум.

Особый вопрос – отношение к *оружию*, нормирование использования его в драке.

Примирение группировок после долговременного конфликта часто происходит в результате появления общего, более сильного и агрессивного противника. Иногда поводом для временного или постоянного примирения оказывается трагическое событие – гибель одного из пацанов. Примирение может обставляться как ритуализированное действие.

Говоря о гомогенности пацанской среды на пространстве от Белоруссии до Дальнего Востока, мы говорим прежде всего об уличных сообществах славянской молодежи вкупе с молодежью других национальностей, проживающей здесь же. По многим параметрам отличается уличная жизнь в городах Закавказья и Средней Азии. Об этом можно судить по работам Е.Ю. Захаровой, проводившей исследования в Тбилиси [5], и участницы нашего проекта Э.Я. Пономаревой, изучавшей молодежные уличные сообщества Еревана [6; 7].

Параметрами, исследуемыми в рамках изучения пацанских сообществ, могут стать, помимо прочего, системы распределения статусов в группах, закономерности конструирования маскулинности [8], взаимоотношения с властями, внутригрупповой фольклор и т.д.

Исследование стоит проводить в *биографическом контексте*, то есть вкратце рассматривая жизнь информанта не только в годы его активного участия в группировке, но и до, и позже.

Для *полевого исследования* подростково-молодежных уличных группировок прошлых десятилетий основным методом является *интервью*. Пацаны тех лет выросли, сейчас это взрослые мужчины, многие из них успешно социализировались в жизни. Имеет смысл брать интервью по теме не только у них, но и у людей, не входивших в группировки, но осведомленных в их делах – например, у друзей, подруг и одноклассников пацанов, у работников милиции, отвечающих за работу с молодежью, в меньшей степени – у родителей, учителей и др. В основу исследования положен Опросник [1: 257–268], содержащий в себе около 140 вопросов, сгруппированных по темам: общие сведения; локализация и повседневность группы; структура группы; связь с криминалом; взаимоотношения с «чужими»; межгрупповые конфликты; закономерности проведения драки; внешний вид; пацанские правила; гендерные установки и отношения; дальнейшая судьба участников сообщества. Данный опросник, впервые примененный в 2008 году, со временем разрастается, в него входят новые темы, выявленные в ходе интервью; однако в целом основной перечень вопросов остается неизменным. Для завершения проекта предполагается взять 100 интервью, в которых были бы более или менее полно представлены все темы опросника (примерно каждый второй информант, соглашающийся дать интервью, весь опросник охватить не может).

При привлечении «сторонней» точки зрения нужно учитывать, что она может отличаться от точки зрения непосредственных участников сообщества. Типична ситуация, когда внешние наблюдатели фиксируют внимание на агрессивности группировки, практиках насилия, а сами участники группировок уделяют внимание повседневности, занятиям спортом, межличностному общению.

Не исключено, что заметно различаться могут и описания одной и той же группы разными участниками. Это обусловлено субъективностью восприятия. Одной из возможных задач исследования может стать интервьюирование нескольких участников одной и той же компании, сопоставление исходящей от них информации и определение того, чем обусловлены несовпадения (например, личностными особенностями информантов, их интересами, статусом в компании).

Для исследования ныне действующих группировок к интервью добавляется еще и *включенное наблюдение*, возможна и визуальная фиксация материала. В качестве примера можно назвать проведенное НИЦ «Регион» в 2003–2007 годах исследование группы скинхедов г. Воркуты [9]. В рамках проекта редко удается провести встроенные наблюдения, однако успехи есть; так, в 2010 году было проведено удачное исследование в одном из малых городов [10]; впоследствии здесь же проводились повторные исследования. Иногда темой удается заинтересовать молодых исследователей; в таких случаях удастся получить более инсайдерский материал; так, в архиве проекта есть серия интервью, взятых молодым одесским социологом у его друзей.

Представляют интерес исследования на *архивном материале*. Архивы, в том числе закрытые, могут содержать интереснейшую информацию. Однако при всей перспективности исследования данного типа источников, архивные документы вряд ли дадут описание рассматриваемого явления во всей полноте.

Возможно, с большой долей осторожности, привлечение *мемуарных материалов*. В том числе это касается воспоминаний, помещенных в Интернете, например, в блогах Живого журнала, в социальных сетях ВКонтакте и Фейсбук.

Что касается современной *любительской публицистики*, размещаемой в Интернете, то надо учитывать, что она в большинстве своем является результатом фольклоризации образа «гопника», о чем говорилось выше. Согласно нашей оценке, не более 10% помещенных в Интернете материалов о «гопниках» можно воспринимать «всерьез».

С большой осторожностью необходимо воспринимать и информацию, преподносимую *СМИ*, необходимо помнить, что журналисты изначально заинтересованы не в фиксации и адекватной подаче информации, а в создании определенного коммерческого продукта.

Информацию, поступающую из «сомнительных» источников, необходимо проверять сопоставлением с данными, полученными с помощью основных исследовательских методов – интервью и встроеного наблюдения.

Внедрение в пацанскую среду достаточно сложно. Как правило, успешное налаживание контактов предполагает высокую «степень допущения» исследователей, то есть наличие в данной среде знакомых или родственников. Приведем два примера того, как исследователям удалось решить проблему поиска информантов. Е.В. Кулешов во время экспедиции в г. Тихвин (2000 год) обратил внимание, что студенты, участвующие в экспедиции, активно завязывают знакомства с местной молодежью; это позволило собрать материал, воплотившийся в серии статей [11; 12]. С.А. Стивенсон провела серию фокус-групп с учениками одной из школ закрытого типа для подростков, совершивших особо опасные деяния; для воспитанников школы обязательная встреча с социологом оказалась интересна, интервью прошли успешно [13].

Довольно часто и бывшие, и нынешние пацаны неохотно делятся своими воспоминаниями, связанными с криминалом. Поэтому целесообразно в самом начале общения гарантировать им, при их желании, полную анонимность информации.

Исследователь должен иметь в виду, что при начале исследования изначально небольшое количество информантов может увеличиваться по принципу «снежного кома».

Специфика объекта и предмета исследования делает проблематичным использование методик фиксации характеристик личности участников группировок.

При изучении уличных пацанских группировок, как и при изучении многих современных социальных групп, эффективно использование *экспертной оценки*. Иначе говоря, материал, изложенный в виде отчета или статьи, полезно давать на прочтение информантам. Это, во-первых, позволяет отследить неточности, во-вторых, стимулирует информантов к дополнительным воспоминаниям.

В рамках начатого нами проекта мы предлагаем для координации исследования уличных пацанских группировок использовать разработанный нами гайд, включающий вопросы по всем указанным выше темам.

СПИСОК ЛИТЕРАТУРЫ И ИСТОЧНИКОВ

1. Молодежные уличные группировки: введение в проблематику. М.: ИЭА РАН, 2009.
2. Youth Gang Bibliography / James C. Howell, Ph.D. National Youth Gang Center. 2008. July.
3. Громов Д.В. Нормирование поведения в подростково-молодежных уличных сообществах (на материале советских городов, 1970–1980-е гг.) // Антропологический форум. Вып. 12. 2010 г. С. 353–374.
4. Громов Д.В. Этика (и эстетика) пацанской жизни // Алгоритмы человечности. Опыт социально-антропологического исследования / Под ред. М.Н. Губогло. М.: ИЭА РАН, 2017. С. 279–305.
5. Захарова Е.Ю. Мужские квартальные сообщества Тбилиси: структура и функционирование. Диссертация на соискание ученой степени кандидата исторических наук. Специальность 07.00.07. – Этнография, этнология, антропология. СПб., 2017.
6. Пономарева Э.Я. Конструкты и практики маскулинности в уличных подростково-молодежных сообществах г. Еревана (Армения) // Антропология города: Материалы конференции молодых ученых. Москва, 4–6 декабря 2013 г. М.: ИЭА РАН, 2014 г. С. 116–124.
7. Пономарева Э.Я. Драматургия конфликта в ереванской уличной культуре // Лавровский сборник. Материалы XXXVIII–XXXIX Среднеазиатско-Кавказских чтений: Этнология, история, археология, культурология. СПб., 2015. С. 472–476.
8. Шашкин А.В. Регулирование властных отношений в подростковой уличной среде средствами насильственной виктимизации (на материале изучения молодежных сообществ деликвентной направленности). Дисс. к.соц.н. Казань, 2002.
9. Pilkington H., Omel'chenko E., Garifzianova A. Russia's Skinheads: exploring and rethinking subcultural lives. London; New York: Routledge, 2010. – 294 pp.
10. Громов Д.В. Как возникают молодежные уличные группировки (случай малого города) // Этнографическое обозрение. 2018. № 5.
11. Кулешов Е.В. Презентация маскулинности в подростковой субкультуре // Мифология и повседневность: Гендерный подход в антропологических дисциплинах. Материалы научной конференции 19–21 февраля 2001 г. / Сост. К.А. Богданов, А.А. Панченко. СПб., 2001. С. 260–271.
12. Кулешов Е.В. СобираТЕЛЬСкая работа в Тихвине: аксиология городского пространства // Живая старина. 2001. № 1. С. 13–15.
13. Стивенсон С.А. «Обычные пацаны»: уличные подростково-молодежные компании Москвы // Этнографическое обозрение. 2008. № 1. С. 30–41.

REFERENCES AND SOURCES

1. Molodezhnye ulichnye gruppirovki: vvedenie v problematiku. M.: IEHA RAN, 2009.
2. Youth Gang Bibliography / James C. Howell, Ph.D. National Youth Gang Center. 2008. July.
3. Gromov D.V. Normirovanie povedeniya v podrostkovo-molodezhnyh ulichnyh soobshchestvah (na materiale sovetskih gorodov, 1970–1980-e gg.) // Antropologicheskij forum. Vyp. 12. 2010 g. S. 353–374.

4. Gromov D.V. Ehtika (i ehstetika) pacanskoj zhizni // *Algoritmy chelovechnosti. Opyt social'no-antropologicheskogo issledovaniya* / Pod red. M.N. Guboglo. M.: IEHA RAN, 2017. S. 279–305.
5. Zaharova E.YU. Muzhskie kvartal'nye soobshchestva Tbilisi: struktura i funkcionirovanie. Dissertaciya na soiskanie uchenoj stepeni kandidata istoricheskikh nauk. Special'nost' 07.00.07. – Ehtnografiya, ehtnologiya, antropologiya. SPb., 2017.
6. Ponomareva E.H.YA. Konstrukty i praktiki maskulinnosti v ulichnyh podrostkovo-molodezhnyh soobshchestvah g. Erevana (Armeniya) // *Antropologiya goroda: Materialy konferencii molodyh uchenyh. Moskva, 4–6 dekabrya 2013 g.* M.: IEHA RAN, 2014 g. S. 116–124.
7. Ponomareva E.H.YA. Dramaturgiya konflikta v erevanskoj ulichnoj kul'ture // *Lavrovskij sbornik. Materialy XXXVIII–XXXIX Sredneaziatsko-Kavkazskih chtenij: Ehtnologiya, istoriya, arheologiya, kul'turologiya.* SPb., 2015. S. 472–476.
8. SHashkin A.V. Regulirovanie vlastnyh otnoshenij v podrostkovo ulichnoj srede sredstvami nasil'stvennoj viktimizacii (na materiale izucheniya molodezhnyh soobshchestv delikventnoj napravlenosti). Diss. k.soc.n. Kazan', 2002.
9. Pilkington H., Omel'chenko E., Garifzianova A. *Russia's Skinheads: exploring and rethinking subcultural lives.* London; New York: Routledge, 2010. – 294 pp.
10. Gromov D.V. Kak voznikayut molodezhnye ulichnye gruppirovki (sluchaj malogo goroda) // *Ehtnograficheskoe obozrenie.* 2018. № 5.
11. Kuleshov E.V. Prezentaciya maskulinnosti v podrostkovo subkul'ture // *Mifologiya i povsednevnost': Gendernyj podhod v antropologicheskikh disciplinakh. Materialy nauchnoj konferencii 19–21 fevralya 2001 g.* / Sost. K.A. Bogdanov, A.A. Panchenko. SPb., 2001. S. 260–271.
12. Kuleshov E.V. Sobiratel'skaya rabota v Tihvine: aksiologiya gorodskogo prostanstva // *ZHivaya starina.* 2001. № 1. S. 13–15.
13. Stivenson S.A. «Obychnye pacany»: ulichnye podrostkovo-molodezhnye kompanii Moskvy // *Ehtnograficheskoe obozrenie.* 2008. № 1. S. 30–41.

РОЛЬ СЕМЬИ В ФОРМИРОВАНИИ ПРАКТИК САМООРГАНИЗАЦИИ МОЛОДЫХ ЛЮДЕЙ

Каменева Т.Н., доктор социологических наук, доцент, Курский государственный университет, Россия, Курск

Ключевые слова: семья, молодежь, практики самоорганизации.

Аннотация: В статье проанализировано влияние семьи на формирование практик самоорганизации молодежи. Предложено определение практик самоорганизации. Представлены результаты социологического исследования, демонстрирующие зависимость практик самоорганизации от семейных отношений.

ROLE OF FAMILY IN FORMATION THE PRACTICIAN OF SELF-ORGANIZATION OF YOUNG PEOPLE

Kameneva T.N., doctor of sociological sciences, associate professor, Kursk state university, Russia, Kursk

Keywords: family, youth, self-organization practices.

Abstract. The article analyzes the influence of the family on the formation of self-organizing practices of young people. The definition of self-organization practices is proposed. The results of a sociological study showing the dependence of self-organization practices on family relationships are presented.

Современное общество динамично. А молодёжь всегда являлась наиболее восприимчивой к происходящим переменам социальной группой способной к быстрой смене стереотипов сознания, поведения и определяющей потенциал и будущее страны в целом. Специфическая особенность сегодняшнего времени заключается в появлении возможности самостоятельного проектирования своей жизни и новых способов самореализации [5].

Исходя из понимания самоорганизации молодежи как своеобразной формы саморефлексии, связанной с относительно осознанными и/или успешными попытками молодых людей определить свое место в меняющемся пространстве общества самореализовываться и самовыражаться молодые люди могут в различных формах самоорганизации [1]. По мнению ряда исследователей, самоорганизация проявляется как формирование системы связей между молодежью и социальными институтами; регулирование межличностных отношений между молодыми людьми; создание молодежных формальных и неформальных объединений и как саморегуляция личности молодых людей, определение жизненной стратегии [1; 2; 3; 5; 6].

Стремление к самоорганизации является одной из важнейших характеристик поведения молодежи в адаптации к меняющемуся социуму и поиску своего места в жизни, которые проявляются в создании неформальных структур, активизации семейных и родственных связей, молодежных движениях,

сотрудничестве с различными официальными органами. Поведение молодежи, становясь типичным и массовым, превращается в социальные практики. Практики самоорганизации молодежи – это специфические проявления молодежного поведения, направленные на их самореализацию. Практики самоорганизации молодежи как системы устойчивых и массовых социальных действий и взаимодействий молодых людей, обеспечивают их адаптацию в обществе, определяют вектор их самореализации.

Следует отметить, что практики самоорганизации молодых людей могут приобретать конструктивную и деструктивную направленность. К деструктивным практикам самоорганизации следует отнести такие крайние формы как объединение молодых людей с целью совместного распития алкогольных напитков, приема наркотиков, объединение в преступные группировки, экстремизм. К конструктивным практикам в свою очередь относится членство в общественных организациях, политических партиях, спортивных секциях, клубах, волонтерство и др.

Как показывают данные социологических исследований, направленность практик самоорганизации зависит от множества факторов, может происходить спонтанно или же под влиянием непосредственного окружения, семьи.

На детей оказывают воздействие социальные практики, которые они видят в непосредственном поведении своих родителей. Еще А.С. Макаренко особое предпочтение отдавал родительскому авторитету, его разумности и целесообразности. Дети копируют поведение родителей, их стратегии в большой степени зависят от мнений и оценок родителей. Традиции и ценностные системы, закрепленные в семье, обладают способностью передаваться от поколения к поколению. Именно с этих позиций родительский авторитет играет роль осознанного и неосознанного регулятора жизни и поведения, непосредственно вытекающего из соответствующей ментальности. Поэтому те социальные практики взаимодействия, которые использовались в родительской семье, могут наследоваться молодыми людьми в качестве своеобразных образцов при выборе альтернативных способов самоорганизации. Результаты проведенных социологических исследований показывают достаточно противоречивые тенденции [1; 2].

В целом семья оказывает благоприятное влияние общественную экологическую, благотворительную, просветительскую и правовую деятельность молодежи («Портрет волонтера провинциального региона», 2018, Курская область, N= 500 среди молодежи в возрасте от 15 до 29 лет). Высокую степень воздействия семьи отметили 27,5%, образовательных учреждений – 25,4%, друзей – 17,2% , СМИ – 16,5%, решил сам – 13,4% опрошенных. Особое значение имеет факт наличия у матери или отца опыта деятельности подобного рода, их активная гражданская и жизненная позиция, хотя структура активности молодых людей их родителей естественно будут, скорее всего, различаться.

В том случае, если в кругу семьи и близких родственников не принято рассматривать участие в движениях, членство в организациях в качестве эффективных практик защиты своих прав, реализации потребностей и интересов, то и вероятнее всего, что и дети в дальнейшем соответственно будут ха-

рактизоваться низкой способностью к самоорганизации на групповом уровне. Так, среди тех, кто не проявляет интереса к молодежным объединениям и движениям 41% отметили, что никто из близких не принимал участия в деятельности подобного рода.

Как показали результаты анкетирования, 60% студенческой молодежи Курской области проявляют интерес к событиям общественной и политической жизни и хотели бы или являются участниками молодежных объединений. Наиболее популярными являются практики волонтерства (доброволец). Однако анализ причин, по которым молодые люди выбрали данное направление, весьма противоречив. Это участие в общественной деятельности с целью построения дальнейшей карьеры, чувство несправедливости, желание принести пользу обществу и выразить свою жизненную позицию, близость интересов, желание узнать что то новое, стать известным, способ общения со сверстниками, просто провести время, способ уйти из дома, почувствовать свою независимость от родителей. Мотивация, состоящих и не состоящих в браке, при сохранении общих тенденций в определенной мере отличается – молодые супружеские пары в большей мере стремятся решить волнующую их проблему (например, с трудоустройством или дополнительным заработком), а не решать «мировые» проблемы или бороться с несправедливостью.

Наличие у молодых людей для реализации практик самоорганизации такого мотива как желание уйти из дома подтверждает факт влияния семьи и окружения, но и выявляет внутрисемейные проблемы. Исследование позволило выявить, что среди членов волонтерских движение треть это ребята из неблагополучных семей.

На вопрос «Как Вы считаете, повлияет ли мнение родителей на принятие вами решения участвовать в молодежных движениях, организациях?» с точки зрения основной массы опрошенных (84%) считают, что повлияет. Главной формой влияния со стороны семьи, респонденты считают личный пример родителей (беседы с родителями и т.д.) (46%). На втором месте расположился вариант ответа: участие членов семьи в жизни общества (37%) и лишь всего 7% опрошенных считают, что родители формируют установки на участие в общественной жизни у своих детей с помощью наличия в домашней библиотеке книг о Родине, обществе и т.д. Респонденты, так же отметили вариант ответа «Родители не советуют вступать в какие либо организации и участвовать в движениях» (9,6%).

Нельзя не отметить и тенденции реализации деструктивных практик самоорганизации среди неблагополучных семей. Молодые люди, выросшие в условиях социального неблагополучия, алкоголизма родителей, наркомании, насилия в семье чаще, чем те, которые воспитывались в здоровых семьях, выбирают деструктивные практики самоорганизации. Результаты исследований свидетельствуют, что в 27,7% семей юношей и 35,5% семей девушек вступивших в молодежные преступные группировки имели место постоянные скандалы, драки между родителями [4]. По мнению ряда исследователей, основополагающими причинами, реализации молодыми людьми деструктивных практик самоорганизации могут быть сбои в социализационном процессе по-

средством формальных институтов – это проблемы в семье, в формальном коллективе, несоответствие реального статуса желаемому [7].

Еще одной характерной стороной практик самоорганизации молодых людей является их зависимость от семейно-брачных установок. Чем больше молодой человек вовлечен в общественную жизнь, ориентирован на карьеру, тем на более поздний срок откладывается его вступление в брак и создание семьи. Анализ результатов исследования свидетельствует, что молодые люди, реализующие конструктивные практики самоорганизации в своем большинстве отдают предпочтение гражданскому браку или сожителству или же вообще предпочитают одинокий образ жизни. В тоже время среди пассивных в общественной жизни респондентов больше семейных.

Интересна также аргументация ответов о том, почему состоящие в браке молодые люди не принимают участия в общественно-политической жизни. Основными причинами стали отсутствие свободного времени (50%) и интереса (23%). Семейная жизнь, особенно при условии официально заключенного брака выступает фактором, снижающим вероятность реализации практик самоорганизации, причем как конструктивных, так и деструктивных.

В настоящее время в регионах процесс формирования благоприятной социокультурной среды для выбора конструктивных практик самоорганизации молодежи, характеризуется существенными противоречиями, и в том числе связанными с семьей. С одной стороны наличие опыта социально-значимой деятельности у членов семьи, особенности семейной социализации оказывают влияние на формирование и реализацию практик самоорганизации, способствуют их межпоколенной трансмиссии. С другой стороны, создание семьи и рождение детей выступает поводом для частичного или полного прекращения реализации практик самоорганизации. Результаты исследования свидетельствуют, что семья оказывает значительное влияние на поведение молодых людей и формирование активной гражданской позиции молодежи. Поэтому для того, чтобы молодежь выбирала конструктивные практики самоорганизации необходимо именно в семье воспитывать морально-нравственные устои, прививать уважение к тому обществу, в котором живут.

СПИСОК ЛИТЕРАТУРЫ И ИСТОЧНИКОВ

1. Бабинцев В.П., Морозова Т.И. Самоорганизация и «атомизация» молодежи как специфические формы рефлексии // Человек и труд. 2012. № 3. – С. 64–68.
2. Зубок Ю.А. Рефлексия в саморегуляции социально-политических взаимодействий молодежи // Социология власти. 2012. № 2. С. 30–42.
3. Зубок Ю.А., Чупров В.И. Самоорганизация в проявлениях молодежного экстремизма // Социологические исследования. 2009. № 1. С. 78–88.
4. Борбат А.В., Ильяшенко А.Н. Образ жизни семьи и преступность несовершеннолетних // Российский следователь. – М.: Юрист, 2007, № 17. – С. 21–25
5. Николаева А.А. Социальная активность как фактор формирования гражданской идентичности современной российской студенческой молодежи: автореф. дисс. канд. социол. н.: 22.00.04. – Тула, 2010. – 22 с.

6. Левашова Е.Л. Неформальные объединения как форма самоорганизации российской молодежи и фактор влияния на современную молодежную политику: дисс ... канд. полит. н.: 23.00.02. – Омск, 2012. – 189 с.

7. Лучинкина А.Л. Самоорганизация молодежи в советский и постсоветский периоды в протестные молодежные субкультуры: сравнительный анализ // Мониторинг. 2013. №2 (114). URL: <https://cyberleninka.ru/article/n/samoorganizatsiya-molodezhi-v-sovetskiy-i-postsovetskiy-periody-v-protestnye-molodezhnye-subkultury-sravnitelnyy-analiz> (дата обращения: 28.10.2018)

8. Макаренко А.С. Книга для родителей: к 100-летию со дня рождения.– М.: Педагогика, 1988. – 304 с.

REFERENCES AND SOURCES

1. Babincev V.P., Morozova T.I. Samoorganizaciya i «atomizaciya» molodezhi kak specificheskie formy refleksii // *СНеловек и труд*. 2012. № 3. – S. 64–68.

2. Zubok YU.A. Refleksiya v samoregulyacii social'no-politicheskikh vzaimodejstvij molodyozhi // *Sociologiya vlasti*. 2012. № 2. S. 30–42.

3. Zubok YU.A., CHuprov V.I. Samoorganizaciya v proyavleniyah molodezhnogo ehkstremitizma // *Sociologicheskie issledovaniya*. 2009. № 1. S. 78–88.

4. Borbat A.V., Il'yashenko A.N. Obraz zhizni sem'i i prestupnost' nesovershennoletnih // *Rossijskij sledovatel'*. – М.: YUrist, 2007, № 17. – S. 21–25

5. Nikolaeva A.A. Social'naya aktivnost' kak faktor formirovaniya grazhdanskoj identichnosti sovremennoj rossijskoj studencheskoj molodezhi: avtoref. diss. kand. sociol. n.: 22.00.04. – Tula, 2010. – 22 s.

6. Levashova E.L. Neformal'nye ob"edineniya kak forma samoorganizacii rossijskoj molodezhi i faktor vliyaniya na sovremennuyu molodezhnuyu politiku: diss ... kand. polit. n.: 23.00.02. – Омск, 2012.- 189 s.

7. Luchinkina A.L. Samoorganizaciya molodezhi v sovetskiy i postsovetskiy periody v protestnye molodezhnye subkul'tury: sravnitel'nyj analiz // *Monitoring*. 2013. № 2 (114). URL: <https://cyberleninka.ru/article/n/samoorganizatsiya-molodezhi-v-sovetskiy-i-postsovetskiy-periody-v-protestnye-molodezhnye-subkultury-sravnitelnyy-analiz> (data obrashcheniya: 28.10.2018)

8. Makarenko A.S. Kniga dlya roditelej: k 100-letiyu so dnya rozhdeniya. – М.: Pedagogika, 1988. – 304 s.

МЕХАНИЗМЫ ИНДИВИДУАЛЬНОЙ РАДИКАЛИЗАЦИИ В ПРОЦЕССЕ САМООРГАНИЗАЦИИ МОЛОДЕЖИ

Карпова А.Ю., доктор социологических наук, доцент отделения социально-гуманитарных наук Школы базовой инженерной подготовки Национального исследовательского Томского политехнического университета, Томск, Россия.

Ключевые слова: радикализм, радикализация, экстремизм, терроризм, «одинокий стрелок», «одинокий волк», синдром подражания, эффект Колумбайн, молодежь.

Аннотация. В данной статье представлен обзор основных исследований феномена радикализации, анализ базовых компонентов процесса радикализации, ключевых характеристик индивидуальной радикализации, которые привели к массовым убийствам совершенным «одинокими стрелками». В статье предпринята попытка осмысления механизмов приводящих в действие процесс самоорганизации человека на совершение акта массовых убийств, обозначены выявленные по результатам американских социологических исследований маркеры процесса перехода от радикальных идей к радикальным действиям. А, также, предложены инструменты по выявлению радикалов и меры, которые позволяют организовать эффективное противодействие радикализации.

INDIVIDUAL RADICALIZATION MECHANISMS IN THE PROCESS OF THE YOUTH SELF-ORGANIZATION

Karpova A.Yu., DSc in Sociology, associate professor Department of Social and Human Sciences of the School of Basic Engineering Training, National Research Tomsk Polytechnic University, Tomsk, Russia.

Keywords: radicalism, radicalization, extremism, terrorism, «lone shooter», «lone wolf», imitation syndrome, Columbine effect, youth.

Abstract. This article provides the review of the main studies on the phenomenon of radicalization, the analysis of the basic components of the radicalization process, the key characteristics of the individual radicalization that led to the mass murders committed by «lone shooters». The article attempts to interpret the mechanisms that trigger the process of human self-organization to commit the act of mass murders, identifies the markers of the transition from radical ideas to radical actions revealed by the results of American sociological research. The study presents the tools to determine radicals and measures that will allow to organize an effective countering action against radicalization.

После шока от Керченской трагедии научное сообщество, журналисты, сотрудники силовых ведомств, общество в целом, пытались понять и осмыслить процесс, посредством которого отдельные лица переходят к нападению и массовым убийствам. Шквал публикаций в СМИ, социальных сетях, цитирование материалов зарубежных и российских исследований приобрело массовый, вирусный, масштабируемый эффект эмоционального заражения в котором, как справедливо отмечает социальный антрополог Александра Архипова, потерялась суть трагедии. «Мы тонем в лавине информации, и огромная часть этой лавины состоит из устойчивых стереотипов о подобных трагедиях. А это

не очень хорошо: обсуждая трагедию, мы часто анализируем не реальное событие, а мифологическое представление о его причинах и следствиях, что, в свою очередь, мешает трезво и рационально оценить ситуацию» [1]. Суть же состоит в том, чтобы, предсказывать и, в идеале, предотвращать будущие атаки необходимо, во-первых, признать проблему, во-вторых, определить, что является катализатором, в-третьих, обозначить отличительные индивидуальные мотивы и убеждения, а также более широкий политический и социальный контекст, в котором происходят нападения и массовые убийства организованные и осуществленные террористами-одиночками. В зарубежной исследовательской практике такие стрелки уже получили название «случайный актер», «одиноким волк», «одиноким стрелок», «яростные стрелки», «убийцы-подражатели» и другие эпитеты. На вопрос британского журналиста Алекса Ханнафорда, о причинах того, почему он взял в руки оружие и пошел убивать своего учителя и учеников школы, Эрик Хьюстон, приговоренный к смертной казни, ответил: «депрессия, гнев, изоляция, деньги и семейные проблемы», и добавил «Я следил за массовыми убийствами от Колумбайна до Лас-Вегаса. Враждебность, безнадежность и отсутствие сострадания всегда будут проблемой» [2].

Любые перемены в политической, социально-экономической, культурной сферах жизни общества запускают в действие, механизм заражения. Принципиально меняется самосознание человека и его отношение к окружающему миру, порождая, по мнению Дюркгейма, девиации, апатию и пессимизм в обществе [3]. «Мы давно знаем, что сообщения СМИ о самоубийствах создают эффект заразы, сея так называемые «семена идей» у лиц, подверженных риску. Исследователи пришли к выводу, что громкие события, получившие широкое внимание средств массовой информации, как представляется, вдохновляют следующих» [4]. И, хотя мы не можем знать точные мотивы большинства убийц, мы можем изучить их действия. Любые действия людей, которые можно рассматривать как случайные, так и закономерные в любом случае ведут к каким-либо последствиям. Но, когда, в какой момент происходит разрушение «социального равновесия»? Где та точка бифуркации, тот момент, когда человек непредсказуемым образом может перейти к критическому состоянию, катастрофическому скачку, срыву, за которым с навязчивой необратимостью находится точка невозврата?

Одной из характеристик нелинейности физических процессов является мгновенность перехода в новое качество. Нелинейность процессов самоорганизации молодежи, характеризующаяся подвижностью, изменчивостью, непредсказуемостью, нарушением символических границ и условий увеличивает неопределенность вариации аттрактивных состояний, когда момент выбора поведения социальных субъектов становится необратимым. В синергетической теории выбор вариантов аттрактивных состояний реализуется как случайность, выступающая доминирующим элементом, который «определяет переплетение возможностей будущего движения. Однако на следующем этапе он [доминирующий элемент] уже создает предсказуемую цепочку» [5; 28; 29].

Предиктором событий предшествующих совершению насильственного акта, является радикализация. В самом общем виде, под радикализацией по-

нимается процесс перехода от ненасильственных форм выражения мнения к насильственным действиям. Существенный нюанс в том, что радикальные мнения и убеждения, которые не принадлежат большей части общества, но, не являются преступными, отличаются от радикального поведения тем, что, человек продвигает радикальные идеи посредством насилия и убежден в том, что насилие необходимо для продвижения к цели.

В социальных науках даются обобщающие, дополняющие определения понятия радикализация, поскольку на настоящий момент не существует четко очерченных границ интерпретации данного понятия и данная тема остается дискуссионной в среде исследователей.

Феномен радикализации (лат. *radicalis* – коренной, *radix* – корень) такой же «древний», как экстремизм и терроризм. Но, сам термин радикализм «буквально бескомпромиссное стремление идти до конца, добиваться коренных изменений и наиболее полных результатов в любой преобразовательной деятельности» возник и получил распространение в 18 в. [6]. Научные исследования процесса радикализации являются довольно новым явлением. Границы интерпретации, отделяющие радикализм от экстремизма, также как и терроризм от экстремизма, очень часто размыты. Ключевым маркером для определения понятий «радикализм» и «экстремизм» как указывают исследователи, является акцент на диахроническом контексте, то есть на существенных различиях данных терминов. Радикалов следует рассматривать как приверженцев решительных действий, которые могут и не быть крайними. Экстремистов следует рассматривать как сторонников применения крайних средств, для достижения своих целей даже при наличии возможности достижения цели законным путем, в контексте насильственного экстремизма. Террористы же это те, кто применяет идеологически мотивированное насилие. Мерилом правовой оценки действий каждой из категорий будет оценка уровня опасности применяемых ими методов для общества и государства¹.

В последнее десятилетие, российские и зарубежные исследователи добились некоторых успехов в понимании механизмов индивидуальной, групповой и массовой радикализации, накоплен значительный массив эмпирических данных. Но, для понимания причин возникновения, катализатора процесса, механизмов перехода субъектов от радикальных мнений к радикальным действиям, необходимо обратить внимание на то, что существует ряд проблем, связанных с изучением радикализации. Ключевая проблема в том, что радикализация не имеет одного определения и не укладывается в рамках какой-либо одной академической дисциплины. В настоящее время существует очень мало теоретически обоснованных исследований радикализации. Другими словами, вопрос о том, почему люди становятся радикалами и переходят к участию в

¹ Прим. автора: *См. публикации:* Бороздин А.Н. Радикализм, как социально-политический феномен. Вестник экономической безопасности. 2015. № 6. С. 12–17; Гусев Н.Н. Радикализм в социологическом измерении. Вестник экономической безопасности. 2015. № 6. С. 17–21; Тушкова Ю.В. Отличия и сходства в понятиях «радикализм» и «экстремизм» в законодательстве и политических науках Великобритании. Молодой ученый. 2014. № 5 (64). С. 435–437.

насильственном экстремизме, терроризме, проявляют насильственное поведение, является одинаково значимым для социологов, психологов, антропологов, криминологов, специалистов в области computer science. Сложные и многогранные феномены каковыми являются радикализм, экстремизм, терроризм не поддаются простому объяснению и четко сформулированным схемам формализации. Различные академические дисциплины концентрируют свое внимание в узко очерченном предметном спектре. De facto, создание концепции радикализации на сегодняшний момент времени находится на начальном уровне, характерные черты которого: накопление и попытки обобщения эмпирических данных, использование передовых методов Big Data, Web mining и сложных теоретических объяснений. Узко очерченный предметный спектр создает исследовательские лакуны, где имеется дефицит данных, либо они слабы или их нет совсем, строгие методы отсутствуют, а результаты не связаны с теоретическими рамками. Но, именно в социологии на более широком уровне теоретических обобщений исследование феномена радикализации имеет твердую «почву» для опоры: в теории социального действия; теории мобильности; теории коммуникации; теории текущей современности; теории общества риска и мирового общества риска; концепции социальной, личностной аномии; концепции силы слабых связей и других теориях и концепциях. Такой многогранный теоретический фундамент позволяет не только понять сам процесс радикализации, но, и реакции на радикализацию, и, я думаю, что именно социологические подходы позволяют сделать это комплексно.

Если мы посмотрим на тематические исследования по теме «радикализация», то междисциплинарный исследовательский опыт, накопленный в проектах реализуемых на базе Национального консорциума по изучению терроризма и реагированию на терроризм (NC-START) является наиболее показательным [7]. Изучение механизмов индивидуальной, групповой, массовой радикализации американских исследователей работающих в проектах на базе START послужили базой для создания концепции радикализации. Стоит добавить, что в проектах реализуемых на базе START принимают участие социологи, криминологи, психологи, специалисты в области computer science.

Профессор психологии в Школе информации Университета южной Флориды (University of South Florida) Рэнди Борум в своем аналитическом обзоре теорий в области социальных наук, которые послужили базой для формирования концепции радикализации, отмечал: «Радикализация – это процесс развития экстремистских идеологий и убеждений, который необходимо отличать от действий – процесса осуществления насильственных экстремистских, террористических действий» [8]. По его мнению процесс радикализации следует рассматривать как совокупность различных процессов. Перспективными теориями, которые способствуют углубленному изучению процесса радикализации и являются базовыми для концепции радикализации, он считает теорию социального действия, теорию конверсии С. Московичи и теории в области социальной психологии. Определяя ключевые аспекты теорий, доктор Борум подчеркивает причинно-следственную связь между ними и перспективные направления исследований в изучении феномена радикализации. По его мне-

нию, теория социального действия позволила выявить критические различия между процессами, лежащими в основе совершения действий, уровнем участия в процессе и управлением процессом. Он подчеркивает, что идеологическое влияние может служить предиктором индивидуальной радикализации, но, также может стать линией демаркации между конкретными группами. Теории в области социальной психологии позволяют выйти за рамки изучения индивидуальных особенностей человеческого поведения к пониманию механизмов социального взаимодействия в процессе радикализации, влиянию конфликта, и, в целом, изучению когнитивных механизмов способствующих переходу к насильственным действиям. Теория конверсии, по мнению Р. Боруа является интеграционным узлом. Она связывает изучение условий, ситуационных факторов, причин, личностных мотивационных факторов и других компонентов обеспечивая платформу для исследований радикализации. Но, ни одна из уже имеющихся теорий в области социальных наук не дает исчерпывающего объяснения феномена радикализации. Концептуальные модели, созданные на базе перечисленных теорий и большой массив накопленных эмпирических данных, позволяют на настоящий момент лишь приблизиться к пониманию процесса.

Рамки для понимания того, как процесс перехода от радикальных идей может способствовать переходу к радикальным действиям, связанным с проявлением насильственного экстремизма, терроризма закладываются в модели политической радикализации предложенной Кларком МакКоули, профессором психологии Центра изучения этнополитических конфликтов (Solomon Asch Center for Study of Ethnopolitical Conflict). Модель представлена в виде двух пирамид: пирамида радикализации мнений (от радикальных идей до радикальных действий), пирамида радикализации действий (от экстремальных идей до насилия) [9]. Профессор МакКоули в соавторстве с Софией Москаленко метафорически обозначил процесс перехода от радикальных идей и выражения мнений до радикальных действий в виде пирамидальной лестницы. Но, стоит отметить, что данная метафора ранее уже прозвучала в исследованиях механизмов радикализации у иранского профессора, психолога Фатхали Могаддама. Лестница радикализации в исследованиях Могаддама состоит из шести «этажей»: понимание несправедливости и относительная депривация; поиск вариантов; гнев на предполагаемых виновников несправедливости; моральное участие в оправдании терроризма; присоединение к террористической группе; дегуманизация врагов с целью придания легитимности насильственным действиям и реализации целей с применением насильственных методов [10]. В целом, данный процесс представлен как эталонная модель индивидуальной радикализации, в которой переход на каждый «этаж» обусловлен рядом причин и сопутствующих факторов. Переход между третьим «этажом», который определяется через оправдание терроризма к четвертому «этажу» – *присоединение к террористической группе, является ключевым маркером между радикальным мнением и радикальным действием.*

В модели радикализации МакКоули–Москаленко всего четыре «этажа». Модель радикализации мнений включает: базу (индифферентные/инертные),

сочувствующие (симпатизирующие группе), оправдывающие насилие в защиту группы, принимающие личное моральное обязательство начать насилие в защиту группы (рис. 1). Модель радикализации действий включает: базу (индифферентные/инертные), активистов (тех, кто занимается юридической, политической поддержкой/пропагандой незаконных действий), радикалов (тех, кто занимается продвижением незаконных, насильственных действий), террористов (тех, кто участвует в незаконных действиях) (рис. 2). Юридическое определение насильственных экстремистов, сформулировано Министерством национальной безопасности США – это «лица, которые поддерживают или совершают идеологически мотивированное насилие для достижения дальнейших политических целей» [11]. Авторы модели подчеркивают, что данное определение не способствует разделению радикализации мнений от радикализации действий, поскольку радикальных мнений недостаточно для запуска процесса производства радикальных действий, и настаивают на том, что процесс радикализации должен изучаться на двух уровнях. Предупреждая об опасности сосредоточения внимания только на определенном процессе, авторы подчеркивают, что такой подход дает только одно измерение, и, не способствует глубинному пониманию процесса радикализации. «Процесс радикализации не является «конвейерной лентой», в которой радикальные убеждения вдохновляют радикальные действия. Исследования показывают, что связь довольно слабая. Плохие идеи не похожи на «нюхательную соль», вдохнув которую человек обязательно произведет радикальные действия» [9; 22; 23].



Рис. 1. Модель радикализации мнений **Рис. 2. Модель радикализации действий McCauley–Moskalenko.**
McCauley–Moskalenko

Разделение процесса радикализации мнений и радикализации действий открывает новые перспективы для исследований как в области изучения массовой радикализации, так и в области индивидуальной и групповой радикализации. *Радикализация не является линейным процессом, зависит от влияния как внешних, так и внутренних факторов.* Радикальные убеждения не могут рассматриваться как предиктор перехода к радикальным действиям, поскольку большинство людей придерживающихся радикальных идей (и, даже оправды-

вающих насилии!) не занимаются терроризмом. Пути и механизмы радикализации различаются у разных людей, в разные моменты времени, влияют по-разному и проявляются в разных контекстах [12]. Каждый этап радикализации, несомненно, может рассматриваться как один из возможных факторов принятия идей насильственного экстремизма, участия в терроризме, но, безусловно, не является единственным фактором.

Пирамида радикализации действий позволяет на теоретическом уровне осмыслить переход к насильственным действиям, который по-разному проявляется в группах с одинаковыми целями. Подтверждением данного тезиса являются результаты исследований террористических групп и ненасильственных групп, у которых была одинаковая идеология и аналогичные цели [13]. Кроме того, подтверждением данного тезиса могут послужить результаты анализа базы данных PIRUS [14], созданной в консорциуме START исследователями Мэрилендского университета (University of Maryland). База данных включает 150 переменных, охватывающих демографические характеристики, групповую принадлежность, информацию об идеологических убеждениях, социальном статусе, образовании, криминальном опыте, и другие характеристики 1800 насильственных и ненасильственных экстремистов, которые радикализировались в Соединенных Штатах с 1948 г. по настоящее время. База данных не ограничивается определенной идеологической средой, содержит информацию о лицах, которые придерживаются правых, левых, исламистских и других идеологий. Для исследователей со всего мира в открытом доступе представлены 50 переменных, остальные могут быть доступны по запросу с обоснованием. Переменные созданы социологами и формализованы методами и алгоритмами специалистов computer science: Big Data, Web mining. Фактически, именно такой подход является наиболее перспективным, поскольку позволяет преодолевать исследовательские лакуны при помощи «фоновой аналитики». Данный термин, изначально применялся в области IT-технологий. Применительно к новому направлению социология терроризма, которое начинает формироваться в последнее десятилетие, термин «фоновая аналитика» означает изучение: мобилизационных факторов совершения террористических действий; определения фоновых характеристик (условий, среды) и событий жизненного цикла; социальных связей, которые могут способствовать формированию насильственных убеждений; в целом, маркеров радикализации. Большинство исследований по радикализации, опубликованных в научной периодике основано на индуктивных методах для выявления коррелятов совершенных преступлений. Но такой подход не способствует общему пониманию причинно-следственных связей. Кроме того, поведенческие траектории в процессе индивидуальной радикализации, запускаются в действие другими механизмами, отличными от групповой и массовой радикализации [15]. *Радикализация является социальным явлением, поскольку чаще формируется в сплоченной, замкнутой группе, а, не среди одиночек.* Но, при этом, по результатам многолетних зарубежных исследований зафиксировано, что у одиночек выражена более высокая тенденция к насилию.

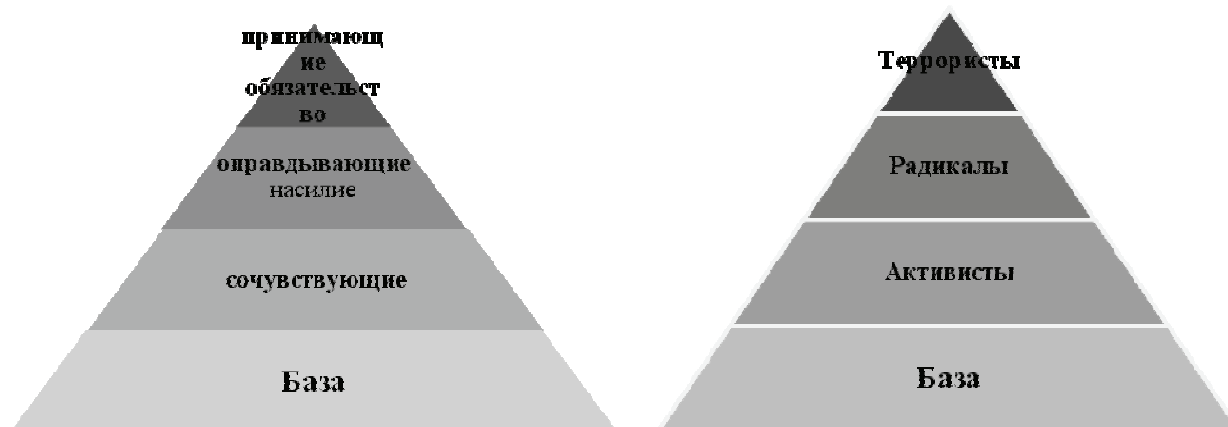
Обобщая теоретические аспекты процесса радикализации, описанные в публикациях ведущих исследователей консорциума START¹, обозначу ключевые составляющие радикализации сформулированные Питером Нейманом (директором Международного центра изучения радикализации²). Назовем их условно, ингредиенты радикализации: повод для недовольства, идеология, мобилизация. Уильям Бранифф (директор START³) дополняет этот список ингредиентов, компонентом, который обозначил как когнитивное открытие. Как исследователи интерпретируют ключевые ингредиенты радикализации?

Повод для недовольства – это идея о существовании в мире некоторого неравенства, несправедливости, которые нужно исправить. Повод для недовольства может быть обусловлен социально-экономическим, политическим, демографическим, гендерным и другими видами неравенства. Поводом для недовольства может быть личная обида на существующую по разным причинам несправедливость. В целом, данный ингредиент можно рассматривать как представления о проблеме, которая может быть решена. Например, в случае массовой радикализации террористической организации ТОТИ («Тигры освобождения Тамил-Илама») поводом для недовольства стала дискриминация тамилы составлявших меньшинство населения страны и подвергшегося притеснению со стороны большинства, сингалов. В результате, движение тамилы, начавшееся как повстанческое, переросло в одну из самых жестоких и длительных террористических организаций в истории терроризма.

Идеология – это идея об идеологическом влиянии, рассматриваемая в виде «дорожной карты». То есть, при помощи «дорожной карты» создаются конкретные системы убеждений, которые интерпретируют повод для недовольства, приписывают вину кому-то за то, что не соответствует ожиданиям. «Дорожная карта» обеспечивает видение того, каким должен быть справедливый мир. И, самое главное, показывает человеку то, что он может делать или что нужно сделать для построения справедливого мира. В процессе радикализации, воинствующая идеология «приходит» и предоставляет ответы на вопросы, мобилизуя тем самым людей на насилие.

Мобилизация – это идея, о том, что добиться изменений (преодолеть неравенство, несправедливость) невозможно просто думая об идеях. Для реализации целей необходимо что-то предпринять: собирать ресурсы, деньги, оружие, человеческий капитал. Ключевая идея мобилизации – продвижение к реальному результату.

Когнитивное открытие – это идея о том, что на человека может влиять внешняя сила. Такой внешней силой может быть безусловная вера в автори-

¹ Прим. автора: см. публикации: Gary LaFree, Laura Dugan, Bill Braniff, Michael Jensen, Erin Miller, Clark McCauley, Arie Kruglanski и др. URL: <https://www.start.umd.edu/> (accessed 15/11/2018).

² Прим. автора: Peter Neumann is Professor of Security Studies at the War Studies Department, and serves as Director of the International Centre for the Study of Radicalisation (ICSR, www.icsr.info). Международный центр изучения радикализации был создан Питером Нейманом в 2008 г.

³ Прим. автора: William Braniff is Professor of the Practice, University of Maryland; Editorial Board, International Centre for Counter-Terrorism – The Hague; Director, START.

тет, поклонение, подражание, героическая идеализация, копирование поведенческих шаблонов, безрассудная страсть и другие компоненты. Например, в случае с Джохаром Царнаевым (теракт на Бостонском марафоне, 2013 г.), чей путь радикализации начался не с воинствующей идеологии, а с восхищения старшим братом. Внешней силой может быть «инициирующее событие», через которое проходит внутренний порог между поставленной целью и принятием решения о применении насильственных действий. Например, в случае с Тимоти Маквей (теракт в Оклахома-Сити, 1995 г.) «инициирующим событием» стал штурм поместья «Маунт Кармел» (принадлежавшего членам религиозной секты) силами ФБР и Национальной гвардии США.

Радикализация недетерминированный процесс. Это означает, что ингредиенты радикализации могут перманентно присутствовать на протяжении всего пути, могут проявляться в различных комбинациях, могут наличествовать все ингредиенты или только некоторые из них. В целом, когнитивные и личностные процессы, которые опосредуют прямое и косвенное влияние различных факторов, запускающих в действие механизм радикализации, дают почву для осмысления побудительных мотивов совершения насильственных действий. Причем, время на осмысление сокращается с той же стремительностью, с какой происходит сокращение периода радикализации. По данным американских исследователей продолжительность радикализации (от принятия до участия) за период с 2002 по 2015 гг. сократилась с 16.3 месяцев до 9.8 месяцев [16].

Ключевые ингредиенты радикализации, обозначенные выше присутствуют в процессе индивидуальной, групповой, массовой радикализации. Но, при этом, каждый вид имеет свои специфические механизмы, отличительные черты. Механизмы индивидуальной радикализации составляют следующую иерархию:

Поиск значимости – это статус, слава, признание. Способность добиться известности посредством насилия не нова. Один из убийц Колумбайн писал «Я хочу оставить неизгладимое впечатление в мире» [17]. Аналогичным образом, 24-летний Рэнди Лэйн, совершивший массовое убийство в июне 2017 г., писал в социальных сетях о своем поиске славы «Я сделаю заголовки новостей... Через 25 дней я войду в книги по истории... Человеческая раса будет помнить мое имя через столетия» [18].

Поиск значимости в процессе самоорганизации молодежи наиболее полно сформулировали российские исследователи, ключевые эксперты и авторы первых в России исследований молодежного экстремизма Ю.А. Зубок и В.И. Чупров. «Наиболее распространенным способом проявления молодежного экстремизма являются демонстративные акты насилия... Соответственно цели экстремистских действий, определяются экстремальными особенностями молодежного сознания, т.е. стремлением, как можно громче заявить о себе» [19].

Персональная виктимизация – процесс превращения в жертву. Как механизм индивидуальной радикализации, срабатывает «спусковой крючок», когда жертва превращается в мстителя. Месть за опыт жертвы может проявляться и как принятие образа мученика.

«Скользкий склон» – процесс, при котором человек вступает на путь радикализации под влиянием острого переживания социальной несправедливости со склонностью проецировать на общество причины своих неудач. В процессе радикализации культивируется чувство ненависти ко всем и вся, происходит деформация социальных связей, проявляется антиобщественное поведение. И, как результат социальная изолированность и отчужденность, ощущение нахождения на обочине общества и потеря жизненной перспективы.

«Сила любви» – механизм индивидуальной радикализации запускается под влиянием романтических отношений, привязанности к конкретному человеку. Одержимость, очарованность, слепое поклонение, проявление симпатии или безрассудной страсти – ключевые маркеры психо-эмоциональных факторов процесса индивидуальной радикализации.

Поиск значимости в инцидентах совершенных «одинокими стрелками» несомненно, является ключевым механизмом в процессе индивидуальной радикализации, имеет деструктивную направленность, выражается в экстремистской форме и ведет к фатальному результату. Но, спонтанно возникающая поведенческая реакция на инцидент, перерастает в массовую волну аналогичных преступлений под влиянием «синдрома подражания».

«Эффект Колумбайн» – известный как массовая волна имитирующих преступлений, возник по вине СМИ. Медиафокусирование, тенденциозная (неполная) подборка фактов, тиражирование, многократное повторение меседжа «одиноких стрелков», субъективные оценки, придающие эмоциональную окраску отдельным фактам, идеям, персонам способствуют продвижению к славе тех, кто ищет этот путь через применение насильственных действий. Зейнеп Туфекки, социолог исследовательского центра по изучению интернета и общества, Беркман в Гарвардском университете, наиболее точно описала синергетический эффект публикаций в СМИ. «Будучи социологом, я все больше обеспокоена тем, что торнадо в СМИ, которое обрушивается на каждое массовое убийство, и острый интерес к личности и характеристикам стрелка, а также подробные и сенсационные сообщения о действиях убийцы незадолго до совершения преступления и, во время преступления – возможно, создают порочный круг эффектов подражания, подобных тем, которые встречаются в подростковых самоубийствах» [20]. Эффект подражания реален. По результатам исследования, проведенного в 2015 году, группой ученых из США, доказано, что массовая стрельба, широко освещенная в СМИ, увеличивает вероятность новых преступлений в течение двух недель после совершения первого инцидента [21].

Заключение

Эмерджентность и необратимая сложность выявления лиц ориентированных на применение насильственных действий, вытекает из определения и распределения рисков, возникающих в процессе индивидуальной радикализации. В случаях с «одинокими стрелками» действия, могут быть статистически предсказуемыми, но, конкретный человек и конкретный инцидент на сегодняшний момент времени, являются трудно предсказуемым. Понимание реля-

ционной динамики, поведенческих траекторий «одиноких стрелков» может дать ключевое понимание того, как и почему происходит переход к насильственным действиям, как планируются и выполняются инциденты, и как их можно предотвратить. Определение, обозначение и формализация фоновых характеристик и событий жизненного цикла, конкретных акторов совершивших насильственные инциденты, позволит выявить механизмы индивидуальной радикализации. В качестве инструментов по выявлению радикальных лиц, опираясь на накопленный зарубежный опыт и практику применения, необходимо создать Базы Данных по индивидуальной и групповой радикализации молодежи, на базе разработки профилей радикализации, включающих множество переменных с информацией по широкому спектру характеристик. Меры, которые позволят организовать эффективное противодействие радикализации действий должны включать адресную профилактику и принятие ограничительных законов освещения инцидентов в СМИ.

СПИСОК ЛИТЕРАТУРЫ И ИСТОЧНИКОВ

1. Архипова А. Стереотипная стрельба. Какие мифы мешают бороться со школьными убийствами? Republic. 18.10.2018. Электронный ресурс. Режим доступа: https://republic.ru/posts/92311?code=2c5aa154ed161138db0540c66ed62cd9&fbclid=IwAR0N0fSCGUAgXKGB1YZMKNh72UhzU4hRH1BkO0JkKnGI4GNDAMw1qXKYNjQ#_=_ (дата обращения 26.10.2018).
2. Дюркгейм Э. Самоубийство: Социологический этюд/Пер, с фр. с сокр.; Под ред. В.А. Базарова. – М.: Мысль, 1994.– 399 с.
3. Зубок Ю.А., Чупров В.И. Самоорганизация в проявлениях молодежного экстремизма. Социологические исследования. 2009. № 1 (297). С. 78–88.
4. Лотман Ю.М. Культура и взрыв. М.: Гнозис, 1992. – С. 28–29.
5. Электронная библиотека ИФ РАН. Электронный ресурс. Режим доступа: <https://iphlib.ru/greenstone3/library/collection/newphilenc/document/HASH01c5f2fc88579f33e24aabc5> (дата обращения 25.11.2018).
6. Alex Hannaford. We asked 12 mass killers: 'What would have stopped you?'. GQ. 12.09.2018. URL: [https://www.gq-magazine.co.uk/article/mass-shootings-in-america-interviews_\(accessed 25/09/2018\)](https://www.gq-magazine.co.uk/article/mass-shootings-in-america-interviews_(accessed%2025/09/2018)).
7. Bokhari L., Hegghammer T., Lia B., Nesser P., Tonnessen T., «Paths to Global Jihad: Radicalisation and Recruitment to Terror Networks,» FFI Seminar hosted by the Norwegian Defense Research Establishment (Kjeller, Norway), March 15, 2006.
8. Borum R. (2011). Radicalization into violent extremism I: A review of social science theories. *Journal of Strategic Security*, 4(4), 7–36.
9. DNS, 2015 (The U.S. Department of Homeland Security). Официальный сайт. URL: <https://www.dhs.gov/cve> (accessed 11/10/2018).
10. Eric Harris online. (1999). URL: <https://schoolshooters.info/eric-harris> (accessed 12/10/2018).
11. McCauley C., & Moskaleiko S. (2017). Understanding political radicalization: The two-pyramids model. *American Psychologist*, 72(3), 205–216.
12. McCauley C., Moskaleiko S. Project: State Responses and Terrorist Activity. Pathways towards radicalization. START Research Brief, October 2008.

13. Moghaddam F. M. (2005). The staircase to terrorism: a psychological exploration. *American Psychologist*, 60(2), 161–169.
14. National Consortium for Study of Terrorism and Responses to Terrorism (START). URL: <https://www.start.umd.edu/> (accessed 15/11/2018).
15. PIRUS (Profiles of Individual Radicalization in the United States). START. URL: <https://www.start.umd.edu/> (accessed 03/10/2018).
16. Smith A. (editor). (2013). *The relationship between rhetoric and terrorist violence*. New York: Routledge.
17. START 2017. Overview: Profiles of Individual Radicalization in the United States-Foreign Fighters. URL: <https://www.start.umd.edu/> (accessed 15/11/2018).
18. Towers S., Gomez-Lievano A., Khan M., Mubayi A., Castillo-Chavez C. (2015) Contagion in Mass Killings and School Shootings. *PLoS ONE* 10(7): e0117259. <https://doi.org/10.1371/journal.pone.0117259>.
19. Tufekci Z. The Media Needs to Stop Inspiring Copycat Murders. Here's How. *The Atlantic*. Dec.19, 2012. URL: <https://www.theatlantic.com/national/archive/2012/12/the-media-needs-to-stop-inspiring-copycat-murders-heres-how/266439/> (accessed 30/10/2018).
20. Weis Market (2017). URL: https://schoolshooters.info/sites/default/files/Stair_Please_Read.pdf (accessed 12/10/2018).
21. Zeynep Tufekci. The Virginia Shooter Wanted Fame. Let's Not Give It to Him. 27/08/2015. URL: <https://www.nytimes.com/2015/08/27/opinion/the-virginia-shooter-wanted-fame-lets-not-give-it-to-him.html> (accessed 12/11/2017).

REFERENCES AND SOURCES

1. Arkhipova, a Stereotypical shooting. What myths hinder to fight with the school murders? Republic. 18.10.2018. Electronic resource. Mode доступа: https://republic.ru/posts/92311?code=2c5aa154ed161138db0540c66ed62cd9&fbclid=IwAR0N0fSCGUAgXKGB1YZMKNh72UhZU4hrh1bko0jkkngi4gndamw1qxkynjq#_=_ (date of application 26.10.2018).
2. Durkheim E. *Suicide: a study in sociology*/Translated, with FR. with socr.; Edited by V. A. Bazarov. - M.: Thought, 1994.- 399 p.
3. Zubok Yu.a., Chuprov V. I. self-Organization in manifestations of youth extremism. *Sociological research*. 2009. № 1 (297). P. 78-88.
4. Lotman, Y. M. *Culture and explosion*. M.: Gnosis, 1992. - P. 28-29.
5. Electronic library of philosophy RAS. Electronic resource. Access mode: <https://iphlib.EN/greenstone3/library/collection/newphilenc/document/HASH01c5f2fc88579f33e24aabc5> (accessed 25.11.2018).
6. Alex Hannaford. We asked 12 mass killers: 'What would have stopped you?'. GQ. 12.09.2018. URL: <https://www.gq-magazine.co.uk/article/mass-shootings-in-america-interviews> (accessed 25/09/2018).
7. Bokhari L., Hegghammer T., Lia B., Nesser P., Tonnessen T., "Paths to Global Jihad: Radicalisation and Recruitment to Terror Networks," FFI Seminar hosted by the Norwegian Defense Research Establishment (Kjeller, Norway), March 15, 2006.
8. Borum R. (2011). Radicalization into violent extremism I: A review of social science theories. *Journal of Strategic Security*, 4(4), 7-36.
9. DNS, 2015 (The U.S. Department of Homeland Security). Официальный сайт. URL: <https://www.dhs.gov/cve> (accessed 11/10/2018).
10. Eric Harris online. (1999). URL: <https://schoolshooters.info/eric-harris> (accessed 12/10/2018).

11. McCauley C., & Moskaleiko S. (2017). Understanding political radicalization: The two-pyramids model. *American Psychologist*, 72(3), 205-216.
12. McCauley C., Moskaleiko S. Project: State Responses and Terrorist Activity. Pathways towards radicalization. START Research Brief, October 2008.
13. Moghaddam F. M. (2005). The staircase to terrorism: a psychological exploration. *American Psychologist*, 60(2), 161-169.
14. National Consortium for Study of Terrorism and Responses to Terrorism (START). URL: <https://www.start.umd.edu/> (accessed 15/11/2018).
15. PIRUS (Profiles of Individual Radicalization in the United States). START. URL: <https://www.start.umd.edu/> (accessed 03/10/2018).
16. Smith A. (editor). (2013). *The relationship between rhetoric and terrorist violence*. New York: Routledge.
17. START 2017. Overview: Profiles of Individual Radicalization in the United States-Foreign Fighters. URL: <https://www.start.umd.edu/> (accessed 15/11/2018).
18. Towers S., Gomez-Lievano A., Khan M., Mubayi A., Castillo-Chavez C. (2015) Contagion in Mass Killings and School Shootings. *PLoS ONE* 10(7): e0117259. <https://doi.org/10.1371/journal.pone.0117259>.
19. Tufekci Z. The Media Needs to Stop Inspiring Copycat Murders. Here's How. *The Atlantic*. Dec.19, 2012. URL: <https://www.theatlantic.com/national/archive/2012/12/the-media-needs-to-stop-inspiring-copycat-murders-heres-how/266439/> (accessed 30/10/2018).
20. Weis Market (2017). URL: https://schoolshooters.info/sites/default/files/Stair_Please_Read.pdf (accessed 12/10/2018).
21. Zeynep Tufekci. The Virginia Shooter Wanted Fame. Let's Not Give It to Him. 27/08/2015. URL: <https://www.nytimes.com/2015/08/27/opinion/the-virginia-shooter-wanted-fame-lets-not-give-it-to-him.html> (accessed 12/11/2017).

СЕМЬЯ И КАРЬЕРА: ВЫБОР ЖИЗНЕННОЙ СТРАТЕГИИ МОСКОВСКИМ СТУДЕНЧЕСТВОМ

Кучмаева О.В., д.э.н., профессор, главный научный сотрудник ИСПИ РАН, профессор НИУ ВШЭ, Москва, Россия

Ключевые слова: молодежь, семья, ценность семьи, молодежная политика, жизненная стратегия.

Аннотация. Статья посвящена проблеме выбора жизненной стратегии студентами московских вузов, выявлению значимости для молодых людей профессиональной карьеры и создания собственной семьи. Работа построена на данных выборочного социологического опроса студентов московских вузов, проведенного летом 2017 года. Объем выборки составил 502 человека. Среди молодых людей психологические мотивы создания семьи вытесняют экономические и социальные. Значительная часть молодых людей, которые заняты получением высшего образования, пока не задумывается о вступлении в брак и создании семьи. Брачная и семейная карьера не составляют конкуренцию профессиональной деятельности и прочим формам социальной активности для значительной части молодежи. Значительная часть молодых людей откладывает создание семьи на потом. Молодежная политика, направленная в том числе и на пропаганду семьи и семейных ценностей среди молодежи, помощь молодым семьям, пока не достигает своей цели. Необходимо формирование модели политики, учитывающей интересы и мозаичность взглядов и интересов современной молодежи.

FAMILY AND CAREER: CHOICE OF VITAL STRATEGY BY THE MOSCOW STUDENTS

Kuchmaeva O.V., doctor of Economics, Professor, chief researcher ISPR Professor, higher school of Economics, Moscow, Russia

Keywords: youth, family, family value, youth policy, life strategy.

Abstract. The article is devoted to the problem of choosing a life strategy by students of Moscow universities, identifying the importance of professional career for young people and creating their own family. The work is based on the data of a sample sociological survey of students of Moscow universities, conducted in the summer of 2017. The sample size was 502 people. Among young people, the psychological motivations of starting a family supersede economic and social ones. A significant proportion of young people who are engaged in higher education do not yet think about marriage and family formation. Marriage and family careers do not compete with professional activities and other forms of social activity for a large part of young people. A significant part of young people postpone the creation of a family for later. Youth policy, aimed at promoting family and family values among young people, assistance to young families, has not yet reached its goal. It is necessary to form a model of policy that takes into account the interests and diversity of views and interests of modern youth.

Молодой возраст – возраст, когда происходит выбор дальнейшего жизненного пути. Начало профессиональной карьеры, шаги на пути получения профессионального образования, включенности в профессиональную среду

и, одновременно, решение вопроса о создании собственной семьи, рождении детей, необходимости и возможности сочетать профессиональную и семейную карьеру.

В целях выявления масштабов и факторов социальной активности молодежи, выявления типологических групп молодежи с точки зрения их системы ценности, значимости для молодых людей профессиональной карьеры и создания собственной семьи, оценки потребности молодежи в мерах семейной и молодежной политики в 2017 году было проведено выборочное обследование студенческой молодежи г. Москвы.

Опрос проводился путем распространения печатного варианта анкет в высших учебных заведениях столицы в период прохождения летней практики 2017 года студентами 2–3 курсов (304 анкеты) и размещением анкеты в среде Интернет (в различных социальных сетях – 198 анкет). Целевая группа – молодежь в возрасте 17–29 лет. 61% принявших участие в опросе – женщины и 39% – мужчины.

Наибольший удельный вес среди опрошенных составляют респонденты в возрасте до 19 лет, на их долю пришлось 48,9%, 40,6% составляют респонденты в возрасте 20–24 года, 9,9% – 25–29 лет. Остальные респонденты отказались указать возраст.

Таблица 1

Ряд распределения респондентов по возрасту

№ п/п	Группы респондентов по возрасту	Численность респондентов		
		человек	в том числе	
			мужчин	женщин
1	до 19	236	80	156
2	20–24	196	80	116
3	25–29	51	29	22
4	Возраст не указан	19	7	12

Отдельный блок исследования был посвящен выявлению ценности семьи и семейной жизни в глазах современной молодежи. Молодежный возраст – это тот период, когда люди предпринимают важные шаги в контексте всей своей будущей жизни, это время, когда человек должен принять решение о выборе своей жизненной стратегии – профессиональная карьера, личная жизнь, семья, дети, саморазвитие, дальнейшее образование. Как это будет сочетаться в его жизни? В значительной степени на принятие решений, в том числе в области семейной карьеры, оказывает система ценностей молодого человека. В таблице 2 представлены результаты ответов молодежи на вопрос: «Что для Вас самое важное в будущем?». При ответе на данный вопрос можно было дать несколько вариантов ответа.

Судя по ответам молодых людей, они выступают, прежде всего, гедонистами. Полученные результаты подтверждают представления современных исследователей, что важной характеристикой ценностной структуры массового сознания россиян состоит в доминирующем значении ценности потребитель-

ского общества, которое сопровождается прагматическими установками жизнеобеспечения [1]. Данные многих социологических опросов говорят о смене ценностных моделей молодежи в направлении индивидуализации. Отмечается рост профессиональных и потребительских притязаний молодежи, что объясняется изменениями в политических, социально-экономических и культурологических основаниях социума. Поколение молодежи в меньшей степени хотело бы тратить свои силы и энергию на преодоление различного рода лишений и препятствий, гораздо в большей степени они заинтересованы в приобретении новых ресурсов: «приращении “человеческого капитала” и его активном использовании в своей профессиональной деятельности» [2].

Таблица 2

**Распределение ответов респондентов на вопрос:
«Что для Вас самое важное в будущем?», % к числу опрошенных**

Вариант ответа	Доля ответивших, %
материальное благополучие	40,6
иметь хорошее здоровье	32,3
поездить по миру	30,2
иметь любимую работу	28,4
состоять в браке	23,7
сделать карьеру	21,3
быть любимым (ой)	19,1
уверенность в завтрашнем дне	18,3
иметь ребенка	18,1
любить	16,0
иметь друзей	13,8
иметь свое дело, бизнес	11,6
быть независимой (ым)	10,1
иметь несколько детей	8,5
чувство безопасности	7,7
поддерживать отношения с родственниками	7,7
жить по правде, совести, справедливости	6,9
иметь сбережения	5,9
иметь высшее образование	4,3
быть хорошей хозяйкой (хозяином)	4,3
иметь возможность не работать	4,1
другое	1,6

Судя по результатам исследования, молодых москвичей и москвичек, учащихся вузов интересует в будущем прежде всего материальное благополучие (40,8% опрошенных), хорошее здоровье (32,3%), реализация возможности поехать по миру (30,2%) и иметь любимую работу (28,4%).

Среди ценностей семьи и брака на первом месте находится вступление в брак (23,7% опрошенных), эта ценность конкурирует с успешной карьерой (21,3%). Обращает на себя внимание, что, в отличие от опросов начала 2000-х годов, современная молодежь гораздо в меньшей степени зациклена

на карьере, скорее они заинтересованы в возможности жить в свое удовольствие. Подтверждением выступает и тот факт, что лишь 11,6% респондентов считают важным создание своего бизнеса и 4,3% признают необходимым и значимым наличие высшего образования (что особенно парадоксально выглядит на фоне значительного числа студенческой молодежи среди опрошенных; возможно, это связано с тем, что значительная часть молодых людей поступает в вуз под воздействием общественных стереотипов и настойчивых рекомендаций родителей. Молодых людей пока не волнуют проблемы личной безопасности и сбережений.

Что касается семейных ценностей, то пока, в возрасте 20 лет, лишь 18,1% опрошенных (менее, чем каждый пятый) считает важным для себя иметь в будущем ребенка и лишь 8,5% – несколько детей. Только 7,7% молодых людей считает, что важно поддерживать отношения с родственниками.

На фоне такого достаточно поверхностного отношения к семье интерес представляет рассмотрение того, что понимают молодые люди под семьей как таковой, какой образ семьи сформировался в их представлении (таблица 3).

Таблица 3

**Распределение ответов респондентов на вопрос:
«С какими взглядами на семью Вы согласны?», % к числу опрошенных**

Вариант ответа	Доля ответивших, %
семья – это, прежде всего, большой труд и терпение в отношении друг друга	35,7
сохранять семью с нелюбимым человеком не стоит, даже ради детей	19,3
регистрировать брак не обязательно	12,0
для того, чтобы быть счастливым, необязательно создавать семью	11,2
брак должен быть обязательно зарегистрирован, иначе это не настоящая семья	10,3
при заключении брака надо оформлять брачный контракт	9,3
семья без детей – это не семья	9,3
в наше время развод – это нормально, ничего страшного	9,1
одинокий человек не может быть счастлив, смысл жизни в семье	9,1
хорошая жена всегда покорна своему мужу	7,7
нужно венчаться в церкви	7,1
забота о детях является исключительно обязанностью женщин	3,8
девушка должна сохранять девственность до свадьбы	3,4
чтобы завести и воспитать ребенка, не обязательно вступать в брак	3,4
другое	1,0

С чем однозначно согласна значительная часть опрошенных – это то, что «семья – это, прежде всего, большой труд и терпение в отношении друг друга» – 35,7%. Этот вариант ответа лидирует на фоне других с большим отрывом.

Анализ результатов опроса позволяет говорить о том, что среди молодежи присутствуют различные группы молодежи с точки зрения отношения

к семье и браку. С одной стороны, часть молодых людей полагает, что «сохранять семью с нелюбимым человеком не стоит, даже ради детей» (19,3%), «регистрировать брак не обязательно» (12,0%), «при заключении брака надо оформлять брачный контракт» (9,3%), «в наше время развод – это нормально, ничего страшного» (9,1%).

С другой стороны, часть молодежи в большей степени настроена на традиционную модель семьи – «брак должен быть обязательно зарегистрирован, иначе это не настоящая семья» (10,3%), «семья без детей – это не семья» (9,3%), «одиноким человек не может быть счастлив, смысл жизни в семье» (9,1%).

11,2% молодых людей полагает, что «для того, чтобы быть счастливым, необязательно создавать семью». С другой стороны, среди молодежи весьма мало сторонников патриархальных ценностей (3–7%) – подавляющая часть опрошенных не согласна с тем, что «хорошая жена всегда покорна своему мужу», «нужно венчаться в церкви», «забота о детях является исключительно обязанностью женщин», «девушка должна сохранять девственность до свадьбы».

Какими же мотивами молодые люди руководствуются, когда говорят о желании в будущем создать свою семью? Исследования показывают, что, вступая в брак и создавая свою семью, люди реализуют, прежде всего, потребность в близком человеке (потребность любви, принятия). При этом для значительной части молодых людей любовь не что иное, как некие личностные отношения, которые вовсе не обязательно должны приводить к браку и семейной жизни [3, С. 125–130; 4].

Подобные тенденции в брачно-семейном поведении подтвердили и результаты нашего исследования. 56,6% молодых людей ответили, что хотят в будущем создать семью т.к. хотят «иметь рядом близкого, любимого человека и не чувствовать себя одиноким». Далее с большим отрывом следуют следующие мотивы «иметь ребенка (несколько детей)» (15,2%), «иметь домашний уют» (14,6%).

Таблица 4

**Распределение ответов респондентов на вопрос:
«Если Вы хотите в будущем создать свою семью, то по каким причинам?»,
% к числу опрошенных**

Вариант ответа	Доля ответивших, %
иметь рядом близкого, любимого человека и не чувствовать себя одиноким	56,6
иметь ребенка (несколько детей)	15,2
иметь домашний уют	14,6
так принято	7,1
чувствовать материальную поддержку со стороны мужа (жены)	5,9
стать взрослым	4,1
это отвечает желаниям моих родителей (родственников)	3,9
жить отдельно от родителей	3,2
не хочу создавать свою семью	3,2
другое	2,4

Лишь небольшая часть опрошенных хочет создать семью, опираясь на существующие нормы и традиции – «так принято». Не играют роль материальные мотивы, мнение родителей. Молодежь не считает вступление в брак критерием взросления.

Среди ответов «другое», который дали 2,4% опрошенных, речь идет, прежде всего, о том, что молодые люди не хотят или не могут рационально объяснить мотивы своего будущего вступления в брак. Они рассматривают вступление в брак как значимый личный шаг, основанный на любви и симпатии.

В целом результаты исследования подтвердили, что в современном обществе психологические мотивы создания семьи вытесняют экономические и социальные.

Значительная часть молодых людей, которые заняты получением высшего профессионального образования, вообще пока не задумывается о вступлении в брак и создании семьи. Молодежная политика, направленная в том числе и на пропаганду семьи и семейных ценностей среди молодежи, помощь молодым семьям, пока не достигает своей цели. Так, в ходе опроса, оценивая стратегию молодежной политики, четверть респондентов затруднились с оценкой и 17,2% полагают, что в настоящее время государство уделяет молодежи меньше внимания и поддержки, чем раньше.

Брачная и семейная карьера вряд ли составят конкуренцию профессиональной деятельности и прочим формам социальной активности для значительной части молодежи. Необходимо формирование модели семейной политики, учитывающей интересы и мозаичность взглядов и интересов современной молодежи.

СПИСОК ЛИТЕРАТУРЫ И ИСТОЧНИКОВ

1. Бойков В.Э. Социально-политические ценности россиян: содержание и возможности реализации. СОЦИС, 2010, №6
2. Могун В., Энговатов М. Молодежь: высокие притязания и новые стратегии. // Менеджер по персоналу, 2008, № 9.
3. Гольцова Е.В., Лещенко Я А. Факторы социальной среды как детерминанты брачности и рождаемости. Социологические исследования, № 2, 2010, С. 125–130;
4. Кучмаева О.В., Ростовская Т.К. Семья в системе социальных институтов общества. М.: Вако, 2015.

REFERENCES AND SOURCES

1. Bojkov V.EH. Social'no-politicheskie cennosti rossiyan: soderzhanie i vozmozhnosti realizacii. SOCIS, 2010, №6
2. Mogun V., EHngovatov M. Molodezh': vysokie prityazaniya i novye strategii. // Menedzher po personalu, 2008, № 9.
3. Gol'cova E.V., Leshchenko YA A. Faktory social'noj sredy kak determinanty brachnosti i rozhdzaamosti. Sociologicheskie issledovaniya, № 2, 2010, С. 125–130;
4. Kuchmaeva O.V., Rostovskaya T.K. Sem'ya v sisteme social'nyh institutov obshchestva. M.: Vako, 2015.

ПРОЕКТНЫЕ ПРАКТИКИ СОЗДАНИЯ СРЕДЫ ДЛЯ САМОАКТИВНОСТИ МОЛОДЕЖИ, РЕАЛИЗУЕМЫЕ СООБЩЕСТВОМ НАПРАВЛЕНИЯ «ОРГАНИЗАЦИЯ РАБОТЫ С МОЛОДЕЖЬЮ» ПГНИУ

Малкова Е.В., кандидат философских наук, доцент кафедры культурологии и социально-гуманитарных технологий ФГБОУ ВО «Пермский государственный национальный исследовательский университет», г. Пермь, Россия

Ключевые слова: самоорганизация, самоактивность, молодежь, организация работы с молодежью, молодежные проектные практики.

Аннотация. В статье рассматриваются ключевые теоретические и практические установки в организации работы с молодежью, обосновывается ее технологический инструментарий и направленность на формирование среды, обеспечивающей самоактивность молодежи.

THE DESIGN PRACTICIANS OF CREATION OF THE ENVIRONMENT FOR SELF-ACTIVITY OF YOUTH REALIZED BY COMMUNITY OF THE DIRECTION THE ORGANIZATION OF WORK WITH YOUTH OF THE PERM STATE UNIVERSITY

Malkova E.V., PhD of philosophical Sciences, associate Professor of Department of Culturology and socio-humanitarian technologies, Perm State National Research University, Perm, Russia.

Keywords: self-organization, self-activity, youth, youth work, youth project practices.

Annotation. The article discusses the key theoretical and practical ideas of working with young people. Technological tools and guidelines for the formation of an environment that ensures the self-activity of young people are presented in the article.

Современные теория и практика организация работы с молодежью, в том числе в рамках ключевых задач государственной молодежной политики должны быть ориентированы на поиск и описание оснований и инструментария, обеспечивающих «самоактивность» молодежи. Под самоактивностью мы понимаем способность человека адаптироваться к изменяющимся социальным условиям, готовность преодолевать возникающее сопротивление, проявлять саморегуляцию как собственного психоэмоционального состояния, так и процесса социального поведения, осуществлять самоорганизацию, что означает не только целеполагание и организацию процесса деятельности, осуществления действий, социального поведения в целом, но и процессы смыслообразования, рефлексии. Подобная необходимость обусловлена, с одной стороны, нарастанием сложности процессов в окружающем мире и не-

определенности, интенсификацией изменений, темпами технологического развития. С другой стороны, с точки зрения «отраслевых» границ организации работы с молодежью и государственной молодежной политики в РФ, а также ориентирами в происходящей трансформации образования, это обусловлено и социально-демографическими тенденциями (например, сокращение количества молодежи) потребностью государства в инициативном, экономически самостоятельном гражданине, обладающем характеристиками его профессиональных статусов, соразмерными «вызовам» современной экономики и производства (проектный подход, поддержка молодежных профессиональных сообществ, стандартизация профессиональной деятельности, «рамка» задач инновационного развития). Таким образом, мы основываемся на понимании молодого человека как носителя инновационного потенциала, стремящегося к самовыражению и самореализации, в этом мы солидарны с целым рядом российских исследователей [1; 2; 3; 4].

В этой связи совершенно ясными оказываются такие установки государственной молодежной политики, как поддержка молодых профессионалов, позиционирование в качестве молодежного инструментария самоактивности проектного подхода (в мышлении и действии), молодежное самоуправление. Именно при таком видении и технологическом оснащении государственная молодежная политика становится акселератором социализации, пространством самореализации и в определенном смысле хакатоном жизненных сценариев молодежи. При комплексном подходе к реализации данного видения организации работы с молодежью и молодежной политики (как общественной, так и государственной) важно принимать молодежь в качестве субъекта социальной силы, способного:

1. выступать в качестве конструктора и источника изменений и смыслов в материальной и духовной сфере общества;
2. готового и способного проектировать изменения – независимо от направленности, масштабов и последствий таких перемен.

С какой бы «точки отсчета» мы не начали обсуждать особенности молодежи, ее сущностные характеристики, рано или поздно мы придем либо к осознанию ценности инновационно-деятельностного потенциала молодежи как особого элемента человеческого потенциала молодежи; либо к пониманию острой потребности экономики в инновационной активности молодежи. Именно такое концептуальное основание заложено в основу реализации образовательных программ направления подготовки бакалавров и магистров «Организация работы с молодежью» в Пермском государственном национальном исследовательском университете. Оно подкреплено социологическими и философскими методологическими компонентами. Так, отдельно считаем важным остановиться на философском компоненте – системо-мыследеятельностной методологии Г.П. Щедровицкого, посыл которой в определенном смысле «созвучен» установкам молодежной политики и с точки зрения видения человека нового типа, соразмерного «вызовам» постиндустриального общества, и с точки зрения технологического оснащения его изменяющего отношения к реальности: «Идея /.../ в том, чтобы разобрать устройство социума на узлы и детали, посмот-

реть, как оно устроено, найти там блок управления, пути подхода к нему, проникнуть, взяться за рычаги и править в нужную сторону» [5]. «Личность», по Г.П. Щедровицкому, это субъект социокультурной жизни, обладающий акцентированным индивидуальным началом. Личность реализует себя в самостоятельном конструировании траектории развития. В этой связи становятся особенно понятными слова Г.П. Щедровицкого: «...сегодня главный процесс для страны – формирование /.../ слоя высококлассных оргуправленцев, а также – формирование соответствующих идей организации, руководства и управления» [6]. Таким образом, важно понимать практику работы с людьми, с молодежью как пространство открываемых возможностей для реализации замыслов и проектов субъекта, овладевшего способами системомыследеятельностной методологии.

Для подготовки организаторов работы с молодежью как социально-гуманитарных технологов в портфеле компетенций и технологий нами были определены такие инструменты как комплект сценариев рефлексивных практик (именно рефлексия социального опыта и «продукта», приобщения к тем или иным видам деятельности, культуры, изучения природы и социальных процессов становится первичным инструментом конструирования «новой» реальности, текущее настоящее в рефлексии предстает перед субъектом как прошлое, требующее изменяющего влияния в направлении к образу желаемого будущего); инструменты анализа (например, социологические методы, SWOT-анализ, контент анализ и др.), проектные инструменты, коммуникативные инструменты (технологии презентации результатов интеллектуальной и проектной деятельности, например, elevator pitch). В силу недостаточной гибкости образовательных стандартов и учебных планов было принято решение в разработке модели внеучебной проектной активности студентов направления «Организация работы с молодежью», в которую вовлечены одинаково как студенты первых курсов, так и выпускники. Базовыми проектными площадками «наполнения» технологическим содержанием и опытом для студентов стали проекты «Региональный конвейер молодежных проектов Пермского края» [7], Зимняя школа «Технологии работы с молодежью» [8], Школа юных лидеров [9], УДАР (Учеба для актива района – молодежный слет Добрянского муниципального района), «Давайте жить дружно: снижение уровня школьного насилия в образовательных организациях Пермского края» (волонтерское сопровождение инициативы АНО ДПО «ВЕКТОР»). Все эти проекты, кроме последнего, полностью – от нулевого цикла до завершения – были созданы и реализованы командами студентов разных курсов (на основе межпоколенческого взаимодействия). Их ключевой миссией был «запуск» процессов самоактивности участников (практика показывает его эффективность). В основе сценирования каждого из этих проектов (при использовании разных наборов (базовых и вариативных) технологических инструментов) положена следующая логика процессов: рефлексия текущей ситуации (карта «проблем», разбор механизма «на узлы и детали», поиск «точки управления» и «окон доступа» к ней), формулирование образа будущего (инструментарий на основе форсайт-технологий и социально-культурного проекти-

рования), формулирование собственного «запроса» и плана изменений, определения формата «события», изменяющего ситуацию, как способа, «разворачивающего» жизненный план субъекта (индивидуальные и групповые коуч-сессии), проектирование (проектное описание и реализация идеи, выстраивание коммуникативного пространства «события», наставническое сопровождение, тиминг). Важным принципом этой логики выступает принцип ответственности, под которой каждый участник «подписался» под своей картой или планом изменений и осуществляет в созданном коммуникативном пространстве «отчет» о реализации этой карты, который виден всем участникам процесса сценирования и их наставникам. В реализации этой логики работы с молодежью важно понимать, что без некоего «актера», «рамочно» задающего ориентиры видения горизонтов и содержания ситуации, смыслового ориентирования в них, которым выступает наставник или группа наставников (например, студенты направления «Организация работы с молодежью» по отношению к членам школьных активов), в подростково-молодежной среде самоактивность и самоорганизация оказываются фактически невозможными в полном сущностном понимании их природы, сворачиваются до уровня обычного общения и сцен солидарности, чем упрощают содержание коллективного действия и мышления.

СПИСОК ЛИТЕРАТУРЫ И ИСТОЧНИКОВ

1. Ильинский И. М. Молодёжь и молодёжная политика : Философия. История. Теория. – М.: Голос, 2001. – 694 с
2. Луков, В.А. Солнышкина, М.Г. Новые идеи в социологии управления. М. : Изд-во Моск. гуманит. ун-та. – 192 с.
3. Вершинская О.Н. Инновационное развитие личности // Инновации № 5 (163), 2012. – с. 94–96
4. Борисова Т.С., Куликов С.Б. Формирование инновационного поведения молодежи институтами социального воспитания // Вестник Томского педагогического университета, № 8 (123), 2012. – с. 47–51
5. Лебедев В.П. Подозрительные игры людей // Чайка – Seagull. Литературно-художественный альманах. 24 сентября 2004 г. № 18 (19) [Электронный ресурс]. URL: <https://www.chayka.org/node/310> (дата обращения: 21.10.2018)
6. Щедровицкий Г.П. Методология и философия организационно-управленческой деятельности: основные понятия и принципы (курс лекций). / Из архива Г.П. Щедровицкого. В 11 тт. М.: «Путь», 2003. Т. 5. С. 28
7. <https://vk.com/molodproekt> – группа в социальной сети Вконтакте проекта «Региональный конвейер молодежных проектов»
8. https://vk.com/winter_school_psu – группа в социальной сети Вконтакте проекта «Зимняя школа «Технологии работы с молодежью»
9. https://vk.com/school_orm – группа в социальной сети Вконтакте проекта «Школа юных лидеров. Перезагрузка»

REFERENCES AND SOURCES

1. Il'inskij I.M. Molodyozh' i molodyozhnaya politika : Filosofiya. Istoriya. Teoriya. – M.: Golos, 2001. – 694 s
2. Lukov, V.A. Solnyshkina, M.G. Novye idei v sociologii upravleniya. M. : Izd-vo Mosk. gumanit. un-ta. – 192 s.
3. Vershinskaya O.N. Innovacionnoe razvitie lichnosti // Innovacii №5 (163), 2012. – s.94–96
4. Borisova T.S., Kulikov S.B. Formirovanie innovacionnogo povedeniya molodezhi institutami social'nogo vospitaniya // Vestnik Tomskogo pedagogicheskogo universiteta, № 8 (123), 2012. – s. 47–51
5. Lebedev V.P. Podozritel'nye igry lyudej // CHajka – Seagull. Literaturno-hudozhestvennyj al'manah. 24 sentyabrya 2004 g. № 18 (19) [EHlektronnyj resurs]. URL: <https://www.chayka.org/node/310> (data obrashcheniya: 21.10.2018)
6. SHCHedrovickij G.P. Metodologiya i filosofiya organizacionno-upravlencheskoj deyatel'nosti: osnovnye ponyatiya i principy (kurs lekcij). / Iz arhiva G.P. SHCHedrovickogo. V 11 tt. M.: «Put'», 2003. T. 5. S.28
7. <https://vk.com/molodproekt> – gruppa v social'noj seti Vkontakte proekta «Regional'nyj konvejer molodezhnyh proektov»
8. https://vk.com/winter_school_psu – gruppa v social'noj seti Vkontakte proekta «Zimnyaya shkola «Tekhnologii raboty s molodezh'yu»
9. https://vk.com/school_orm – gruppa v social'noj seti Vkontakte proekta «SHkola yunyh liderov. Perezagruzka»

САМООРГАНИЗАЦИЯ СТУДЕНЧЕСКОЙ МОЛОДЕЖИ ВУЗА: ТРЕНДЫ РАЗВИТИЯ

Рябова Е.Н., кандидат социологических наук, доцент, старший научный сотрудник
ФГБНУ «Федеральный центр образовательного законодательства», Москва, Россия

Ключевые слова: студенчество, студенческая самоорганизация, высшее учебное заведение, обучение, образование, воспитание, саморазвитие.

Аннотация. Показана взаимосвязь самоорганизации студентов с потребностями современного общества, требующего от людей адаптированности в четырех ключевых взаимосвязанных сферах: «Знание», «Умение», «Общение», «Владение». Даны рекомендации развития самоорганизации студенческой молодежи вуза не только как инновационной формы учебного процесса, но и активной социальной деятельности, направленной на поиск новых дополнительных знаний, их осмысление, закрепление и развитие для повседневной самостоятельной жизни.

SELF-ORGANIZATION OF STUDENT'S YOUTH OF HIGHER EDUCATION INSTITUTION: DEVELOPMENT TRENDS

Ryabova E.N., PhD in Sociology, Assistant Professor, Leading researcher Federal Centre
for Educational Legislation, Moscow, Russia

Keywords: students, student self-organization, higher education institution, training, education, upbringing, self-development.

Abstract. Demonstrated interconnection of self-organization of students and the needs of modern society, requiring people to adapt in four key interrelated areas: «Knowledge and Skill», «Values», «Communication», and «Ownership». The recommendations for development of self-organization of students of the university are given not only as an innovative form of the educational process, but also of active social activities, which is aimed at finding new additional knowledge, their reflection, consolidation and development for everyday independent living.

Особое значение в формировании потенциала современной личности отводится системе образования. Перед студенческой молодежью стоит комплексная задача жизненного и профессионального самоопределения, социальной адаптации и доступа к общественно значимым благам и ценностям, положительному социальному опыту. В связи с этим, особое внимание следует уделять самоорганизации студентов в вузе, которая способствует формированию таких важных качеств современного специалиста как умение планировать и эффективно организовывать свою работу, способность распределять рабочие нагрузки и управлять персональной деятельностью, самостоятельно решать свои проблемы, адаптироваться к изменяющимся социально-экономическим условиям.

Студенты обладают способностью к адекватной оценке ресурсов, необходимых для решения возникающих проблем и удовлетворения возрастающих потребностей. Эта специфика студенчества актуализирует вопрос о вы-

боре новой стратегии поведения, которая заключается в готовности нести личную ответственность за свое жизнеобеспечение в условиях минимальной поддержки со стороны государства [1; с. 30–31].

Сегодня мы видим, что система высшего образования, отвечая на потребности общества, должна изменить подходы к самоорганизации студентов. **Если цель – подготовка высококвалифицированных специалистов** способных выполнять социальные и профессиональные роли на уровне, обеспечивающим его максимальную самореализацию и саморазвитие на основе овладения набором профессиональных и социальных компетенций, то и самоорганизация должна быть на это направлена. Создавая благоприятные условия, например, для деятельности студенческих объединений, поддерживая инициативы, образовательная организация – вуз, стимулирует проявления процессов самоорганизации студентов [3; с. 98].

На наш взгляд, самоорганизация студентов в вузе должна быть направлена на следующие сферы: «Знание и умение», «Ценности», «Общение», «Владение».

«Знание и умение». В современном информационном обществе мы замечаем, что знание становится все более «скоропортящимся» продуктом, особенно в гуманитарной сфере. Чтобы приобрести новые знания человек должен тратить время и деньги. А потому в вузах должна преподаваться не только сумма знаний, но и умение ею оперировать. Студенты должны «научиться учиться», «уметь учиться», уметь использовать полученные знания и развивать их. Система высшего образования должна способствовать наращиванию адаптивных возможностей человека, научить индивида, как классифицировать и переклассифицировать информацию, как оценивать ее достоверность, как при необходимости изменять категории, как переходить от конкретного к абстрактному и наоборот, как взглянуть на проблемы под новым углом зрения, как заниматься самообразованием на протяжении всей жизни.

«Ценности». До недавнего времени, высшее образование в равной мере занималось как внушением моральных ценностей, так и передачей профессиональных навыков. В период перестройки произошло переосмысление «традиционных» ценностей, в результате система образования была отстранена от формирования новых ценностей. В итоге мы получили людей не умеющих анализировать, невидящих противоречий в их собственной системе ценностей, неуверенных в своих целях, неспособных принимать эффективные решения в условиях сверх выбора. Современное общество увеличивает возможность выбора и сложность встающих перед человеком решений. Высшее образование должно взяться за проблему сверх выбора, помочь студентам определить, развить и проверить свои ценностные ориентации, каковы бы они ни были, проводить официальные и неофициальные мероприятия по привитию навыков поведения в будущем.

«Общение». Умение общаться востребованный навык, в нарастающем темпе жизни, способствующий разрешению возрастающих трудностей в установлении и поддержании полезных контактов между людьми. Мы сейчас наблюдаем данное явление среди подростков и молодых людей. Умение завязать дружбу или простой разговор с соседом становится для многих проблемой.

Всплеск интереса среди молодежи к Internet- сообществам, групповым тренингам, невербальным играм и разным другим психологическим методикам, привели к проблемам в общении, а иногда его и заменяют. Именно здесь, высшее образование должно либо помогать молодым людям мириться с отсутствием глубокой дружбы, мириться с одиночеством и недоверием, либо оно должно искать новые способы формирования дружеских отношений в кратчайшие сроки, собирая в группы студентов, организуя внеучебную, досуговую, спортивную, научную деятельность по их потребностям и интересам.

«Владение». Владение, это способность к реализации собственного активного потенциала, удовлетворение потребностей, накопление социального опыта через процесс индивидуальной и коллективной самоорганизации. Сегодня возрастает роль студенческих объединений, направленных на улучшение жизни студентов в вузе, решение возникающих трудных ситуаций, донесение до администрации вуза мнения студентов. Студенческие объединения через практическую социальную деятельность способствуют реализации социальных инициатив студентов, посредством которых возможна реализация как личного интереса, так и оказание конкретной социальной помощи. Участие в совместной деятельности объединения поможет студенту в приобретении умений и навыков, необходимых для организации социального взаимодействия, развитии личностных качеств.

В настоящее время, в качестве основы повышения качества профессиональной подготовки специалистов предусматривается повышение доли самостоятельной работы студентов (СРС) в учебном процессе. Приобретение и усвоение опыта самообразовательной деятельности становится одним из основных механизмов формирования и развития полноценной личности будущего специалиста, способной не только ставить, но и решать задачи в современном обществе. Таким образом, с одной стороны, СРС способствует: углублению и расширению знаний; формированию интереса к познавательной деятельности; овладению приемами процесса познания; развитию познавательных способностей. С другой стороны, постоянное увеличение доли СРС в рамках образовательного процесса может привести к нежеланию студента ходить на занятия, напрямую общаться с преподавателем, так как все можно найти в интернете. И такая тенденция уже негативно сказывается на самоорганизации. Ряд проблем организации самостоятельной работы студентов до сих пор остаются без должного внимания:

1. имеющиеся нестыковки и разногласия между традиционным толкованием термина «самостоятельная работа» вузовским сообществом и его трактовкой Министерством науки и высшего образования;
2. сохраняющаяся низкая мотивация студентов к реализации СРС;
3. отсутствие понятного преподавателям- практикам чёткого алгоритма выбора уже разработанных и доказавших свою эффективность форм и методов СРС;
4. игнорирование рядом вузов различного уровня готовности студентов к реализации СРС;
5. вопросы рационального объёма СРС и его распределения на различных этапах образовательного процесса [2; с. 51–52].

Соблюдение принципов планирования и оптимальной организации СРС служат становлению самостоятельности и инициативности студентов, нацеливают выпускников вузов на повышение своего образовательного уровня, способствуют выработке навыков эффективной самостоятельной профессиональной деятельности.

В заключении следует отметить, что самоорганизацию студентов в вузе нельзя представлять в виде законченной схемы или модели, ее можно только направлять и поддерживать. Направлениями работы вуза по развитию процессов самоорганизации студентов может стать: организация коммуникационных площадок по распространению лучшего опыта социальных практик; проведение семинаров, направленных на обучение студентов социальному взаимодействию; организация площадок для обмена опытом по созданию студенческих объединений на основе самоорганизации между вузами; создание системы информационных потоков, позволяющих своевременно информировать о деятельности существующих объединений, возможностях студентов в них, призыв к активности студентов; создание системы активного общения студентов и администрации вуза для укрепления и отождествления неформального сотрудничества в деле создания студенческих объединений; совместное посещение администрации вуза со студентами собраний студентов, семинаров, форумов, кружков; создание и распространение учебных пособий по самоорганизации студенческой молодежи (в рамках формирования профессиональных компетенций); включение в программу повышения квалификации профессорско-преподавательского состава вопросов, связанных с изучением процесса и особенностей самоорганизации студенчества.

СПИСОК ЛИТЕРАТУРЫ И ИСТОЧНИКОВ

1. Анищенко И.Л. Студенческое самоуправление: будни и праздники // Среднее профессиональное образование. 2010. № 5. С. 28–35.
2. Леушин И.О., Леушина И.В. Некоторые проблемы организации самостоятельной работы студентов в техническом вузе // Высшее образование в России. 2017. № 6. С. 51–56.
3. Zablotska I. Life strategies of modern ukrainian students: metodological approaches and classification // Гуманітарний вісник Запорізької державної інженерної академії. 2016. № 67. С. 97–104.

REFERENCES AND SOURCES

1. Anishchenko I.L. Studencheskoe samoupravlenie: budni i prazdniki // Srednee professional'noe obrazovanie. 2010. № 5. S. 28–35.
2. Leushin I.O., Leushina I.V. Nekotorye problemy organizacii samostoyatel'noj raboty studentov v tekhnicheskom vuze // Vysshee obrazovanie v Rossii. 2017. № 6. S. 51–56.
3. Zablotska I. Life strategies of modern ukrainian students: metodological approaches and classification // Gumanitarnij visnik Zaporiz'koї derzhavnoї inzhenernoї akademii. 2016. № 67. S. 97–104.

САМОСОХРАНИТЕЛЬНОЕ ПОВЕДЕНИЕ И ЗДОРОВЫЙ ОБРАЗ ЖИЗНИ СТУДЕНТОВ: ПО ДАННЫМ САМООЦЕНКИ

Сабгайда Т.П., доктор медицинских наук, профессор, главный научный сотрудник ИСПИ РАН, Москва, Россия

Сергиевская А.Л., доктор физико-математических наук, директор Представительства Оксфордского Российского Фонда (Великобритания) в РФ, Москва, Россия

Ключевые слова: здоровый образ жизни, пищевое поведение, медицинское поведение, осознанная физическая активность, молодежь с выраженной ориентацией на будущее.

Аннотация. В статье проанализировано самосохранительное поведение стипендиатов Оксфордского Российского Фонда. Показано, что даже среди самой передовой группы молодежи – способных студентов с активной жизненной позицией и выраженной ориентацией на будущее, достаточно высока доля лиц, не придерживающихся здорового образа жизни и не нацеленных на это.

SAMOSOKHRANITELNY BEHAVIOUR AND HEALTHY LIFESTYLE OF STUDENTS: ACCORDING TO THE SELF-ASSESSMENT

Sabgayda T.P., MD, Professor, Institute of Social and Political Studies of the Russian Academy of Sciences, Moscow

Sergievskaya A.L., Doctor of Physics and Mathematics, Director of the Representative Office of the Oxford Russian Fund (UK) in the Russian Federation, Moscow, Russia

Keywords: healthy lifestyle, eating behavior, medical behavior, conscious physical activity, youth with pronounced orientation towards a future.

Abstract. The article analyzes self-preservation behavior of fellows of the Oxford Russian Foundation. It is shown that even among the most advanced group of young people – capable active students with pronounced orientation toward a future, the proportion of people who do not adhere to a healthy lifestyle and are not aimed at it is quite high.

Основную факторную нагрузку формирования состояния здоровья несет комплексный фактор «образ жизни», отражающий самосохранительное поведение населения [1]. Термин «самосохранительное поведение» предложен для всех видов связанного со здоровьем поведения [2]. Самосохранительное поведение является частью жизненного стиля, характеризующегося способностью личности предвидеть проблемы и активно их преодолевать [3]. Соответственно, люди с выраженной ориентацией на будущее посвящают обучению больше времени и по той же причине больше инвестируют в здоровье [4]. Показано, что усилия по ориентации молодежи на здоровый образ жизни эффективнее всего направлять на студенческую молодежь [5].

В статье проанализированы особенности самосохранительного поведения молодежи с наиболее выраженной ориентацией на будущее в зависимости от самооценки образа жизни.

Материалы и методы исследования.

Для анализа использованы результаты исследования, проведенного в 2016 году среди студентов 19 ведущих гуманитарных университетов РФ – стипендиатов Оксфордского Российского Фонда (UK, Company No: 5341971 England and Wales Registered, Charity No: 1108957). Условия назначения стипендии определяют формирование выборки социально благополучной молодежи с активной жизненной позицией, значительными перспективными возможностями и несомненной профессиональной востребованностью.

Студентам предлагалась электронная версия анкеты для самостоятельного заполнения в закрытой сети Оксфордского Российского Фонда DAAS. Статистической обработке подверглось 1442 анкет опроса студентов. Анализ проведен на основе объединенной выборки из всех университетов путем сравнения поведенческих характеристик студентов пяти групп, выделенных по самооценке образа жизни. Большинство респондентов девушки (84,4%), что связано с гуманитарной направленностью деятельности Оксфордского Российского Фонда. Средний возраст студентов 20,8 лет.

Результаты. Четверть юношей и шестая часть девушек считают их образ жизни здоровым, половина студентов к нему пока стремятся (табл. 1). В группе студентов, оценивших свой образ жизни как здоровый, доля лиц с избыточной массой тела (индекс массы тела более 25) наименьшая, а в группе лиц с нездоровым образом жизни – наибольшая (8,8% против 34,8% среди юношей и 0 против 13,9% среди девушек). Знание студентами своей группы крови и уровня артериального давления слабо коррелирует с принадлежностью выделенным группам: наиболее информированы студенты группы 2 (71,1% и 71,9% соответственно). Менее всех информированы о группе крови студенты с нездоровым образом жизни (57,3%), о своем давлении – студенты, которым далеко до здорового образа жизни (63,2%).

Таблица 1

**Распределение респондентов по пяти группам
в зависимости от самооценки образа жизни (%)**

Группа	Образ жизни:	Юноши	Девушки
1	его можно назвать здоровым	24,7	17,1
2	он пока не совсем здоровый, я стремлюсь к здоровому образу жизни	48,1	55,5
3	он такой же, как у большинства моих друзей	13,4	16,1
4	до здорового образа жизни мне далеко	3,9	2,4
5	он, скорее, нездоровый	10,0	8,9

Физическая активность студентов в целом соответствует их оценкам своего образа жизни (табл. 2). Исключение составляет группа 3 – «конформистов» («как у друзей»), физическая активность которых ниже, чем в 4 группе студентов, которым далеко до здорового образа жизни.

Таблица 2

Частота регулярной физической активности в группах студентов с разным образом жизни

Физическая активность	1	2	3	4	5
	<i>Юноши</i>				
Утренняя зарядка, оздоровительный бег	52,6	24,3	22,6	22,2	8,7
Посещение спортивно-оздоровительных секций	43,9	18,9	3,2	11,1	0
Посещение фитнес-центра	29,8	10,8	9,7	0	4,3
Значительные физические нагрузки во время каникул	50,9	33,3	16,1	33,3	26,1
<i>Девушки</i>					
Утренняя зарядка, оздоровительный бег	34,3	19,9	5,1	3,4	1,9
Посещение спортивно-оздоровительных секций	31,4	16,7	4,6	6,9	5,6
Посещение фитнес-центра	36,2	22,2	9,7	13,8	9,3
Значительные физические нагрузки во время каникул	43	26,2	13,3	24,1	10,2

Пищевое поведение студентов также соответствует их оценкам образа жизни. Стараются употреблять натуральные продукты 58,5% студентов из группы со здоровым образом жизни, 46,4% из группы студентов, стремящихся к нему, 18,6% студентов с нездоровым образом жизни, 19,4% и 19,9% студентов из групп 3 и 4. И наоборот, едят все, что вкусно, 4,9% и 9,9% студентов из первых двух групп, 27,1% студентов с нездоровым образом жизни, 27,0% студентов-«конформистов» и 19,4% студентов, которым далеко до здорового образа жизни. По пищевому поведению студенты группы 3 ближе к студентам с нездоровым образом жизни. Эти группы близки также по частоте обращений за советом в ближайшую аптеку при возникновении проблем со здоровьем: так делают 7,5% студентов из группы 3 и 10,7% студентов из группы 5, тогда как в группах 1,2 и 5–5,2%, 5,6% и 5,6% студентов соответственно. Интересно, что в таких случаях ничего не делают, поскольку «само пройдет», 15,3% студентов группы 1, 5,2% студентов группы 2 и 8,3% студентов группы 5.

По распространению вредных привычек заданный порядок групп соответствует их рангам по частоте лиц, которые не курят (от 98,1% до 81,6%), не употребляют крепкие алкогольные напитки (от 99,2% до 94,7%) и энергетики (от 99,6% до 96,9%) или принципиально не употребляют любые алкогольные напитки (от 62,1% до 34,2%).

Готовность вести здоровый образ жизни студенты определили в четком соответствии с самоопределением в этом плане (табл. 3).

**Доля студентов, выразивших готовность вести здоровый образ жизни,
в группах с разным образом жизни**

Изменение поведения	1	2	3	4	5
Уменьшить потребление соли	72,3	65,8	53,1	55,3	49,6
Уменьшить потребление сахара и мучных изделий	67,0	65,0	54,0	55,3	45,8
Уменьшить потребление жирного мяса, жареного, острого и т.д.	75,8	71,3	56,6	50,0	47,3
Контролировать качество употребляемых продуктов питания, воды и лекарственных средств	87,9	88,6	81,0	86,8	70,2
Придерживаться принципа умеренности во всем	90,2	89,4	82,7	68,4	77,9

Таким образом, студенты адекватно оценивают свой образ жизни: само-сохранительное поведение студентов из групп 1 и 2, которые считают свой образ жизни здоровым или стремятся к нему, существенно отличается от поведения остальных групп студентов. Неприятный вывод заключается в том, что даже среди самой передовой группы молодежи – способных студентов с активной жизненной позицией и выраженной ориентацией на будущее, достаточно высока доля лиц, не придерживающихся здорового образа жизни и не нацеленных на это. И в этом плане самосохранительное поведение студентов из группы «конформистов», считающих свой образ жизни таким же, как у большинства друзей, мало отличается от поведения студентов, осознающих, что они ведут нездоровый образ жизни.

СПИСОК ЛИТЕРАТУРЫ И ИСТОЧНИКОВ

1. Добротворская С.Г. Организационно-методические условия ориентации студентов на здоровый образ жизни. – Теория и практика физической культуры, 2016. – № 9. – С. 28–30.
2. Журавлева И.В. Отношение к здоровью индивида и общества. – М.: Наука, 2006. – 238 с.
3. Максимова Т.М. Социальный градиент в формировании здоровья населения. – М.: ПЕР СЭ, 2005. – 240 с.
4. Ростовская Т.К., Шимановская Я.В. Концептуальные подходы к изучению самосохранительного поведения мужского населения. Вестник Нижегородского университета им. Н.И. Лобачевского. Серия: Социальные науки. № 2 (50). – Н. Новгород: Изд-во ННГУ им. Н.И. Лобачевского, 2018. – 171 с., С. 45–53.
5. Скоробогатов А.С. Зависимость между человеческим капиталом и само-сохранительным поведением. //TERRA ECONOMICUS. – 2010. – Т. 8. – № 4. – С. 20–36.
6. Mechanic D. Mental health and social policy: initiatives for the 1980s. Health Aff (Millwood). 1985 – 4(1). – P. 75–88.

REFERENCES AND SOURCES

1. Dobrotvorskaya S.G. Organizacionno-metodicheskie usloviya orientacii studentov na zdorovyj obraz zhizni. – Teoriya i praktika fizicheskoj kul'tury, 2016. – № 9. – S. 28–30.
2. ZHuravleva I.V. Otnoshenie k zdorov'yu individa i obshchestva. – M.: Nauka, 2006. – 238 s.
3. Maksimova T.M. Social'nyj gradient v formirovanii zdorov'ya naseleniya. – M.: PER SEH, 2005. – 240 s.
4. Rostovskaya T.K., SHimanovskaya YA.V. Konceptual'nye podhody k izucheniyu samosohranitel'nogo povedeniya muzhskogo naseleniya. Vestnik Nizhegorodskogo universiteta im. N.I. Lobachevskogo. Seriya: Social'nye nauki. № 2 (50). – N. Novgorod: Izd-vo NNGU im. N.I. Lobachevskogo, 2018. – 171 s., S. 45–53.
5. Skorobogatov A.S. Zavisimost' mezhdru chelovecheskim kapitalom i samosohranitel'nym povedeniem. //TERRA ECONOMICUS. – 2010.- T. 8. – № 4. – S. 20–36.
6. Mechanic D. Mental health and social policy: initiatives for the 1980s. Health Aff (Millwood). 1985 – 4(1). – P. 75–88.

СОЦИОКУЛЬТУРНЫЕ ОБРАЗЦЫ САМОРЕГУЛЯЦИИ ДЕВИАНТНОГО ПОВЕДЕНИЯ СОВРЕМЕННОЙ РОССИЙСКОЙ МОЛОДЕЖИ В СФЕРЕ ТРУДА

Сорокин О.В., старший научный сотрудник Центра социологии молодежи ИСПИ РАН, г. Москва, Россия

Ключевые слова: молодежь, девиантное поведение молодежи, социальная реальность, социокультурные образцы.

Аннотация. В статье социокультурные образцы рассматриваются как элементы изменяющейся социальной реальности молодежи. Отмечается, что в переходный период развития общества в молодежной среде пересматриваются образцы допустимого поведения. С опорой на результаты эмпирических исследований, проведенных Центром социологии молодежи ИСПИ РАН, делается вывод о новых образцах регуляции девиантного поведения молодежи в сфере труда.

SOCIOCULTURAL MODELS OF SELF-CONTROL OF DEVIANT BEHAVIOUR OF MODERN RUSSIAN YOUTH IN THE SPHERE OF WORK

Sorokin O.V., senior researcher of the Centre of sociology of the youth, The Institute of Socio-Political Research RAS, Moscow, Russia

Keywords: youth, deviant behavior of the youth, social reality, sociocultural patterns.

Abstract. The article considers sociocultural patterns as elements of the changing social reality of the youth. It is noted, that in the transitional period of development of society in the youth, patterns of acceptable behavior are being revised. Based on the results of empirical studies conducted by the Center for Sociology of the youth, ISPI RAS, a conclusion is made, about new patterns of regulation of the deviant behavior of young people in the sphere of the work.

Социокультурные образцы выполняют важную роль в интеграции молодежи в значимые сферы общества: образования, семейных, трудовых, властных отношений. Выступая в роли системы критериев допустимого поведения, принятых в нормативных системах общества, социальной группе, данные образцы формируют социально-значимые качества личности молодого человека. Тем самым, социокультурные образцы участвуют в регуляции отклоняющихся форм поведения, в т.ч. и негативных девиаций, поскольку обеспечивают воспроизводство в личности социально-типических черт. Механизмы социального контроля призваны в этом случае обеспечить предсказуемость жизненных траекторий молодых людей, приводя в согласие акты поведения индивида в соответствие общепринятыми образцами поведения [2, С. 59].

В условиях переходного российского общества социальные перемены затрагивают базовые социальные институты, и практики, которые лежат в

их основании. В социальном развитии молодежи заметную роль начинают играть противоречия между стремлением молодежи занять соответствующие позиции в социальной структуре, завладеть определенным социальным статусом и препятствиями ее эффективного включения в общественные отношения. Меняющиеся представления молодежи о собственном социальном статусе, материальном успехе, карьере вступают в противоречие с возможностями социальной системы и ее институтов обеспечить эффективное продвижение молодого человека по социальной лестнице. В условиях изменяющейся социальной реальности размываются в сознании молодежи некогда устойчивые представления о нормативных образцах, ценностных ориентирах. Данные противоречия выступают одним из оснований социального развития российской молодежи. Этим объясняется усиливающийся поиск новых социокультурных образцов в молодежной среде, поскольку молодым людям важно чувствовать себя уверенно в постоянно изменяющихся условиях.

Уверенность молодого человека в правильности принимаемых им решений связана с рефлексией молодого человека по поводу накопленных им знаний и опыта об окружающей действительности. Социокультурные образцы в этом случае предстают в форме конструируемых представлений о критериях взаимодействий молодых людей в социально значимых сферах общества, т.е. выступают элементами социальной реальности молодежи [3, С. 2].

С точки зрения феноменологического подхода в социологии социальная реальность выступает основным фактором, определяющим направленность сознания групп на образцы девиантного поведения, по сути, выступает как субъективная реальность. По мнению А. Шюца, под термином «социальная реальность» понимается «вся совокупность объектов и событий в социокультурном мире как объекте обыденного сознания людей, живущих своей повседневной жизнью среди себе подобных и связанных с ними разнообразными отношениями интеракций» [1]. Знания об объектах социальной реальности формируются в процессе взаимодействия, т.е. интерсубъективно. Из этого следует, что образцы девиантного поведения встраиваются в социальную реальность молодежи в большей степени в процессе социализации.

На этапе вторичной социализации усиливается влияние на процесс социализации личности референтных групп, в т.ч. с преимущественно девиантной направленностью. Возрастание их влияния в переходный период развития общества обусловлено дисфункцией социальных институтов, девальвацией моральных и правовых норм, доминированием глобализационных образцов. Социальная неопределенность стимулирует активизацию саморегуляционных процессов в молодежной среде.

В этих условиях молодежь чаще отвергает малоэффективные с ее точки зрения социальные образцы. Так сокращается доля воспроизводимых образцов, выбор зачастую делается в пользу инноваций. Следствием данного процесса стала эрозия нормативно-правового сознания (аномия), ценностно-нормативный релятивизм ценностей и норм, нигилизм в форме отрицания большинства социокультурных образцов.

Отношение к ценности труда выступает одним из базовых показателей усиления роли новых образцов в регуляции девиантного поведения молодежи. Поскольку в современном российском обществе традиционное представление о труде как значимой терминальной ценности, без которой невозможно получить уважение в обществе, почет, достичь определенных материальных благ наполняется в молодежном сознании иным смыслом. В современном российском обществе ценность труда все больше связана с инструментальными установками, когда в сознании преобладают представления, в соответствии с которыми, достичь значимых материальных благ можно не обязательно честным, упорным трудом. Очень часто, большую роль в этом процессе играют полезные связи, умение выстраивать собственную карьеру и т.д.

Комплексная разработка проблемы жизнедеятельности молодежи в условиях новой социальной реальности, механизмов формирования отношения молодежи к ее объектам, роли глубинных пластов сознания и коллективного бессознательного осуществляется коллективом ученых в центре социологии молодежи ИСПИ РАН под руководством В.И. Чупрова и Ю.А. Зубок [4]. В 2011 и в 2014 гг. Центром социологии молодежи ИСПИ РАН проводился опрос жителей России старше 18 лет методом личного интервью (face-to-face) по месту жительства респондентов. Опрос проведен по репрезентативной для взрослого населения России выборке в 66 населенных пунктах 13 субъектах Российской Федерации. В 2011 г. было опрошено 1301 человек, в 2014 г. – 1459 человек. Респондентам был предложен блок вопросов о ценности труда. В качестве индикаторов были предложены русские народные поговорки, в которых отражается отношение к труду в русском народе как значимой ценности. Результаты опросов представлены в Таблице 1.

Таблица 1

Утверждение	% ответивших в возрасте от 18 до 29 лет, согласных с данным утверждением	
	в 2011 г.	в 2014 г.
Работа дураков любит	14,4	15,3
Без труда не вынешь и рыбку из пруда	85,6	84,55
Ешь – потей, работай – зябни	11,25	12,75
Труд человека кормит, а лень портит	88,75	87,25

Как видно из результатов проведенного исследования в молодежном сознании трансформируется ценность труда. За три года с момента проведения первого исследования на 0,9% выросло доля респондентов, полагающих, что «работа дураков любит». На 1,05% уменьшилась доля респондентов, считающих, что «без труда не вынешь и рыбку из пруда». На 1,5% выросла доля респондентов, уверенных, что кропотливый труд в большей степени связан с трудностями и с проблемами. В рассматриваемый период на 1,5% уменьшилась доля респондентов, полагающих, что труд справедливо оплачивается, о чем свидетельствует доля согласившихся с последним утверждением.

Таким образом, в современном российском обществе усиливается влияние стихийных механизмов в процессе выбора молодёжью адекватных образцов регуляции девиантного поведения. Выбор в пользу отклоняющихся образцов поведения в молодежной среде обусловлен стремлением молодого человека оставаться адекватным жизненным противоречиям. В сфере труда это оборачивается девальвацией традиционной ценности труда в молодежном сознании. Поэтому, в государственной молодежной политике должны быть выработаны общественно значимые критерии социального развития молодежи, адекватные современным вызовам, особенно в сфере трудового воспитания.

СПИСОК ЛИТЕРАТУРЫ И ИСТОЧНИКОВ

1. Ковалева, А.И Траектории социализации : монография / А.И. Ковалева, В.В. Богданова. – М. : Изд-во Моск. гуманитар. ун-та, 2012. – С. 59.
2. Сорокин О.В. Изменяющаяся социальная реальность в регуляции девиантного поведения российской молодежи // Научные ведомости Белгородского государственного университета. Философия. Социология. Право. – Т. 43, № 3, 2018. – С. 429–437;
3. Социология молодежи: Учебник / В.И. Чупров, Ю.А. Зубок; РАН. Институт социально-политических исследований. – М.: Норма: ИНФРА-М, 2011. – 336 с.
4. Шюц А. Формирование понятий и теории в общественных науках // Американская социологическая мысль. – М., 1994. – С. 485.

REFERENCES AND SOURCES

1. Kovaleva, A.I Traektorii socializacii : monografiya / A.I. Kovaleva, V.V. Bogdanova. – M. : Izd-vo Mosk. gumanit. un-ta, 2012. – S. 59.
2. Sorokin O.V. Izmenyayushchayasya social'naya real'nost' v regulyacii deviatnogo povedeniya rossijskoj molodezhi // Nauchnye vedomosti Belgorodskogo gosudarstvennogo universiteta. Filosofiya. Sociologiya. Pravo. – T. 43, № 3, 2018. – S. 429–437;
3. Sociologiya molodezhi: Uchebnik / V.I. CHuprov, YU.A. Zubok; RAN. Institut social'no-politicheskikh issledovanij. – M.: Norma: INFRA-M, 2011. – 336 s.
4. SHyuc A. Formirovanie ponyatij i teorii v obshchestvennyh naukah // Amerikanskaya sociologicheskaya mysl'. – M., 1994. – S. 485.

БАРЬЕРЫ, ПРЕПЯТСТВУЮЩИЕ ВКЛЮЧЕНИЮ МОЛОДЕЖИ В ТРУДОВУЮ ДЕЯТЕЛЬНОСТЬ¹

Устинова К.А., старший научный сотрудник отдела исследования уровня и образа жизни населения, Федеральное государственное бюджетное учреждение науки «Вологодский научный центр Российской академии наук», Вологда, Россия

Ключевые слова: молодые специалисты, рынок труда, барьеры трудоустройства, социальная уязвимость.

Аннотация. Обобщен отечественный и зарубежный опыт трудоустройства молодых специалистов, показано, что субъективным факторам, препятствующим вхождению молодежи на рынок труда, не уделяется должного внимания. С использованием данных социологического опроса «Социокультурная модернизация регионов» и результатов фокус-групповых дискуссий с молодыми специалистами выявлены барьеры трудоустройства. Показано, что среди мер для преодоления существующих барьеров могут выступать увеличение доступности образования, практической направленности образовательного процесса, расширении форм занятости.

THE BARRIERS INTERFERING INCLUSION OF YOUTH IN WORK

Ustinova K.A., senior research associate of department of a research of level and population way of life, Federal state budgetary institution of science «Vologda scientific center of the Russian Academy of Sciences», Vologda, Russia

Keywords: young professionals, labour market, barriers to employment, social vulnerability.

Annotation. The domestic and foreign experience of employment of young specialists is generalized, it is shown that the subjective factors hindering the entry of young people into the labor market are not given due attention. Using the data of the sociological survey «socio-Cultural modernization of regions» and the results of focus group discussions with young professionals, barriers to employment were identified. It is shown that among the measures to overcome the existing barriers can be an increase in the availability of education, the practical orientation of the educational process, the expansion of forms of employment.

Повышение конкурентоспособности России возможно лишь при эффективном задействовании потенциала развития разных групп населения, в т.ч. и молодежи. В свою очередь реализация потенциала связана с состоянием рынка труда и сферы занятости. Российская модель рынка труда, сложившаяся в ходе экономических реформ, привела к увеличению безработицы, которой в большей степени подверглись молодые люди, вступающие на рынок труда впервые.

¹ Публикация подготовлена в рамках поддержанного РНФ научного проекта № 16-18-00078 «Механизмы преодоления ментальных барьеров инклюзии социально уязвимых категорий населения для активизации процессов модернизации регионального сообщества».

Исследованию вопросов, посвященных выявлению барьеров трудоустройства молодежи, посвящены труды многих отечественных ученых (Е.М. Авраамовой, В.Н. Бобкова, В.А. Гневашевой, Ю.А. Зубок, Д.Л. Константиновского, А.А. Литвинюка, Т.А. Разумовой, О.Н. Шестопаловой и др.). В этих работах акцентируется внимание на факторах, объективно затрудняющих выход молодых людей на рынок труда, например, на несоответствии квалификации сотрудников требованиям рабочих мест, отсутствие необходимого опыта работы, низкий уровень профессиональной подготовки, в то время как субъективным факторам (например, стереотипам, связанным с восприятием действительности, предубеждениями в обществе относительно молодежи и др.) не уделяется должного внимания [1; 2; 3]. Тем не менее, они влияют на возможности трудоустройства, и на выбор стратегий поведения на рынке труда. Актуальность изучения субъективных факторов связана еще и с широкой распространенностью фрагментарных и стереотипных знаний о молодежи, а также с дискриминацией по социально-демографическим характеристикам, усиливающей неравенство в доступе к различным услугам, негативно сказывающая на положении данной группы населения на рынке труда [4; 5].

Учитывая выше обозначенное, в данном исследовании обращается внимание как на индивидуальные черты, присущие молодым специалистам, способствующие и препятствующие осуществлению трудовой деятельности, так и на то стереотипное отношение, которое складывается в обществе в отношении к молодым специалистам и другие аспекты. Информационную базу исследования составили данные социологического опроса «Социокультурная модернизация регионов», проведенного в 2017 г. ФГБУН ВолНЦ РАН в ряде регионов Северо-Западного федерального округа. Помимо этого использовались данные фокус-групповых дискуссий с молодыми специалистами, проведенных сотрудниками ФГБУН ВолНЦ РАН в сентябре-октябре 2017 г. Социологический опрос совершеннолетнего населения Северо-Западного федерального округа «Социокультурная модернизация регионов» был проведен в 2017 г. Вологодским научным центром РАН. Анкетирование проходило в Вологодской, Мурманской, Калининградской и Новгородской областях, а также в Республике Карелия. Метод выборки: районирование с пропорциональным размещением единиц наблюдения. Тип выборки: квотная по полу и возрасту. Объем выборки составляет 3108 человек, ошибка выборки не превышает 5%.

Как показали полученные результаты, как общество в целом, так и сами молодые специалисты воспринимают молодежь как социально уязвимую группу на рынке труда (52% против 54%). Интересной представляются оценки причин, выступающих в качестве препятствий для включения молодых людей в трудовую деятельность, наряду с объективными аспектами, такими как, например, неразвитость профессиональных навыков и отсутствие подходящих вакансий (55% и 44% соответственно), отмечались и субъективные, на которые указывал практически каждый третий участник исследования (лень, неприспособленность к жизни, негативное отношение со стороны работодателей, излишняя надежда на «доброе дядю», который должен отстаивать интересы молодых людей и др.).

Еще один из вопросов, который поднимался в рамках исследования, связан с оценкой отношения общества и молодежи к молодым специалистам в контексте их готовности к трудовой жизни. Судя по полученным результатам, наибольшую распространенность получил вариант ответа о завышенных требованиях молодых людей к уровню заработной платы, такой позиции придерживается практически 60% опрошенных. Интересны оценки предпочтений работодателей в выборе как более опытных работников (61%), так и более молодых (54%), вследствие с их большей восприимчивостью ко всему новому. Это может свидетельствовать о том, что для успешного трудоустройства кандидаты должны в себе сочетать как развитые трудовые навыки, так и качества, способствующие быстрой адаптации к происходящим изменениям на рынке труда.

Интересные результаты, подтверждающие сделанные ранее выводы, получены и в рамках проведения фокус-групповых дискуссий с молодыми специалистами. Как показало исследование, среди негативных черт, препятствующих трудоустройству и трудовой деятельности, молодежью отмечалась переоценка (недооценка) своих сил и возможностей, недостаток знаний, умений, определенных навыков, отношение к работе (малая ценность рабочего места, и, как следствие, мобильность, несерьезность, не-дисциплинированность, неумение правильно распределять время и др.). Тем не менее, выделялись и позитивные – наличие хорошего образования, теоретических знаний, эрудированность, обучаемость, умение слушать и слышать, обсуждать

Помимо прямых оценок нами использовались и косвенные, которые как в первом, так и во втором случае исходили от молодежи, однако последние выражали позицию общества на позитивные и негативные черты. Было установлено, что в обоих случаях перечень качеств практически не отличался, что может свидетельствовать о распространении взгляда молодежи на остальные слои населения, «приписывание» им своей позиции. Другой особенностью является противоречивость мнений молодежи о своих чертах. С одной стороны, речь идет о низком качестве образования, с другой, – о грамотности и быстрой обучаемости, на «одном полюсе» – неконфликтность, на другом – вспыльчивость и нетерпимость.

Как уже было отмечено выше, реализации потенциала молодежи могут препятствовать и стереотипы, связанные с социально-демографическими характеристиками, например, с возрастом, что позволяет «приписывать» представителям молодежи качества, которые могут быть характерны не для всей этой группы. Такой взгляд на молодежь накладывает отпечаток и на отношение к работе, на возможность занимать определенную должность, продвигаться по карьерной лестнице

В рамках проводимых нами фокус-групповых исследований поднимались вопросы об использовании способов поиска работы, их эффективности. Показано, что наиболее распространенным каналом трудоустройства является поиск работы через родственников и знакомых, что в ряде случаев объясняется большим доверием ему. В меньшей степени у молодых людей востребованы формальные способы трудоустройства, например, службы занятости населения, что обусловлено неоперативностью их деятельности, бюрократизмом,

предложением вакансий, которые не соответствуют запросам. Формирование подобных стереотипов может быть связано с негативным опытом трудоустройства среди родственников, который накладывает отпечаток на принятие решений о способах поиска работы

В исследовании выявлено, что наряду со стереотипным отношением к молодым специалистам, одной из значимых проблем трудоустройства является рассогласование между образовательной системой и рынком труда. Отдельные аспекты данной проблемы находят отражение, когда речь идет о выделении качеств молодежи, способствующих и препятствующих трудоустройству (например, завышенные требования, низкое качество образования, недооценка / переоценка своих знаний и умений и др.), а также направлений по преодолению проблем в сфере молодежной занятости. Среди последних назывались увеличение доступности образования, практической направленности образовательного процесса, повышение качества прохождения молодежью практики, формированию заинтересованности молодых людей в прохождении стажировок, расширении форм занятости.

СПИСОК ЛИТЕРАТУРЫ И ИСТОЧНИКОВ

1. Константиновский Д.Л., Вознесенская Е.Д., Чередниченко Г.А. Молодежь России на рубеже XX–XXI веков: образование, труд, социальное самочувствие. М.: ЦСП и М, 2014. 548 с.

2. Механизмы трудоустройства российской молодежи / Е.М. Авраамова, С.А. Беляков, Д.М. Логинов, Е.А. Полушкина. М. : Дело, РАНХиГС, 2017. 106 с.

3. Попов А.В. Требования работодателей к качественным характеристикам молодых работников (на примере Вологодской области) // Вестник НГУЭУ. 2016. № 4. С. 215–223.

4. Шестопалова О.Н. Стереотипы трудового поведения молодых работников: социологический анализ : автореф. дис. ... канд. социол. наук: 22.00.04 / Ур. Гос. ун-т им. А.М. Горького. Екатеринбург, 2009. 19 с.

5. Ярская В.Н., Ловцова Н.И. Молодежная политика: разные и пока не равные // Журнал исследований социальной политики. 2010. Т. 8. №2. С. 151–164.

REFERENCES AND SOURCES

1. Konstantinovskij D.L., Voznesenskaya E.D., CHerednichenko G.A. Molodezh' Rossii na rubezhe XX–XXI vekov: obrazovanie, trud, social'noe samochuvstvie. M.: CSP i M, 2014. 548 s.

2. Mekhanizmy trudoustrojstva rossijskoj molodezhi / E.M. Avraamova, S.A. Belyakov, D.M. Loginov, E.A. Polushkina. M. : Delo, RANHiGS, 2017. 106 s.

3. Popov A.V. Trebovaniya rabotodatelej k kachestvennym harakteristikam molodyh rabotnikov (na primere Vologodskoj oblasti) // Vestnik NGUEHU. 2016. № 4. S. 215–223.

4. SHestopalova O.N. Stereotipy trudovogo povedeniya molodyh rabotnikov: sociologicheskij analiz : avtoref. dis. ... kand. sociol. nauk: 22.00.04 / Ur. Gos. un-t im. A.M. Gor'kogo. Ekaterinburg, 2009. 19 s.

5. YArskaya V.N., Lovcova N.I. Molodezhnaya politika: raznye i poka ne ravnye // ZHurnal issledovanij social'noj politiki. 2010. T. 8. №2. S. 151–164.

МОЛОДЕЖНОЕ ПРЕДПРИНИМАТЕЛЬСТВО КАК ИНСТРУМЕНТ РАЗВИТИЯ СОЦИАЛЬНОЙ АКТИВНОСТИ МОЛОДЕЖИ

Фомина С.Н., доктор педагогических наук, доцент, профессор кафедры социальной педагогики и организации работы с молодежью РГСУ, Москва

Смолович А.Б., магистр направления подготовки «Организация работы с молодежью» РГСУ, Москва

Ключевые слова: молодежное предпринимательство, внутренние проблемы предпринимательства, внешние проблемы предпринимательства, бизнес-карьера.

Аннотация. Статья посвящена изучению развития молодежного предпринимательства в России. Дается определение предпринимательству, рассматриваются проблемы, с которыми сталкиваются молодые люди, желающие заняться предпринимательской деятельностью.

YOUTH BUSINESS AS INSTRUMENT OF DEVELOPMENT OF SOCIAL ACTIVITY OF YOUTH

Fomina S.N., doctor of pedagogical sciences, associate professor, professor of department of social pedagogics and organization of work with youth of RGSU, Moscow

Smolovich A.B., master of the direction of preparation «Organization of work with youth» of RGSU, Moscow

Keywords: youth business, internal problems of business, external problems of business, business pit.

Abstract. Article is devoted to studying of development of youth business in Russia. Definition is given to business, problems which the young people wishing to be engaged in business activity face are considered.

По мировым меркам у российской молодежи довольно высокий интерес к бизнесу. Компания Goldman and Sachs проводила сравнительный анализ молодых граждан в разных странах. 59% опрошенных молодых россиян заявило, что рассматривают возможность заняться собственным бизнесом – в то время, как в среднем по миру эта цифра составляет 43%. Это при том, что по данным агентства Initiative около 81% российских молодых граждан боится остаться без денег на повседневные расходы (против 52% по всему миру) [6].

В 2016 г. Всероссийский центр изучения общественного мнения (ВЦИОМ) представил «данные опроса о том, как изменилось отношение к предпринимательству за последние 25 лет» [2].

«Сегодня, в сравнении со временами позднего СССР, россияне уже более определенно отвечают на вопрос о том, хотели бы они открыть свое дело: не желают становиться бизнесменами 60% (с 49% в 1991 г.), напротив, выражают такое стремление 34% (25 лет назад – 29%), в молодежной среде готовы

к этому 60%, среди людей пенсионного возраста – 6%. Доля затруднившихся с ответом заметно сократилась (с 20% до 3%). При этом среди потенциальных бизнесменов (желающих открыть свое дело) уже предпринимают для этого какие-то действия только 17% (что, однако, больше, чем в 1991 г. – 8%), еще 33% обещают начать работу над этим в ближайшее время. Наиболее интересными сферами им кажутся розничная торговля (24%, ранее – 14%), общественное питание, транспорт и бытовое обслуживание (17%). Каждый второй из заявивших о своем намерении заняться предпринимательством (47%) откладывает фазу активных действий на неопределённый срок. За 25 лет вдвое вырос уровень оптимизма относительно успеха бизнес-карьеры – 71% потенциальных предпринимателей (планирующих начать свое дело и уже предпринимающих для этого какие-то действия) надеется, что задуманное им удастся (ранее так говорили только 35%)» [4].

Наиболее интересными для нашего исследования являются следующие вопросы анкеты, разработанной ВЦИОМ

«Как Вы думаете, Вам удастся или не удастся открыть свое дело, создать собственное предприятие?» [2].



Рис. 1. Ответы респондентов на вопрос «Как Вы думаете, Вам удастся или не удастся открыть свое дело, создать собственное предприятие?»

Следующий вопрос: «Если Вы не можете или не хотите создать собственное предприятие, то по каким причинам?» [2].

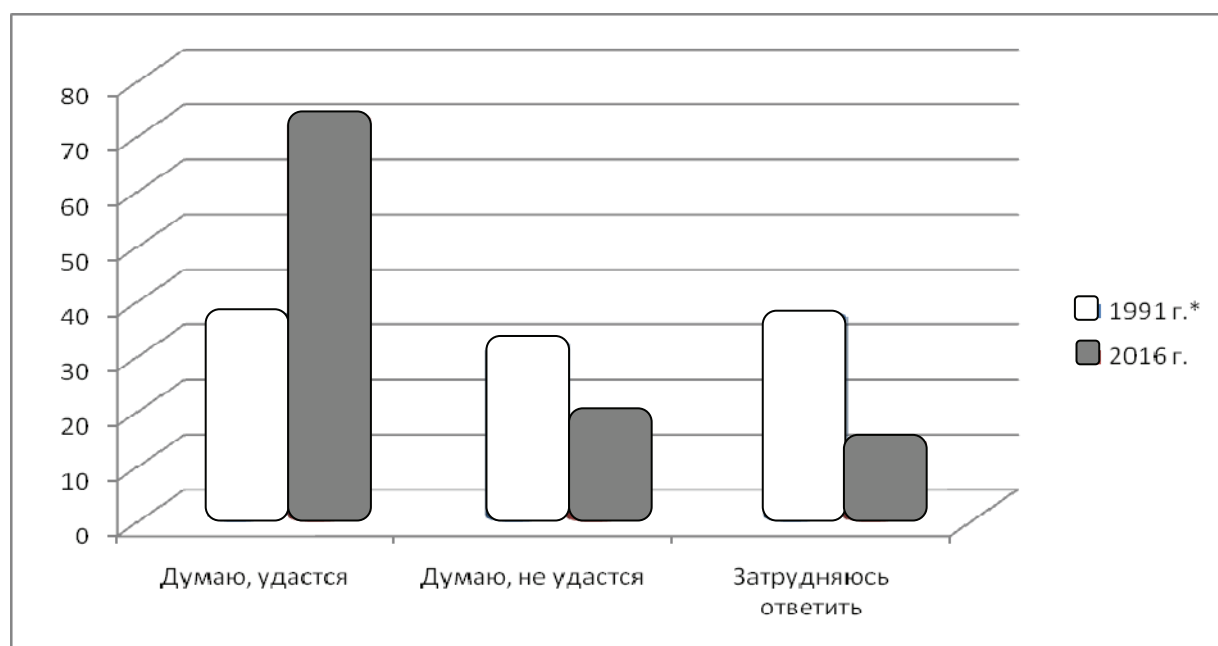
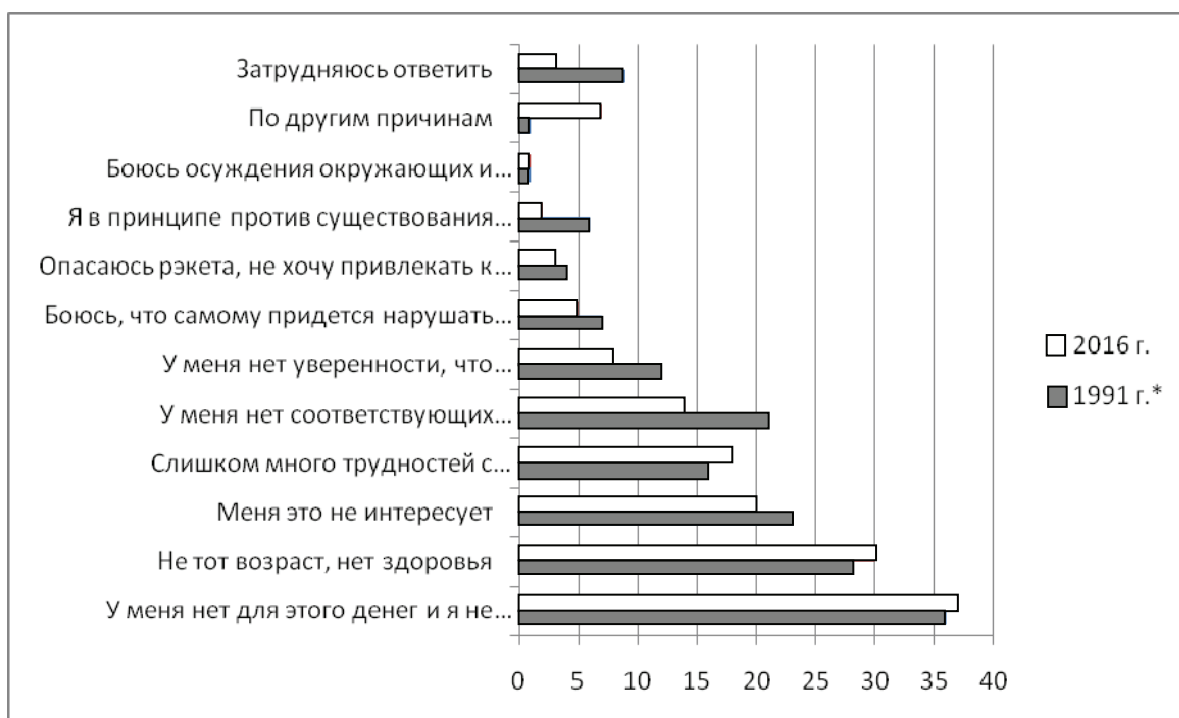

Как мы видим, исходя из данных, большое количество молодых людей хотело бы начать свой бизнес, но каждый из них сталкивается с определенными проблемами. Все проблемы при открытии бизнеса можно разделить на две группы: «внешние» и «внутренние».

Под внешними следует понимать давление, которое оказывается со стороны государства и финансовых учреждений. Процедура открытия бизнеса в России упрощается с каждым годом, но при этом остается одной из самых долгих и запутанных в мире. Определенные шаги для решения этого вопроса предпринимаются. Но не лучше ли обновить весь пакет законов вместо того, чтобы постепенно совершенствовать старые? Сразу несколько палок в колеса частного предпринимательства вставляет коррупция. Отсюда задержки с оформлением документов и постоянные поверки. Единственный выход – изучить законодательство, набраться терпения и работать по правилам, а в случае давления обращаться в вышестоящие инстанции. Часто для открытия предприятия малого бизнеса требуется привлечение заемных средств. На данный момент процентные ставки в отечественных банках на развитие собственного дела на порядок выше, чем в Европе. Для получения более выгодных условий требуется предоставление залогового имущества. Чтобы умерить аппетиты банков, можно обратиться в государственные фонды содействия кредитованию предпринимателей, которые есть в каждом регионе. Также можно заметно сократить расходы на содержание фирмы за счет помощи бизнес-инкубаторов. Это специальные площадки, которые предоставляют льготные условия на аренду и оказывают практически бесплатную юридическую и бухгалтерскую помощь.

Главная внутренняя проблема, с которой сталкиваются все без исключения при открытии нового бизнеса, – это отсутствие культуры подготовки будущих предпринимателей. Существует четкая структура становления любой компании. По-другому это можно назвать: «Этапы открытия бизнеса». В стране нет профессиональных учебных заведений, которые научат, как найти конкурентно способную идею, составить на ее основе бизнес-план, найти инвесторов, собрать штат сотрудников, организовать рекламу, получить первых клиентов, выйти на самоокупаемость и затем получать стабильный доход. Для достижения этих целей следует быть универсальным специалистом и иметь правильный психологический настрой.

Проблема образования – одна из самых важных и актуальных на этапе становления молодого предпринимателя [3]. Государство не предлагает начинающим предпринимателям образовательной программы связанной с открытием собственного дела. У молодых граждан отсутствует понимание последовательности действий, они не понимают какие формы организаций бывают и какую из них выбрать, где и как правильно пройти необходимую регистрацию, как вести бухгалтерский учет и многое другое. Весь спектр этой информации приходится узнавать из открытых источников.

После того как молодой предприниматель изучает всю необходимую нормативную базу, перед ним открываются другие, не менее актуальные проблемы. Откуда взять финансы на реализацию своих идей? Где искать поддержку и единомышленников? Как продвигать свои услуги или продукцию?

Исходя из приведенных ранее данных можно сделать вывод о том, что необходима полноценная работа с молодыми людьми желающими стать предпринимателями. Необходима новая модель образования для будущих предпринимателей, которая позволит пройти основные шаги не самостоятельно, а опираясь на профессиональную помощь [4]. Более того, необходимо объединять стремления молодых людей, создавать коллективы с внутренней конкуренцией для стимулирования молодых людей, устраивать конкурсы с выделением бюджетных средств, привлекать молодых предпринимателей особыми налоговыми условиями и так далее. Участие молодых людей в предпринимательстве будет эффективным инструментом развития их социальной активности.

СПИСОК ЛИТЕРАТУРЫ И ИСТОЧНИКОВ

1. Ежемесячный всероссийский опрос «Экспресс»: [Электронный ресурс]. URL: <https://wciom.ru/research/research/express/>
2. Мониторинг мнений (ВЦИОМ): май – июнь 2016 // Мониторинг общественного мнения: Экономические и социальные перемены. 2016. № 3. С. 81–19. URL: https://wciom.ru/fileadmin/file/monitoring/2016/133/2016_133
3. Российская молодежь: социально-демографический портрет и система ценностей в контексте многонациональной основы российского государства. Коллективная монография/ Под ред. Т.К.Ростовской. – Москва, 2017
4. Ростовская Т.К., Фомина С.Н. Методологические подходы к оценке и прогнозированию кадрового потенциала молодежной политики // Вопросы управления. 2016. № 4 (41). С. 106–110

5. Федеральная служба государственной статистики: [Электронный ресурс]. URL: <http://www.gks.ru>
6. Goldman Sachs Millennials coming of age: [Электронный ресурс]. URL: <http://www.goldmansachs.com/our-thinking/pages/millennials/>

REFERENCES AND SOURCES

1. Ezhemesyachnyj vsrossijskij opros «EHkspress»: [EHlektronnyj resurs]. URL: <https://wciom.ru/research/research/express/>
2. Monitoring mnenij (VCIOM): maj – iyun' 2016 // Monitoring obshchestvennogo mneniya: EHkonomicheskie i social'nye peremeny. 2016. № 3. S. 81–19. URL: https://wciom.ru/fileadmin/file/monitoring/2016/133/2016_133
3. Rossijskaya molodezh': social'no-demograficheskij portret i sistema cennostej v kontekste mnogonacional'noj osnovy rossijskogo gosudarstva. Kollektivnaya monografiya/ Pod red. T.K. Rostovskoj. – Moskva, 2017
4. Rostovskaya T.K., Fomina S.N. Metodologicheskie podhody k ocenke i prognozirovaniyu kadrovogo potenciala molodezhnoj politiki // Voprosy upravleniya. 2016. № 4 (41). S. 106–110
5. Federal'naya sluzhba gosudarstvennoj statistiki: [EHlektronnyj resurs]. URL: <http://www.gks.ru>
6. Goldman Sachs Millennials coming of age: [EHlektronnyj resurs]. URL: <http://www.goldmansachs.com/our-thinking/pages/millennials/>

СТУДЕНЧЕСКИЕ НАУЧНЫЕ ОБЩЕСТВА КАК ИНСТРУМЕНТ ВОВЛЕЧЕНИЯ СТУДЕНЧЕСКОЙ МОЛОДЕЖИ В НАУЧНО-ИССЛЕДОВАТЕЛЬСКУЮ ДЕЯТЕЛЬНОСТЬ

Фомина С. Н., доктор педагогических наук, профессор кафедры социальной педагогики и организации работы с молодежью РГСУ

Сорихина В.П., аспирант РГСУ, Москва, Россия

Ключевые слова: студенческое научное общество, научно-исследовательская деятельность, формы и методы научной деятельности.

Аннотация. В статье рассматривается значение студенческих научных обществ для вовлечения студентов в научную деятельность. Анализируется студенческое общество Российского государственного социального университета, выделяются проблемные моменты в деятельности студенческого общества и предлагаются перспективные направления развития.

STUDENTS' SCIENTIFIC SOCIETIES AS INSTRUMENT OF INVOLVEMENT OF STUDENT'S YOUTH IN RESEARCH ACTIVITY

Fomina S.N., doctor of pedagogical sciences, professor of department of social pedagogics and organization of work with youth of RGSU

Sorikhina V.P., graduate student of RGSU, Moscow, Russia

Keywords: students' scientific society, research activity, forms and methods of scientific activity.

Abstract. In article the value of students' scientific societies for involvement of students in scientific activity is considered. Student's society of the Russian state social university is analyzed, problem points in activity of student's society are allocated and the perspective directions of development are offered.

В современной системе профессионального образования научно-исследовательская деятельность студентов играет важную роль в обеспечении качества их профессиональной подготовки. Однако необходимо отметить, что в настоящее время престиж научной деятельности и активность студентов в данной области значительно упала. Многие отечественные и зарубежные ученые отмечают необходимость разработки новых форм и инструментов вовлечения студентов в научно-исследовательскую деятельность. Осуществление эффективной и качественной профессиональной подготовки в высшей школе невозможно представить без интеграции в научно-исследовательскую деятельность студентов (бакалавров, магистров), аспирантов. Одним из инструментов включения обучаемых в такую деятельность в вузе выступает студенческое научное общество.

С появлением студенческих научных обществ в XIX в. и до настоящего времени, они прошли длительный путь развития и стали мощным инстру-

ментом для интеграции обучаемых в научно-исследовательскую деятельность в процессе профессиональной подготовки в вузе.

Е.И. Панкова дает следующее определение студенческого научного общества «это общественная самодеятельная организация, объединяющая активно занимающихся исследовательской деятельностью студентов. Выступая как фактор личностного саморазвития и реализации творческого потенциала, студенческое научное общество позволяет участникам активно включаться в инновационную поисковую деятельность, мотивировать и продвигать среди студентов различные формы научного творчества уже на самых ранних этапах обучения» [6].

Целью студенческого научного общества является создание условий для самореализации студентов в пространстве научного творчества, формирование и развитие их интеллектуального потенциала.

Студенческие научные общества «давали и дают возможность выделить из разнородной студенческой массы одаренных студентов для занятий наукой» [8].

Студенческое научное общество Российского государственного социального университета является научно-исследовательским и информационно-аналитическим центром молодежного научно-технического творчества и формой студенческого самоуправления университета, основанной на добровольном объединении обучающихся. Основной целью деятельности является: координация и содействие развитию научно-исследовательской деятельности обучающихся, в том числе в рамках международных программ; формирование и развитие интеллектуального потенциала обучающихся; интеграция молодежи в научно-образовательное пространство; содействие повышению качества подготовки квалифицированных специалистов [8]. Студенческое научное общество РГСУ состоит из отделений факультетов университета.

Начиная с 2015 г., ежегодно проходит Всероссийский съезд студенческих научных обществ. В рамках Съезда организован Всероссийский конкурс студенческих научных обществ и конструкторских бюро. «Всероссийский съезд – масштабная диалоговая площадка активных участников и ведущих экспертов организации деятельности молодежных научных объединений, научных студенческих обществ и конструкторских бюро. Проводится с целью поддержки и развития деятельности молодежных научных объединений, организации их эффективного взаимодействия, вовлечения молодежи в научно-образовательное, инновационное, практикоориентированное взаимодействие» [10].

На основе изученного материала по студенческим научным обществам в вузах разной направленности можно сделать следующие выводы: во многих вузах московского региона осуществляют свою работу студенческие научные общества. Используя разные формы организации научно-исследовательской деятельности, сообществу удается привлечь к своей деятельности и заинтересовать студентов заниматься научной деятельностью большое количество молодежи. Используются разные формы организации научно-исследовательской деятельности, наиболее популярными из них являются: лекция, мастер-класс,

деловая игра, дискуссионный клуб, дебаты, фестиваль, круглый стол, конференция, олимпиада, научный кружок, хакатон и другие. Становиться все более популярной у студенческой молодежи форма организации научной деятельности «хакатон». Основными направлениями деятельности студенческих научных обществ является: привлечение студенческой молодежи в науку, формирование мотивации к исследовательской работе и привитие студентам навыков самостоятельной научно-исследовательской деятельности, координация работы студенческих научных кружков, организация и проведение различных организационно-массовых и состязательных мероприятий по научно-исследовательской работе, развитие взаимодействия и сотрудничества с другими вузами, изучение и внедрение отечественного и зарубежного опыта организации научной деятельности и др.

На основе полученного материала были выделены положительные стороны деятельности студенческих научных обществ, их недостатки и проблемные стороны деятельности, а также перспективы развития. Из положительных сторон было отмечено, что студенческое научное общество помогает талантливым студентам реализовать себя, может вносить изменения в научно-исследовательскую повестку вуза, тем самым раздвигая его границы и увеличивая поле деятельности. К проблемным сторонам мы отнесли отсутствие системной деятельности в вузах, слабое выстраивание стратегий развития, не всегда налажена работа студенческого научного общества с внутренними лабораториями университета и т.д. Из выделенных перспектив развития хотелось бы отметить обмен позитивными практиками между вузами, повышение мотивации у студентов, разработка программ преемственности между разными уровнями подготовки. Студенческое научное общество при эффективной организации может послужить инструментом вовлечения обучающихся в научно-исследовательскую деятельность и обеспечить высокое качество профессиональной подготовки.

В настоящее время студенческие научные общества слабо развиты, причинами этого явления могут выступать: не достаточное внимание со стороны государства к созданию таких обществ в вузах страны, не достаточное их финансирование, отсутствие единой модели студенческого научного общества, структуры, функционала. Не смотря на отмеченные сложности, хотелось бы подчеркнуть наличие положительного момента рассматриваемой проблемы. У обучаемых, преподавателей, научных работников есть возможность разработать свою модель (систему, функционал и т.д.) студенческого научного общества, которая будет создавать возможности для развития заложенного потенциала личности студента, расширять границы высшего учебного заведения, а так же, служить ресурсом для общества и государства в целом.

СПИСОК ЛИТЕРАТУРЫ И ИСТОЧНИКОВ

1. Егорычев А.М. Отечественная социальная педагогика как наука, отрасль знания и социальная практика // Педагогическое образование и наука. 2015. № 2. С. 55–61.

2. Завьялов Д.А. Студенческие научные общества Санкт-Петербургского университета в конце XIX – начале XX века: дис. ... канд. ист. наук. СПб., 2006. 338 с.
3. Зимняя, И.А. Исследовательская работа как специфический вид человеческой деятельности [Текст] / И.А. Зимняя, Е.А. Шашенкова. – Ижевск: ИЦПКПС, 2001.
4. Иванов А.Е. Мир российского студенчества. Конец XIX – начало XX века. М.: Новый хронограф, 2010. 331 с.
5. Князькова Е.А., Балханова Е.А. Профессиональное и личностное развитие студентов социального вуза // Ученые записки Российского государственного социального университета. Т. 14. 2015. № 6 (133). С. 24–31.
6. Панкова Е.И. Отечественный и зарубежный опыт гражданско-патриотического саморазвития личности в социально-культурной деятельности студенческих научных обществ // Формирование патриотизма у молодежи средствами социально-культурной деятельности: векторы исследовательских и практических перспектив: матер. Междунар. электр. науч.-практ. конф. 2016. С. 132–138.
7. Папкина Н.Е., Багрова Н.В. Адаптация и социализация студентов-первокурсников в условиях современного колледжа // Ученые записки Российского государственного социального университета. Т. 16. 2017. № 3 (142). С. 157–165.
8. Сорикина В.П. Студенческое научное общество как инструмент интеграции обучаемых в научно-исследовательскую деятельность // Ученые записки Российского государственного социального университета. Т. 16. 2017. № 6 (145). С. 132–141.
9. Фомина С.Н., Харитонов И.В. Организация самостоятельной работы как средство самоорганизации студентов в условиях личностно-ориентированного подхода в обучении // Социальная политика и социология. 2010. № 7 (61). С. 70–77.
10. Шимановская Я.В. Проблемы организации научно-исследовательской работы студентов // Ученые записки Российского государственного социального университета. Т. 15. 2016. № 2 (135). С. 153–161.

REFERENCES AND SOURCES

1. Egorychev A.M. Otechestvennaya social'naya pedagogika kak nauka, otrasl' znaniya i social'naya praktika // Pedagogicheskoe obrazovanie i nauka. 2015. № 2. S. 55–61.
2. Zav'yalov D.A. Studencheskie nauchnye obshchestva Sankt-Peterburgskogo universiteta v konce XIX – nachale XX veka: dis. ... kand. ist. nauk. SPb., 2006. 338 s.
3. Zimnyaya, I.A. Issledovatel'skaya rabota kak specificheskij vid chelovecheskoj deyatel'nosti [Tekst] / I.A. Zimnyaya, E.A. SHashenkova. – Izhevsk: ICPKPS, 2001.
4. Ivanov A.E. Mir rossijskogo studenchestva. Konec XIX – nachalo XX veka. M.: Novyj hronograf, 2010. 331 s.
5. Knyaz'kova E.A., Balhanova E.A. Professional'noe i lichnostnoe razvitie studentov social'nogo vuza // Uchenye zapiski Rossijskogo gosudarstvennogo social'nogo universiteta. T. 14. 2015. № 6 (133). S. 24–31.
6. Pankova E.I Otechestvennyj i zarubezhnyj opyt grazhdansko-patrioticheskogo samorazvitiya lichnosti v social'no-kul'turnoj deyatel'nosti studencheskih nauchnyh obshchestv // Formirovanie patriotizma u molodezhi sredstvami social'no-kul'turnoj

deyatel'nosti: vektory issledovatel'skih i prakticheskikh perspektiv: mater. Mezhdunar. ehlekt. nauch.-prakt. konf. 2016. S. 132–138.

7. Papkova N.E., Bagrova N.V. Adaptaciya i socializaciya studentov-pervokursnikov v usloviyah sovremennogo kolledzha // Uchenye zapiski Rossijskogo gosudarstvennogo social'nogo universiteta. T. 16. 2017. № 3 (142). S. 157–165.

8. Sorihina V.P. Studencheskoe nauchnoe obshchestvo kak instrument integracii obuchaemyh v nauchno-issledovatel'skuyu deyatel'nost' // Uchenye zapiski Rossijskogo gosudarstvennogo social'nogo universiteta. T. 16. 2017. № 6 (145). S. 132–141.

9. Fomina S.N., Haritonova I.V. Organizaciya samostoyatel'noj raboty kak sredstvo samoorganizacii studentov v usloviyah lichnostno-orientirovannogo podhoda v obuchenii // Social'naya politika i sociologiya. 2010. № 7 (61). S. 70–77.

10. SHimanovskaya YA.V. Problemy organizacii nauchno-issledovatel'skoj raboty studentov // Uchenye zapiski Rossijskogo gosudarstvennogo social'nogo universiteta. T. 15. 2016. № 2 (135). S. 153–161.

Раздел II

СОЦИАЛИЗАЦИЯ МОЛОДЕЖИ В ИЗМЕНЯЮЩЕЙСЯ РЕАЛЬНОСТИ

Section II

SOCIALIZATION OF YOUTH IN THE CHANGING REALITY

ПОЛИТИЧЕСКОЕ СОЗНАНИЕ РОССИЙСКОЙ МОЛОДЕЖИ В КОНТЕКСТЕ ИЗМЕНЕНИЯ ПОЛИТИЧЕСКОГО РЕЖИМА

Великая Н.М., доктор политических наук, профессор, ведущий научный сотрудник Центра стратегических социальных и социально-политических исследований ИСПИ РАН, заведующая кафедрой политической социологии социологического факультета РГГУ, Москва, Россия

Ключевые слова: молодёжь, политическая система, политическое поведение, политическое сознание, протестный потенциал.

Аннотация. В статье проводится анализ политического сознания молодежи, связанного с оценкой молодежи состояния политической системы общества, своих гражданских возможностей и перспектив в контексте трансформации политического режима. Особое внимание уделяется рассмотрению особенностей социально-политического сознания российской молодёжи и воспроизводству ценностей политической культуры, свойственных постсоветскому обществу в целом.

POLITICAL CONSCIOUSNESS OF THE RUSSIAN YOUTH IN THE CONTEXT OF CHANGE OF THE POLITICAL REGIME

Velikaya N.M., Doctor of Political Sciences, professor, Leading Researcher of the Center for Strategic social and socio-political research of the Institute of Social and Political Studies of the Russian Academy of Sciences, Head of department of political sociology of Russian State university for the Humanities, Moscow, Russia

Keywords: youth, politics, political system, political behavior, political consciousness, protest potential.

Abstract. The article analyzes political consciousness of young people which is connected with evaluation of political system in Russia, their political opportunities and prospects in the context of transforming political regime. The most attention is paid to the social-political consciousness of Russian Youth and reproducing the values of political culture peculiar to post-soviet society as well.

В рамках изучения политического сознания и политической культуры отдельное внимание в последние годы уделяется политическому поведению молодежи и выявлению протестного потенциала этой социальной группы. Анализируя роль молодежи в современных обществах, К. Мангейм справедливо обратил внимание на то, что значение молодежи в обществе нестабильно, так как «хотя всегда есть новое поколение и молодежные возрастные группы, тем не менее вопрос их использования зависит каждый раз от характера и социальной структуры данного общества. Молодежь – это один из скрытых ресурсов, которые имеются в каждом обществе и от мобилизации которых зависит его жизнеспособность» [1].

Безусловно, рассматривать политическое сознание и политическое поведение молодежи вне контекста социально-политической ситуации было бы бессмысленно. В нестабильном, а тем более кризисном обществе, каковым является общество российское, неустойчивость как имманентная характеристика социального положения молодежи усиливается в результате социального расслоения и сокращения возможностей для социальной мобильности, способствуя снижению доверия к институтам власти, с одной стороны, и росту напряженности и политической конфронтации, с другой.

Учитывая, что за последние 18 лет в России произошли масштабные трансформации, в том числе и политического режима, демонстрирующего тенденцию к авторитаризации [2], представляется крайне важным проследить динамику оценки молодыми людьми некоторых социально-политических аспектов российского общества за этот период времени, что позволит выделить особенности политического сознания.

В современном российском обществе молодежь остается весьма уязвимой социальной группой, что обусловлено спецификой ее социального положения, которое характеризуется неустойчивостью, подвижностью позиций молодых людей в социальной структуре, относительно невысоким их социальным статусом, ограниченностью социальных связей. Это ставит молодежь в неравное положение с экономически и социально более продвинутыми группами. Тем самым создается благоприятная среда для возникновения разного рода социальных конфликтов, приобретающих нередко политическую окраску.

В этой связи следует обратить внимание на оценку уровня жизни населения и оценку своих перспектив молодыми людьми. На графике 1 видно, что с 2002 года происходил стабильный рост доли тех, кто видел улучшения уровня жизни населения.

График 1.

Оценка динамики уровня жизни населения

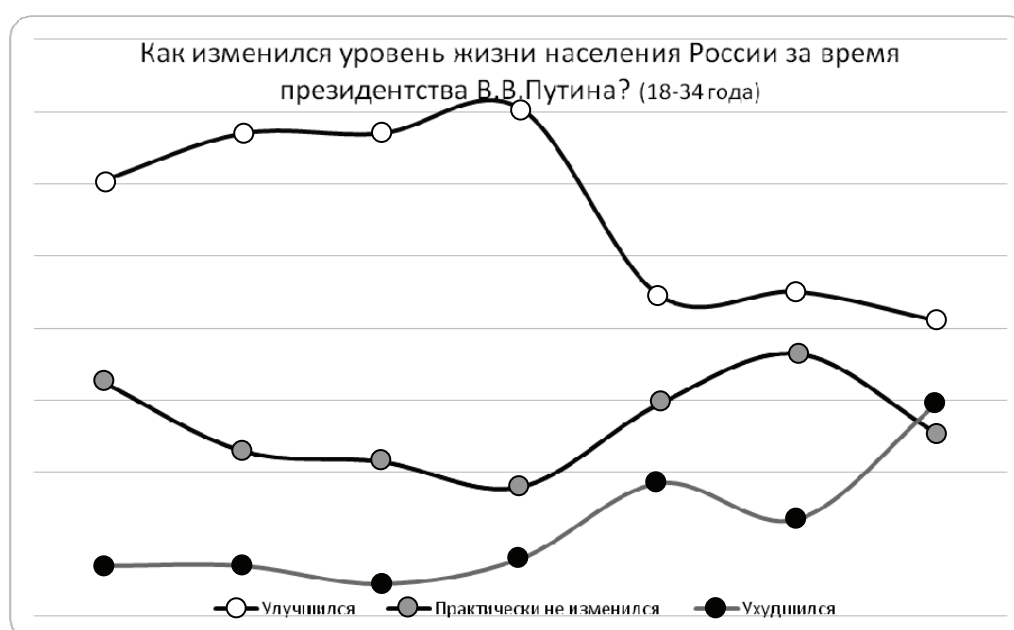

Источник: ВЦИОМ-СПУТНИК

Однако в 2012 году тренд изменился на отрицательный и к 2016 г. число молодых людей, видящих улучшения уровня жизни населения, практически сравнялось с числом тех, кто видит ухудшения: 41% против 30% соответственно. С этими данными сопоставим и следующий показатель – оценка динамики экономических возможностей. За время президентства В.В. Путина на протяжении 12 лет среди молодежи преобладало мнение, что возможностей зарабатывать в России стало больше (график 2). Однако эта доля постепенно снижалась, а к 2016 году почти половина (48%) молодых людей в России считали, что в России ухудшилась возможность зарабатывать.

График 2.

Оценка динамики экономических возможностей



Источник: ВЦИОМ-СПУТНИК.

Другой важный показатель политического сознания молодежи – представления о ситуации в области прав и свобод, а также развития политической системы в контексте президентства В.В. Путина. Примерно 70% молодых респондентов (Последняя волна Мониторинга ИСПИ РАН, см. таблицу 1) не удовлетворена состоянием политической системы и полагает, что она нуждается в том или ином реформировании (что чуть больше, чем по целом по выборке).

Наиболее чувствительны молодые люди к нарушению прав в области свободы слова. Среди молодежи, например, недовольных ситуацией 47% против 35% в старших возрастных группах. Однако в целом в оценках политической системы молодежь и люди старшего поколения совпадают. Это касается и понимания факта, что у граждан страны нет возможности влиять на политические процессы в стране (75% против 70%), и суждения, что людям у власти нет никакого дела до простых людей (75% против 69%).

**Отношение молодых и взрослых россиян
к политической системе общества
(РФ, % от числа молодых и взрослых респондентов, май 2018 г.)**

Варианты ответов	Молодёжь	Старшие возрастные группы
Меня полностью устраивает политическая система нашего общества	21	27
В политической системе нашего общества много недостатков, но их можно устранить путём постепенных реформ	43	40
Меня не устраивает политическая система нашего общества, её необходимо радикально изменить	27	22
Затруднились ответить	9	11

Источник: Центр стратегических социальных и социально-политических исследований ИСПИ РАН. Мониторинг «Как живешь, Россия?»

Эти данные сопоставимы с результатами исследований других исследовательских центров. Так, по данным ВЦИОМ, свой политический, гражданский потенциал молодежь оценивает весьма скромно: почти 72% молодежи полагают, что у российских граждан нет возможности влиять на политику государства в целом. Это, кстати, во многом объясняет и низкую электоральную активность молодежи, которая не рассматривает выборы как действенный демократический институт.

Все это может быть подтверждением воспроизводства политических ценностей и представлений, с одной стороны, а с другой ставит под сомнение выводы некоторых экспертов о протестном потенциале молодых, которые при определенной ситуации будут готовы выйти на улицы. Готовность молодежи к активным солидарным действиям несущественно выше, чем в старших возрастных группах, однако не дает оснований говорить о радикализации настроений. Ориентация на более активные методы борьбы в молодежной среде демонстрируют не более 21% опрошенных против 12% в старших возрастных группах (речь идет о готовности выйти с оружием на улицы, участвовать в забастовках и акциях неповиновения). При этом количество тех, кто выйдет на забастовку, акцию протеста не многим превышает количество тех, кто не будет участвовать ни в каких активных действиях (17%).

По нашим исследованиям [Источник: ЦЕНТР социологических исследований РГГУ], участие молодежи в тех или иных акциях варьируется в пределах 30%. Так, в последние 5 лет наши респонденты принимали участие в выборах (28,8%), сбора подписей (29,5%), волонтерские мероприятия (18,3%), благотворительные и спонсируемые акции и мероприятия (12%), демонстрации и митинги (10,8%).

**Поддержка гражданами различных форм защиты своих интересов
(2018) Вопрос: «Что Вы готовы предпринять для защиты
своих интересов». РФ; % от числа опрошенных**

	Молодежь	Старшие возрастные группы
Мои интересы достаточно защищены	10,1	12,1
Подпишу обращение к властям	18,0	21,8
Выйду на митинг демонстрацию	18,4	16,3
Буду участвовать в забастовках, акциях протеста	12,4	7,9
Если надо, возьму оружие	8,6	5,2
Ничего из перечисленного не буду делать	17,0	21,0
другое	2,5	0,8
Затруднились ответить	13,0	14,9

Источник: Центр стратегических социальных и социально-политических исследований ФГБУН ИСПИ РАН

Наметившаяся тенденция в сторону авторитаризма, зафиксированная отечественными исследователями [3] не прошла мимо молодежи: на 10-балльной шкале «авторитаризм – демократия» Россия, по мнению молодежи, занимает балл 4,3. За 14 лет хоть и не существенно (до 18%), но выросла доля тех, кто полагает, что права и свободы в России стали ограничиваться (см. график 3), а развитие демократии замедлилось.

График 3.

Оценка динамики в области прав и свобод, развития демократии в России

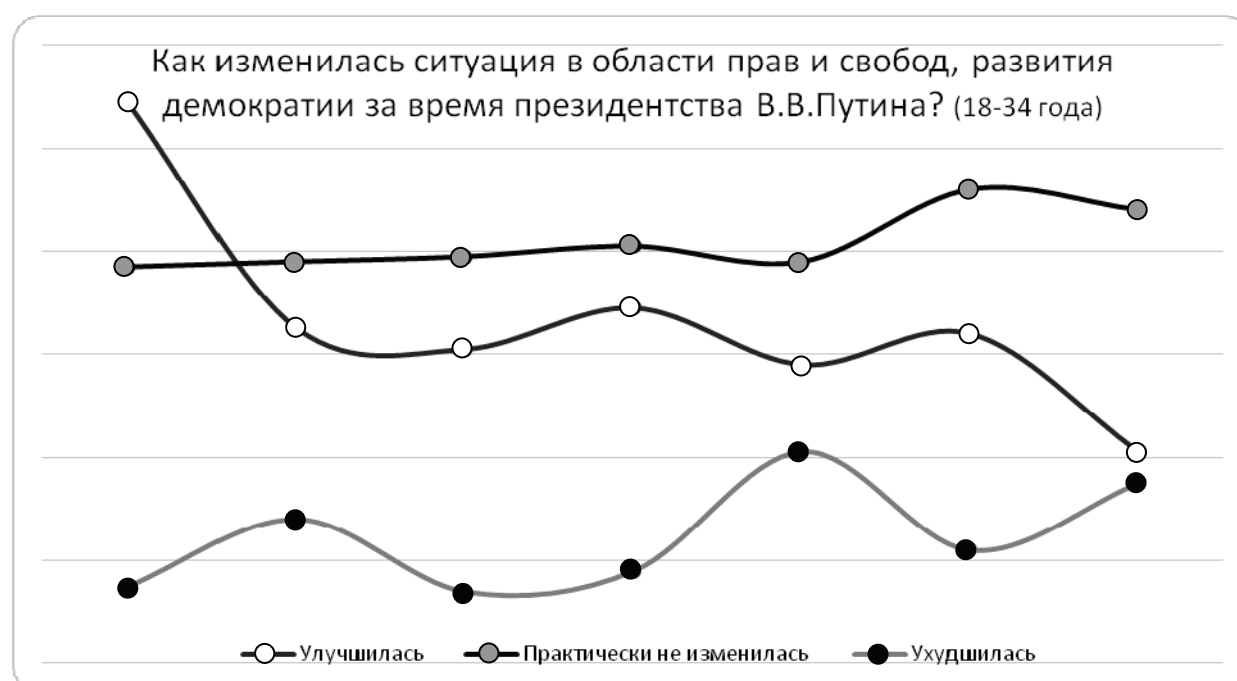

Источник: ВЦИОМ-СПУТНИК

Однако скорее негативная оценка властей (до 40% опрошенных) не сказывается на оценке деятельности самого президента, 76% молодежи считают, что он хорошо справляется со своими обязанностями.

Можно констатировать, что снижение качества жизни, связанное с ухудшением экономического положения большинства российских семей, находит свое отражение в общественном мнении. Причем молодежь здесь более критична и требовательна. Однако прогнозировать существенный рост политической активности пока не представляется возможным. В политической культуре молодых сохраняется и социальный инфантилизм, и гражданская пассивность, и свойственная постсоветским реалиям партофобия. Добавим, что манипуляциям общественного сознания, в т.ч. с помощью средств массовой информации, подвержена в большей степени именно молодежь, опасность превращения которой как в агрессивную, так и в политически индифферентную массу весьма вероятна.

Подчеркнем, что в условиях переходных режимов положение молодежи еще более подвержено разного рода рискам. Если динамичные общества опираются на связь с молодежью, то традиционные общества часто не мобилизуют и не интегрируют молодежь, а часто и подавляют этот ресурс.

СПИСОК ЛИТЕРАТУРЫ И ИСТОЧНИКОВ

1. Гельман В.Я. (2015). Политика страха: как российский режим противостоит своим противникам // *Контрапункт*, № 1, С. 1–11.
2. Мангейм К. Диагноз нашего времени: пер. с нем. М.: Юрист, 1994. С. 441–442.
3. Мерзликин Н.В., Ростовская Т.К. Неопределенность и риски российской реальности: запрос на перемены. *Известия Иркутского государственного университета. Серия: Политология. Религиоведение*. 2018. Т. 23. С. 71–79.
4. Нисневич Ю.А., Рябов А.В. (2016) Современный авторитаризм и политическая идеология // *ПОЛИС. Политические исследования*. – № 4. – С. 162–181.
5. Ростовская Т.К., Князькова Е.А. Формирование социальной безопасности молодежи в контексте развития человеческого потенциала. *Известия Иркутского государственного университета. Серия: Политология. Религиоведение*. 2017. Т. 21. С. 104–109.

REFERENCES AND SOURCES

1. Gel'man V.YA. (2015). *Politika straha: kak rossijskij rezhim protivostoit svoim protivnikom* // *Kontrapunkt*, № 1, S. 1–11.
2. Mangejm K. *Diagnoz nashego vremeni: per. s nem.* M.: YUrist, 1994. S. 441–442.
3. Merzlikin N.V., Rostovskaya T.K. Neopredelennost' i riski rossijskoj real'nosti: zapros na peremeny. *Izvestiya Irkutskogo gosudarstvennogo universiteta. Seriya: Politologiya. Religiovedenie*. 2018. T. 23. S. 71–79.
4. Nisnevich YU.A., Ryabov A.V. (2016) *Sovremennyj avtoritarizm i politicheskaya ideologiya* // *POLIS. Politicheskie issledovaniya*. – № 4. – S. 162–181.
5. Rostovskaya T.K., Knyaz'kova E.A. *Formirovanie social'noj bezopasnosti molodezhi v kontekste razvitiya chelovecheskogo potenciala*. *Izvestiya Irkutskogo gosudarstvennogo universiteta. Seriya: Politologiya. Religiovedenie*. 2017. T. 21. S. 104–109.

МОЛОДОЕ ПОКОЛЕНИЕ ПОСТСОВЕТСКИХ СТРАН В ЗЕРКАЛЕ ЖИЗНЕННЫХ ЦЕННОСТЕЙ И СТРАТЕГИЙ: НА ПРИМЕРЕ РОССИИ И АРМЕНИИ¹

Головчин М.А., кандидат экономических наук, научный сотрудник, Федеральное государственное бюджетное учреждение науки «Вологодский научный центр Российской академии наук»

Мкоян Г.С., кандидат социологических наук, Армянский государственный педагогический университет им. Х. Абовяна, Ереван, Армения

Ключевые слова: молодежь, постсоветские страны, социальная инновация, инновационная экосистема, ценности, стратегии.

Аннотация. В статье на основе анализа вторичных данных социологических исследований, проведенных в России и Армении, исследуются особенности жизненных ценностей и стратегий молодого поколения, которые эволюционируют в процессе межпоколенной трансмиссии.

THE YOUNGER GENERATION OF THE POST-SOVIET COUNTRIES IN THE MIRROR OF VITAL VALUES AND STRATEGY: ON THE EXAMPLE OF THE RUSSIAN FEDERATION AND THE REPUBLIC OF ARMENIA

Golovchin M.A., Candidate of Economic Sciences, research associate, Federal state budgetary institution of science «Vologda scientific center of the Russian Academy of Sciences»

Mkoyan G. S., candidate of sociological sciences, Armenian state pedagogical university of H. Abovyan, Yerevan, Armenia

Keywords: youth, Post-Soviet countries, social innovation, innovative ecosystem, values, strategy.

Abstract. In article on the basis of the analysis of the secondary these sociological researches conducted in Russia and Armenia features of vital values and the strategy of the younger generation which evolve in process of inter-generational transmission are investigated.

Так заведено, что в ходе смены поколений определенным трансформациям подвергаются не только образ жизни населения, но и определенные сложившиеся годами ценностные ориентации. Векторы подобной трансфор-

¹ Исследование выполнено при финансовой поддержке РФФИ в рамках научного проекта № 18-010-00717 «Экосистемный подход к развитию социальных инноваций в современной России: теория и практика».

мации были подробно описаны во второй половине XX века Р. Инглхартом. Он на основе опросов, регулярно проводимых в Европе, пришел к заключению о постепенном вытеснении жизненных установок материализма ценностями постматериализма [11]. Теория Р. Инглхарта базируется на различии характеристик трех поколений людей, выросших в традиционном и индустриальном обществах [11]. Суть её состоит в том, что любое развитие – это прежде всего усиление человеческого начала, поскольку «человеку, по определению, присуще стремление к свободе» [3, с. 21]. Как считает Инглхарт, ценности трансформируются, причиной чего является в первую очередь экономическое развитие [3, с. 21]. С развитием экономики в индустриальных странах ослабевают ценности выживания (вера в Бога, семья, послушание, национальная гордость, абсолютные стандарты, негативное отношение к разводам, абортam и т.д.), а ценности самовыражения (их носители питают противоположные чувства в отношении традиционных ценностей) усиливаются [3, с. 38–39].

По мнению Р. Инглхарта, современная молодёжь находится в «точке перехода» от материалистических ценностей (предпочтение физической и психологической безопасности и благополучия) к приоритету ценностей постмодерна (самовыражение и качество жизни) [11].

Идея Р. Инглхарта о неизбежной трансформации ценностей населения в процессе смены поколений от приоритетов выживания к главенству самовыражения была взята за основу разработки гипотезы нашего исследования, в рамках которого рассмотрены жизненные приоритеты молодёжи в двух постсоветских странах и определен характер межпоколенной трансформации ценностей.

Для анализа были использованы материалы опросов общественного мнения населения Российской Федерации (РФ) и Республики Армения (РА). В *Республике Армения*, где социологическое исследование было осуществлено в 2016 году, опрашивалось городское население. Общая выборка опроса – 250 жителей Еревана в возрасте от 18 до 66 лет (33,5% от генеральной совокупности). В *Российской Федерации* было осуществлено также в 2016 году. В нем участвовало население Вологодской области (проживающее как в городской, так и в сельской местности) в возрасте экономической активности (15–72 лет). Общая выборка опроса – 1500 чел. (0,2% от генеральной совокупности).

Социологические исследования проводились на разных территориях, по разным методикам и преследовали разные цели (в Армении – опрос населения крупного мегаполиса, в России – опрос населения региона с неодинаковым представительством городских и сельских жителей). Исследовательский инструментарий (и в том, и в другом случае – анкета) не был сформирован с применением аналогичных формулировок вопросов. Поэтому в работе мы напрямую не сопоставляем первичные данные этих проектов, а обобщаем выводы по вторичным данным (отдельно по каждому государству), чтобы на теоретическом уровне иметь возможность рассуждать о наличии схожих и отличительных трендов в социокультурном развитии молодого поколения двух стран.

Как показывают данные проведенного исследования, в круг самых значимых ценностей российской молодёжи входят здоровье, материальный достаток и семья (4,5 балла из 5-ти возможных). Эти жизненные установки вполне можно назвать традиционными, так как их разделяют и представители старшего поколения (старше 55 лет).

Однако из мировоззренческого поля молодого поколения России уходит целый пласт традиционных ценностей, которые важны для «поколения отцов». Это прежде всего касается стремления к независимости (3-е место среди жизненных приоритетов молодёжи и первое – у населения старше 55 лет) и одобрения действий и поступков со стороны окружающих (8 и 6-е место соответственно). Жизненные установки на признание мнения авторитетов сменяются новым набором ценностей, в числе которых реализация себя в активных формах жизни (спорте, туризме, развлекательных мероприятиях, социальных проектах и т.д.), а также наличие дружеской компании. При этом в эпоху распространения социальных сетей в Интернете смысл дружбы у молодёжи зачастую трансформируется в феномен «френдизма», нивелирующий духовную привязанность друзей, превращая последних в «сочувствующих собеседников» [1, с. 72–78].

Схожая картина наблюдается и в армянском обществе. Здесь для представителей обоих поколений характерны различия между иерархиями ценностей в плане личностных приоритетов и нормативных идеалов [6, с. 31–35].

В армянском обществе ярко проявляется процесс сохранения традиционных ценностей, что можно проследить на примере распределения ответов населения на вопрос «*Что Вам необходимо как личности, чтобы почувствовать себя счастливым?*» Так, хорошее здоровье считают необходимым условием благополучной жизни и молодое (19%), и старшее поколение (24%). Здоровый образ жизни занимает второе место в ранжированном списке ценностей как у той, так и другой возрастной группы. Отчасти это говорит о тесной взаимосвязи терминальных целей (благополучная семья, финансовая обеспеченность, любовь, познание и др.) с инструментарием для их достижения при доминировании ценностей физического здоровья, образования и т.д. [5].

Для армянской молодёжи цель жизни сводится главным образом к реализации своего потенциала в обществе и экономике, переживанию радостей и удовольствий от жизни. Этим молодёжь несколько отличается от представителей старшего поколения, в чьих мнениях больше проявляется альтруизм («жить дружно со своими детьми», «делать все для благополучного будущего своих детей»).

Молодёжь склонна также рассматривать в качестве главной жизненной цели для себя достаток: 26% против 19% среди старшего поколения. Показательно, что профессионализм на рабочем месте оценивается молодыми людьми не так высоко – 15% (среди старшего поколения – 26%). В то же время молодые армяне более амбициозны в плане карьерных перспектив, чем представители старшего поколения (8% против 4% соответственно). Это может означать, что получение материальных благ не всегда связывается юношами и девушками с проявлением себя в профессии, а квалификация зачастую не ассоциируется с обязательным условием реализации карьерных планов.

Возможно, благодаря своей амбициозности представители молодёжи достаточно ясно представляют собственные перспективы. Согласно полученным социологическим данным, среди российской молодёжи только менее 17% не определились с планами на ближайшее будущее (среди старшего поколения этот показатель составляет 26%); в Армении – 19% (среди старшего поколения – 14%).

Подобное отношение к жизненной перспективе дополняет социальный портрет молодого поколения новыми чертами. Так, современную молодежь в меньшей степени можно назвать социально инертной (особенно в сравнении со старшей возрастной группой). Так, лишь 2% вологжан в возрасте 16–30 лет выделяют в своем характере такую черту как безынициативность.

Правильное использование этого ресурса молодого населения может по настоящему способствовать обновлению общества, в частности на основе перехода социальных инноваций от модели социального предпринимательства к построению инновационной экосистемы. Экосистемный подход рассматривает инновацию как комплексный механизм, тесно взаимодействующий с элементами окружающей среды в рамках обеспечения устойчивого развития экономической, экологической и социальной сфер (по аналогии с природными системами) [2, с. 39–46]. На стыке этих сфер формируются инновационные экосистемы, которые объединяют партнеров из государственного и частного сектора, от которых зависит успех в создании, развитии, продвижении, диффузии социальной инновации (к ним относятся поставщики продукции, комплектующих и специализированных услуг; инновационная инфраструктура; научно-исследовательские организации; университеты; заказчики и благополучатели и т.д.) [10]. Важно понять какую роль будет выполнять молодежь в инновационных экосистемах – инициаторов проектов или их социальной поддержки.

Результаты проведенного исследования позволили найти методологический подход к разрешению ответа на вопрос «Что является определяющим вектором духовного развития современной молодёжи на постсоветском пространстве – социокультурная модернизация или укоренение и доминирование традиционных ценностей?». Ответ на подобный вопрос не представляется простым.

С одной стороны, на молодёжь двух стран, имеющих общее историческое прошлое, воздействует феномен «культурной памяти» [12, с. 80–94]. Носителями этой памяти является старшее поколение, пример которого в сознании молодого населения формирует значительный пласт ценностей материализма (по терминологии Р. Инглхарта) [11].

Межпоколенная трансмиссия ценностей ярче проявляется в армянском обществе: здесь поддерживаются самобытные национальные черты повседневной жизни, традиционная культура отдыха и проведения праздников [5]. Молодое и взрослое население ценят свою религиозную и этническую общность, сформированную веками, сохраняют свой национальный язык, поддерживают связи с соотечественниками во всем мире [4, с. 28–30].

Позитивную роль в этом процессе играет возрождающаяся Армянская Апостольская церковь, ценности которой быстро распространяются среди

молодёжи и связывают разные поколения [4, с. 28–30]. Молодёжь поддерживает значимость уважения к старшим и взаимопомощи в семье [5]. Приверженность всех поколений армян традиционным ценностям как в Армении, так и за ее пределами обеспечивает успешную межпоколенную трансмиссию социокультурных ценностей и культурную устойчивость в обществе в целом [4, с. 28–30].

Однако рассматриваемый ряд социокультурных доминант находит свое проявление и в усилении значения инструментальной рациональности. На материалах межпоколенных сопоставлений мы видим, как в молодёжной среде важность материального благополучия возрастает, а культуры – уменьшается. Подобные паттерны, образующиеся на фоне нестабильного экономического развития сравниваемых стран, обуславливают укоренение среди молодых людей стратегий выживания, а не стратегий самореализации в обществе [5].

Экономическая дифференциация общества приводит к тому, что на «нижнем полюсе» социума (малообеспеченные слои населения) превалируют установки на выживание, забота о получении средств к существованию, а на «верхнем полюсе» (обеспеченное население) наблюдается тяга к реализации личности и достижению духовных целей [5].

С другой стороны, в молодёжной среде двух стран наметился переход к ценностям постмодерна (по терминологии Р. Инглхарта) [11]. Сдвиг к постматериалистическим приоритетам влечет за собой уменьшение роли обязательств перед социумом и восприятие социальной мобильности как должного. Более сильный акцент в своей жизнедеятельности молодое население делает на качестве жизни [5].

В нижней части иерархии ценностей молодёжи располагаются межличностные отношения, а также иные приоритеты, как-либо связанные не с личной жизнью, а с интересами общества [23].

Антитеза материалистических и постматериалистических ценностей отражает межпоколенческий сдвиг от акцента на физической и экономической защищенности к росту значения субъективного благополучия и самовыражения [11]. Если «поколение отцов» было ориентировано на получение образования, достижение долгосрочных целей, социальную справедливость и равенство, то среди нынешней молодёжи, выросшей в рыночных условиях, в гораздо большей степени проявляются гедонизм, утилитаризм и восприятие конкуренции как социальной нормы [11].

Подобная неоднозначность в восприятии ценностей молодым населением заставляет задуматься о перспективах развития стран на постсоветском пространстве. Встает вопрос о том, получит ли идея модернизации массовую поддержку в лице молодёжи и не приведет ли специфика образа жизни молодого поколения к торможению современных процессов развития экономики. К примеру, отмеченная ранее тенденция усиления у населения в возрасте до 30 лет значения hi-tech ценностей никак не связана с социальным оптимизмом и желанием обновления общества и даже, наоборот, приводит к интернет-аддикциям, «выпадению» из объективной реальности, апатии, безразличию к окружающей действительности.

Так, согласно корреляционному анализу (по корреляции Пирсона), использование Интернета в молодёжной среде имеет обратную зависимость по отношению к переменной «уверенность в будущем». Эта закономерность подтверждается данными, полученными в РФ ($p \geq -0,192$) и в РА ($p \geq -0,201$). В итоге можно говорить о «цифровом ретритизме» («уход» от стиля жизни, считающегося «нормальным» в социуме, в виртуальную реальность) как характерной черте проникновения идеалов общества потребления в сознание молодёжи, которое может повлечь за собой разрыв социальных связей и нарастание критической массы сопряженных проблем (молодёжная преступность, вандализм, кибертерроризм, игромания и т.д.). К ним представители молодого поколения вполне могут оказаться неподготовленными.

В этой связи вопросы трансформации социокультурных ценностей в оперативном режиме должны составить повестку дня для постсоветских стран. Их внимание должно быть обращено на сохранение традиционных институтов социализации (религия, семья, образование, рынок труда) и на характер влияния на молодёжь «новых» агентов процесса обобществления (бизнеса и Интернета).

Благодаря схожести выделенных в работе моментов молодёжные проблемы могли бы стать предметом межкультурного диалога стран. Однако его ведение на сегодняшний день заметно ограничивается отсутствием должной нормативно-правовой базы. Прежде всего, ни в России, ни в Армении пока нет рамочного закона, оговаривающего статус молодёжи как таковой. На постсоветском пространстве до сих пор не функционирует международная структура (наподобие Junior Chamber International), в рамках деятельности которой возможно было бы вести совместные обсуждения по вопросам молодёжной политики.

Кроме того, научно-исследовательским организациям важно проявлять активность в формировании единого инструментария для проведения регулярного мониторинга изменений, происходящих в сферах, которые относятся к качеству жизни, социальному самочувствию молодого поколения, и в ценностном фоне развития молодёжи на постсоветском пространстве.

СПИСОК ЛИТЕРАТУРЫ И ИСТОЧНИКОВ

1. Головчин М.А. Молодёжь в сфере межличностных отношений: опыт регионального исследования // Вестник образования и науки Российской академии естественных наук. 2016. № 3. С. 72–78.
2. Каранатова Л.Г., Кулев А.Ю. Современные подходы к формированию инновационных экосистем в условиях становления экономики знаний // Управленческое консультирование. – 2015. – №12 (84). – С. 39–46.2.
3. Лебедева Н.М., Татарко А.Н. Ценности культуры и развитие общества. М.: ГУ ВШЭ, 2007. 527 с.
4. Мкоян Г.С. Армянская Апостольская церковь, семья и государство как единая система социализации и символ формирования социально-культурных ценностей членов общества // Общество: социология, психология, педагогика. 2016. № 5. С. 28–30.

5. Мкоян Г.С. Социокультурные ценности в современном армянском обществе: межпоколенный анализ: диссертация на соискание ученой степени кандидата социологических наук. СПб: Санкт-Петербургский государственный университет, 2017. 233 с.

6. Мкоян Г.С. Сравнительный анализ трансформации социокультурных ценностей двух возрастных групп в армянском обществе (по методике М. Рокича) // Научная мысль. 2017. № 2 (24). С. 31–35.

7. Молодежь современной России – ключевой ресурс модернизации [Текст] : монография / коллектив авторов; общ. ред. А.А. Шабуновой. – Вологда : Институт социально-экономического развития территорий РАН, 2013. – 148 с. – (Проблемы эффективности государственного управления).

8. Устинова, К.А. Человеческий капитал в инновационной экономике [Текст]: монография / К.А. Устинова, Е.С. Губанова, Г.В. Леонидова. – Вологда: ИСЭРТ РАН, 2015. – 195 с.

9. Шабунова А.А. Общественное развитие и демографические вызовы современности // Проблемы развития территории. 2014. № 2 (70) . С. 7–17.

10. Fukuda, K., Watanabe, C. (2012) Innovation Ecosystem for Sustainable Development. Sustainable Development – Policy and Urban Development – Tourism, Life Science, Management and Environment / Ed. by Prof. Ch. Ghenai. – URL: <http://cdn.intechweb.org/pdfs/29237.pdf> [Accessed: 20.08.2018].

11. Inglehart R. Modernization and Postmodernization: Cultural, Economic, and Political Change in 43 Societies. Princeton: Princeton University Press, 1997. 453 p.

12. Mkoyan G.S. The Role and Meaning of the Free Time in Context of Formation of Socio-Cultural Values in Modern Armenian Society. 2016. № 2. p. 197–204.

REFERENCES AND SOURCES

1. Golovchin M.A. Molodyozh' v sfere mezhlichnostnyh otnoshenij: opyt regional'nogo issledovaniya // Vestnik obrazovaniya i nauki Rossijskoj akademii estestvennyh nauk. 2016. № 3. S. 72–78.

2. Karanatova L.G., Kulev A.YU. Sovremennye podhody k formirovaniyu innovacionnyh ehkositsem v usloviyah stanovleniya ehkonomiki znaniy // Upravlencheskoe konsul'tirovanie. – 2015. – №12 (84). – S. 39–46.2.

3. Lebedeva N.M., Tatarko A.N. Cennosti kul'tury i razvitie obshchestva. M.: GU VSHEH, 2007. 527 s.

4. Mkoyan G.S. Armyanskaya Apostol'skaya cerkov', sem'ya i gosudarstvo kak edinaaya sistema socializacii i simvol formirovaniya social'no-kul'turnyh cennostej chlenov obshchestva // Obshchestvo: sociologiya, psihologiya, pedagogika. 2016. № 5. S. 28–30.

5. Mkoyan G.S. Sociokul'turnye cennosti v sovremennom armyanskom obshchestve: mezhpokolennyj analiz: dissertaciya na soiskanie uchenoj stepeni kandidata sociologicheskikh nauk. SPb: Sankt-Peterburgskij gosudarstvennyj universitet, 2017. 233 s.

6. Mkoyan G.S. Sravnitel'nyj analiz transformacii sociokul'turnyh cennostej dvuh vozrastnyh grupp v armyanskom obshchestve (po metodike M. Rokicha) // Nauchnaya mysl'. 2017. № 2 (24). S. 31–35.

7. Molodezh' sovremennoj Rossii – klyuchevoj resurs modernizacii [Tekst] : monografiya / kollektiv avtorov; obshch. red. A.A. SHabunovoj. – Vologda : Institut social'no-ehkonomicheskogo razvitiya territorij RAN, 2013. – 148 s. – (Problemy ehffektivnosti gosudarstvennogo upravleniya).

8. Ustinova, K.A. CHelovecheskij kapital v innovacionnoj ehkonomike [Tekst]: monografiya / K.A. Ustinova, E.S. Gubanova, G.V. Leonidova. – Vologda: ISEHRT RAN, 2015. – 195 c.

9. SHabunova A.A. Obshchestvennoe razvitie i demograficheskie vyzovy sovremennosti // Problemy razvitiya territorii. 2014. № 2 (70) . S. 7–17.

10. Fukuda, K., Watanabe, C. (2012) Innovation Ecosystem for Sustainable Development. Sustainable Development – Policy and Urban Development – Tourism, Life Science, Management and Environment / Ed. by Prof. Ch. Ghenai. – URL: <http://cdn.intechweb.org/pdfs/29237.pdf> [Accessed: 20.08.2018].

11. Inglehart R. Modernization and Postmodernization: Cultural, Economic, and Political Change in 43 Societies. Princeton: Princeton University Press, 1997. 453 p.

12. Mkoyan G.S. The Role and Meaning of the Free Time in Context of Formation of Socio-Cultural Values in Modern Armenian Society. 2016. № 2. p. 197–204.

ДИАЛОГ В ОТНОШЕНИЯХ «ОТЦОВ» И «ДЕТЕЙ»: АНАЛИЗ АКТУАЛЬНОСТИ СТАТЬИ ПРОФЕССОРА В.Т. ЛISOVСКОГО В УСЛОВИЯХ СОВРЕМЕННЫХ ВЫЗОВОВ СОЦИАЛИЗАЦИИ МОЛОДЕЖИ

Горюнов П.Ю., Кандидат социологических наук, СПб ГБУ «ГЦСП «КОНТАКТ», Санкт-Петербург, Россия

Канаян В.А., директор СПб ГБУ «ГЦСП «КОНТАКТ», Санкт-Петербург, Россия

Ключевые слова: молодежь, асоциальное поведение, девиантность.

Аннотация. В статье представлен анализ статьи В.Т. Лисовского «ОТЦЫ» И «ДЕТИ»: ЗА ДИАЛОГ В ОТНОШЕНИЯХ (Размышление социолога о преемственности поколений)», выпущенной в 2002 году. Предложены рассуждения о ключевых тезисах автора, предложенных без малого 20 лет назад. Рассмотрена актуальность и значимость рекомендаций, предложенных для преодоления негативных явлений в поведении молодежи.

DIALOGUE IN THE RELATIONS OF «FATHERS» AND «CHILDREN»: THE ANALYSIS OF RELEVANCE OF ARTICLE OF PROFESSOR V.T. LISOVSKY IN THE CONDITIONS OF MODERN CALLS OF SOCIALIZATION OF YOUTH

Goryunov P.Y., PhD in Sociology, St. Petersburg State Budgetary Institution "CENTER "CONTACT"

Kanayan A.A., director of SPb of State Budgetary Institution GTsSP KONTAKT, St. Petersburg, Russia

Keywords: youth, antisocial behavior, deviance.

Abstract. The article presents an analysis of the article of V.T. Lisovsky «FATHS» AND «CHILDREN: FOR DIALOGUE IN RELATIONSHIPS (Reflection of a sociologist on the continuity of generations)», released in 2002. Arguments about the author's key theses proposed almost 20 years ago are proposed. The relevance and significance of the recommendations proposed for overcoming negative phenomena in the behavior of young people are considered.

Подготовка тезисов к конференции всегда крайне сложный и кропотливый процесс, поскольку требуется лаконично и кратко предложить тему, которая заинтересует уважаемый организационный комитет, при этом указанная краткость не должна лишить текст остроты и подробного описания значимости затронутых вопросов. Поскольку запланированные чтения посвящены памяти члена-корреспондента Российской академии образования, профессора социологического факультета Санкт-Петербургского государст-

венного университета, можно сказать, патриарха отечественной социологии молодежи – Владимира Тимофеевича Лисовского, логично предложить тему, напрямую связанную с деятельностью ученого. Не будучи лично знакомым с Владимиром Тимофеевичем, каждый из российских социологов, чьи научные интересы связаны с молодежью, безусловно считает Лисовского своим учителем и предшественником, его работы заложили основу методологии и базу для изучения как поколения в целом, так и отдельных проблем, связанных с подростками и молодежью.

Санкт-Петербургское государственное бюджетное учреждение «Городской центр социальных программ и профилактики асоциальных явлений среди молодежи «КОНТАКТ» без малого 25 лет ведет активную профилактическую работу в среде подростков и молодежи на территории Санкт-Петербурга. В учреждении успешно функционирует исследовательский блок, который позволяет своевременно определять наиболее значимые проблемы подрастающего поколения и выстраивать профилактическую работу, согласно актуальным вызовам социальной реальности. Нарботанный эмпирический материал позволяет в динамике наблюдать изменения молодежи, определяя тренды и формируя прогноз развития данной социальной группы. Таким образом, базирясь на работах В.Т. Лисовского, специалистами Центра «КОНТАКТ» ведется активная работа, направленная на изучения как молодежи в целом, так и отдельных явлений, связанных с объектом исследования. В рамках подготовки к конференции, хотелось бы отойти от описания эмпирических фактов и вернуться к одной из работ Владимира Тимофеевича – статье «ОТЦЫ» И «ДЕТИ»: ЗА ДИАЛОГ В ОТНОШЕНИЯХ (Размышление социолога о преемственности поколений)» (журнал «Социологические исследования» – 2002, №7), где автор после описания актуально (на момент издания статьи) состояния молодежи, приходит к предложению практических рекомендаций, направленных на преодоление деструктивных явлений в поведении молодежи. Более 15 лет прошло с момента издания работы, хотелось бы понять, насколько реализованы предложения Лисовского? Как изменилась молодежь? А возможно, данные рекомендации забыты и их следует актуализировать и признать актуальными по сей день? Но, предваряя заочную дискуссию с Владимиром Тимофеевичем, молодежь начала 00-х и конца 10-х годов, это разные поколения, обладающие принципиально разными установками, цитируя Алексиса де Токвиля «В демократических странах каждое новое поколение – новый народ», так следует ли из данной мысли, что и рекомендации по работе с представителями нового поколения должны быть новыми?

Обращаясь к тексту заявленной статьи Владимира Тимофеевича, внимания на себя обращает последовательность мысли, остановиться и обсудить каждую из позиций и планируется. Первый и наиболее значимый авторский тезис: *«Союз и дружба поколений необходимы: без этого немислимо поступательное движение общества. Такова проверенная исторической практикой аксиома общественного прогресса.»* На первый взгляд, мысль понятна и однозначна, но давайте вспомним сколько копий сломано в рамках философских дискуссий о «дружбе поколений». Автор последовательно раскры-

вает мысль о том, что на рубеже тысячелетний российское общество находилось в ситуации *резкого надлома преемственности поколений*, что по мнению Лисовского, обусловлено сменой политического и экономического курса в государстве, но, на наш взгляд, по сегодняшний день «надлом» не устранен, а более того, является еще более ощутимым и острым. Его усугубила статичность властных элит, лишь частично сменившихся за 20 лет, а также результаты виртуализации коммуникации, через которую молодежь уже прошла, а поколение «отцов» продолжает настаивать на взаимодействии оф-лайн.

Далее, крайне ярко апеллируя эмпирическими данными Владимир Тимофеевич описывает проблемы трудовой социализации молодежи нулевых, останавливается на мысли, что *«молодое поколение с трудом вписывается в жизнь общества и несет при этом большие потери»*, автор подчеркивает неэффективность проводимых реформ, при этом отмечая конструктивные особенности: *«патерналистские, иждивенческие настроения постепенно заменяются в сознании и поведении молодежи установками на собственную активность, инициативность и самостоятельность. Инфантильность уходит постепенно в прошлое»*. К сожалению, можем отметить, что по прошествии 15 лет можно констатировать те же проблемы и в качестве конструктива и положительных черт подрастающего поколения будут выделяться все те же «инициативность» и «активность».

Далее, выражая все более и более настороженные суждения о путях конструктивной социализации молодежи, Владимир Тимофеевич приходит к практическим рекомендациям, формулируя их следующим образом:

1. Автор говорит о *«необходимости реальной, а не декларируемой гуманитаризации образования и воспитания, возрождении культурно-исторической памяти. Культурное “беспамятство” самым непосредственным образом влияет на массовое, в том числе и политическое сознание подрастающего поколения»*.

2. Лисовский подчеркивает, что пристальное внимание должно быть уделено *«нравственному просвещению, которое поможет преодолеть широко распространенное невежество среди молодежи»*.

3. Переходя к специфике воспитания, автор подчеркивает, что оно *«должно быть направлено на формирование самостоятельной, социально активной личности, способной со знанием дела принимать решения и отвечать за них, постоянно саморазвиваться, участвовать в реальных делах»*.

4. В завершении Владимир Тимофеевич отмечает, что наиболее конструктивным является путь, когда молодой человек становился *«высокопорядочной личностью не вопреки общественным условиям, а в силу создаваемых обществом предпосылок для самоопределения и самоутверждения»*. По мнению автора, в момент подготовки статьи можно было констатировать *«дефицит позитивных ценностей»*. В связи с чем крайне значимую роль приобретает *«оздоровление социальной среды, борьба с коррупцией, утверждение социальной справедливости, создание благоприятных условий для социального созревания вступающих в жизнь поколений»*.

Вернувшись к строкам написанным Владимиром Тимофеевичем Лисовским в 2002 году, очевидно, что мысли классика по сей день актуальны, они не утратили своей значимости, несмотря на то, что поколение Y сменило новое, пока не изученное поколение Z. Безусловно, за более чем 15 лет, существенно модернизировалась нормативно-правовая база молодежной политики, улучшилось бюджетирование профильных структур, в целом социально-экономическая ситуация в стране улучшилось, но ключевые, глобальные рекомендации автора остаются крайне значимыми. Более того, сегодня мы все чаще говорим о новых формах работы с молодежью, рисках и вызовах новых медиа, но это частности, иными словами, «форма», когда вопросы «содержания» остались прежними.

СПИСОК ЛИТЕРАТУРЫ И ИСТОЧНИКОВ

1. Лисовский В.Т. Социология молодёжи. – СПб.: Санкт-Петербургский университет, 1996. – 361 с
2. Лисовский В.Т. Духовный мир и ценностные ориентации молодёжи России: Учеб. пособие. – СПб.: СПбГУП, 2000. – 508 с. – (Библиотека гуманитарного университета; Вып. 11)
3. Лисовский В.Т. «Отцы» и «дети»: за диалог в отношениях (размышление социолога о преемственности поколений). // Социологические исследования. – 2002. – № 7.
4. Лисовский В.Т. Динамика социальных изменений. // Социологические исследования. 2003. – № 7. – С. 52.
5. I чтения памяти В.Т. Лисовского: сборник научных трудов / Под ред. Т.К. Ростовской, Т.Э. Петровой. – Электрон. дан. – М.: Перспектива, 2017. – 346 с. – Режим доступа: <https://goo.gl/CC4wYk>

REFERENCES AND SOURCES

1. Lisovskij V.T. Sociologiya molodyozhi. – SPb.: Sankt-Peterburgskij universitet, 1996. – 361 s
2. Lisovskij V.T. Duhovnyj mir i cennostnye orientacii molodyozhi Rossii: Ucheb. posobie. – SPb.: SPbGUP, 2000. – 508 s. – (Biblioteka gumanitarnogo universiteta; Vyp. 11)
3. Lisovskij V.T. «Otcy» i «deti»: za dialog v otnosheniyah (razmyshlenie sociologa o preemstvennosti pokolenij). // Sociologicheskie issledovaniya. – 2002. – № 7.
4. Lisovskij V.T. Dinamika social'nyh izmenenij. // Sociologicheskie issledovaniya. 2003. – № 7. – S. 52.
5. I chteniya pamyati V.T. Lisovskogo: sbornik nauchnyh trudov / Pod red. T.K. Rostovskoj, T.EH. Petrovoj. – EHlektron. dan. – M.: Perspektiva, 2017. – 346 s. – Rezhim dostupa: <https://goo.gl/CC4wYk>

ПРОБЛЕМЫ ИНТЕРНЕТ-БЕЗОПАСНОСТИ ДЕТЕЙ И ПОДРОСТКОВ

Деревянченко А.А., доктор социологических наук, профессор, профессор кафедры социологии Московского гуманитарного университета, Москва, Россия

Шалин А.П., аспирант кафедры общественных и гуманитарных наук Российского технологического университета, Москва, Россия

Ключевые слова: социальные сети, Интернет, дети, подростки, цифровая безопасность, интернетизация.

Аннотация. В статье обсуждаются вопросы цифровой грамотности российского населения. Особое внимание уделяется проблемам безопасности детей и подростков в Интернете. Рассматриваются вопросы, связанные с особенностями поведения и новыми угрозами во Всемирной сети для современных детей и подростков (на примере России и Великобритании).

PROBLEMS OF INTERNET SAFETY OF CHILDREN AND TEENAGERS

Derevyanchenko A.A., Doctor of Sociology, Professor, Prof. of Moscow University for the Humanities, Moscow, Russia

Shalin A.P., aspirant of Russian Technological University, Moscow, Russia

Keywords: social network, Internet, children, teenagers, digital security, internetization.

Abstract. The article addresses the issues of digital competence of the Russian people. Special attention is paid to the safety of children and adolescents in the Internet. Considering issues are related to the characteristics of behavior and new threats in the World Wide Web for modern children and adolescents (by the example of Russia and the UK).

Россия занимает сегодня первое место в Европе по числу пользователей Интернета, которых насчитывается уже более 91 млн. человек (или 63% всего населения). Средний пользователь Интернета в России, согласно международному исследованию, проведенному аналитическим агентством We Are Social и платформой Hootsuite «Digital in 2018 in Eastern Europe» [1], проводит в Глобальной сети 6 часов и 27 минут ежедневно (из них, согласно тому же исследованию, 2 часа 17 минут – в социальных сетях), что практически не отличается от показателя в США – 6 часов 30 минут. Российские пользователи опережают европейских: к примеру, показатель Италии – 6 часов 08 мин., Великобритании – 5 часов 51 мин., Испании – 5 часов 20 мин., Германии – 4 часа 25 мин.

В свете вышеизложенного возникает вопрос, насколько средний российский пользователь овладел открывшимися ему возможностями. В 2015 г. в России впервые была предпринята попытка определить Индекс цифровой грамотности как некий интегральный показатель, включающий в себя набор знаний и умений, которые необходимы для безопасного и эффективного использования цифровых технологий и ресурсов Интернета. Индекс цифровой

грамотности состоит из субиндексов: цифрового потребления, цифровых компетенций и цифровой безопасности [2]. Результаты Индекса цифровой грамотности россиян и соответствующих субиндексов, согласно трем волнам исследований (в 2015, 2016 и 2017 гг.), представлены в следующей таблице:

Таблица 1

**Индексы цифровой грамотности россиян
(в пунктах по 10-балльной шкале)**

Год		2015	2016	2017
Индекс цифровой грамотности	Набор знаний и умений, которые необходимы для безопасного и эффективного использования цифровых технологий и ресурсов Интернета	4,79	5,42	5,99
Субиндекс цифрового потребления	Применение цифровых компетенций в рамках определенных жизненных ситуаций, что приводит к потреблению) различных цифровых ресурсов	5,17	5,49	5,35
Субиндекс цифровой компетенции	Способность пользователя эффективно и безопасно выбирать и применять информационные технологии в разных сферах жизни, основанная на непрерывном овладении знаниями, умениями, мотивацией, ответственностью	4,48	5,27	6,84
Субиндекс цифровой безопасности	Сочетание инструментов, мер предосторожности и привычек, которые необходимы пользователям для гарантирования их безопасности в цифровом мире	4,86	5,57	5,43

Один из авторов настоящей работы в порядке эксперимента примерил на себя роль респондента для вычисления указанного Индекса, пользуясь открытой информацией о методиках его вычисления. Результат оказался значительно выше среднего по стране, а именно – 8,4 пункта, хотя в некоторых спорных ситуациях ответы намеренно выбирались в сторону снижения итогового показателя. Результат данного эксперимента показывает, что, хотя цифровизация активно развивается в стране, затрагивая все сферы жизни общества, тем не менее знания об Интернете, его возможностях и угрозах, у российского населения в целом недостаточны.

Особую значимость проблема цифровой грамотности приобретает в связи с подключением высокоскоростных линий Интернета, огромным количеством интернет-подключений с мобильных устройств, выходом во Всемирную сеть большого количества несовершеннолетних пользователей. В последние годы осуществлен перелом в вопросе точки доступа к Сети в пользу мобильных устройств (смартфонов). В России рост числа подключений со смартфонов в 2017 г. по сравнению с предыдущим годом составил 21%, тогда как подключений с планшета стало меньше на 9%, а со стационарных компьютеров – на 5%. Данное обстоятельство еще более актуализирует проблемы безопасности российских детей и подростков в Интернете, который превратился

сегодня в место совершения различных правонарушений. Если в начале «нулевых годов» основная опасность была связана с вирусами и растущей интернет-зависимостью, то с развитием цифровых технологий и социальных сетей изменился и характер угроз: теперь это травля в Сети (кибербуллинг/троллинг), использование средств интернет-коммуникации для манипулирования сознанием детей и подростков с целью совершения противоправных действий (суицидальные группы; вербовка в незаконные вооруженные формирования националистического или религиозного толка; подталкивание к агрессивному, антисоциальному поведению и др.), нелегальное использование персональных данных (личные документы, фото, переписка), кибермошенничество, завлечение детей с целью склонить их к вступлению в сексуальную связь (кибергруминг), просмотр аморального и насильственного контента (сайты для взрослых) и др.

Еще несколько лет назад, обсуждая вопросы безопасного использования Сети детьми и подростками, специалисты давали свои рекомендации, исходя из того, что точка выхода в Интернет, доступная ребенку, в доме всего одна – это стационарный компьютер родителей. Сегодня из-за смартфонов ситуация изменилась кардинально. И даже, если родители будут контролировать смартфон своего ребенка, то в его окружении всегда могут найтись «друзья, готовые прийти на помощь». Использование ребенком персональных средств выхода в Интернет сокращает возможности не только контроля со стороны родителей, но и совместного обсуждения в семье просмотренного в Интернете контента. А отношения с родителями, как показывают исследования, играют самую важную роль в защите ребенка от интернет-угроз [3].

Интересные результаты по теме «дети, подростки и Интернет» были получены в исследовании британского вещательного антимонопольного органа Ofcom, ответственным за качество контента вещания и наделенного серьезными полномочиями. Данные, представленные в отчете Ofcom в конце 2017 г. [4], были разбиты нами по возрастным периодам. В результате получили следующую таблицу:

Таблица 2

**Пользование цифровыми устройствами детьми и подростками
Великобритании**

Тип устройства/ Возраст	3–4 года	5–7 лет	8–11 лет	12–15 лет
Собственный смартфон / планшет (в %)	1% / 21%	5% / 35%	39% / 52%	83% / 55%
Просмотр ТВ (в %) и время, затраченное на просмотр в неделю	96% / 15 часов	95% / 13,5 часов	95% / 14 часов	91% / 14,5 часов
Просмотр ТВ с применением гаджетов (в %)	41%	49%	55%	68%
Игры и время на игры в неделю	40% / 6 часов	66% / 7,5 часов	55% / 10 часов	77% / 12 часов
Интернет-серфинг и время в неделю	54% / 8 часов	79% / 9 часов	94% / 13,5 часов	99% / 21 час
Ютуб	48%	71%	81%	74%
Социальные сети	0%	3%	23%	74%

Согласно отчету британских исследователей, наиболее интересным с точки зрения детей гаджетом является: для тех, кому 5–7 лет – телевизор, 8–11 лет – телевизор и/или планшет, 12–15 лет – мобильный телефон (смартфон). Указанные данные мы полагаем актуальными и для России, поскольку, во-первых, наша страна по целому ряду параметров повторяет пути и проблемы интернетизации в европейских странах и, во-вторых, родители в обеих странах склонны недооценивать скорость, с которой дети осваивают компьютер, смартфон и Интернет. Еще вчера он не умел связно говорить и смотрел только «мультки» по телевизору, а сегодня он уже зарегистрирован на многих сайтах, играет в жесткие онлайн-игры, регулярно общается в социальных сетях (возможно, со взрослыми), а на Ютубе находит практически всё, что его интересует.

В целом, можно констатировать, что в России, с относительно невысоким индексом цифровой грамотности населения, активным освоением преступными сообществами цифровых технологий, а также силовым вмешательством государства в регулирование Интернета и социальных сетей, проблемы информационной безопасности стоят чрезвычайно остро. В отношении интернет-безопасности формируемого на наших глазах цифрового поколения (поколения Z) россиян требуется как внимательный и продуманный подход со стороны общественных организаций и государственных структур, так и использование позитивного зарубежного опыта.

СПИСОК ЛИТЕРАТУРЫ И ИСТОЧНИКОВ

1. Индекс цифровой грамотности // https://wciom.ru/fileadmin/file/reports_conferences/2015/2015-12-21-rocit.pdf исследования / Г.У. Солдатова, Т.А. Нестик, Е.И. Рассказова, Е.Ю. Зотова. – М.: Фонд Развития Интернет, 2013.
2. Мерзликин Н.В., Ростовская Т.К. Неопределенность и риски российской реальности: запрос на перемены. Известия Иркутского государственного университета. Серия: Политология. Религиоведение. 2018. Т. 23. С. 7
3. Сергеева Ю. Интернет 2017–2018 в мире и в России: статистика и тренды // <https://www.web-canape.ru/business/internet-2017-2018-v-mire-i-v-rossii-statistika-i-trendy/> (дата обращения 10.10.2018.)
4. Цифровая компетентность подростков и родителей. Результаты всероссийского
5. Children and Parents: Media Use and Attitudes Report 29 November 2017, https://www.ofcom.org.uk/__data/assets/pdf_file/0020/108182/children-parents-media-use-attitudes-2017.pdf (дата обращения 16.10.2018.)

REFERENCES AND SOURCES

1. Indeks cifrovoj gramotnosti // https://wciom.ru/fileadmin/file/reports_conferences/2015/2015-12-21-rocit.pdf issledovaniya / G.U. Soldatova, T.A. Nestik, E.I. Rasskazova, E.YU. Zotova. – M.: Fond Razvitiya Internet, 2013.
2. Merzlikin N.V., Rostovskaya T.K. Neopredelennost' i riski rossijskoj real'nosti: zapros na peremenu. Izvestiya Irkutskogo gosudarstvennogo universiteta. Seriya: Politologiya. Religiovedenie. 2018. T. 23. S. 7

3. Sergeeva YU. Internet 2017–2018 v mire i v Rossii: statistika i trendy // <https://www.web-canape.ru/business/internet-2017-2018-v-mire-i-v-rossii-statistika-i-trendy/> (data obrashcheniya 10.10.2018.)
4. Cifrovaya kompetentnost' podrostkov i roditelej. Rezul'taty vserossijskogo
5. Children and Parents: Media Use and Attitudes Report 29 November 2017, https://www.ofcom.org.uk/__data/assets/pdf_file/0020/108182/children-parents-media-use-attitudes-2017.pdf (data obrashcheniya 16.10.2018.)

МОЛОДАЯ СЕМЬЯ В КОНТЕКСТЕ СОЦИОЛОГИЧЕСКИХ ИССЛЕДОВАНИЙ

Егорова Н.Ю., кандидат социологических наук, доцент, доцент кафедры общей социологии и социальной работы факультета социальных наук Национального исследовательского Нижегородского государственного университета им. Н.И. Лобачевского, г. Нижний Новгород, Россия

Кутявина Е.Е., кандидат социологических наук, доцент, доцент кафедры общей социологии и социальной работы факультета социальных наук Национального исследовательского Нижегородского государственного университета им. Н.И. Лобачевского, г. Нижний Новгород, Россия

Ключевые слова: молодая семья, проблемы молодой семьи, функционирование молодой семьи.

Аннотация. Молодая семья рассматривается как объект анализа в отечественной социологии, выделяется круг изучаемых тем. На основе материалов исследования «Молодая семья в современной России» (проведенного в регионах Приволжского Федерального округа с участием авторов) описываются основные аспекты функционирования молодой семьи, ее проблемы.

YOUNG FAMILY IN THE CONTEXT OF SOCIOLOGICAL RESEARCHES

Egorova N.Y. candidate of Sociology; Associate Professor with Department of General Sociology and Social Work, Faculty of Social Sciences, University of Nizhny Novgorod named after N.I. Lobachevsky

Kutyavina E.E. candidate of Sociology, Associate Professor with Department of General Sociology and Social Work, Faculty of Social Sciences, University of Nizhny Novgorod named after N.I. Lobachevsky

Keywords: young family, young family's problems.

Abstract. A young family is considered as an object of analysis in Russian sociology, and the range of topics is highlighted. Based on the materials of the study "Young Family in Modern Russia", the main aspects of the functioning of a young family, its problems are described.

Молодая семья, являясь основным ресурсом воспроизводства населения, все чаще становится объектом исследований в отечественной социологии. Спектр поднимаемых вопросов достаточно широк. Основы изучения молодой семьи как социального института, процесс ее институализации в современной России рассматриваются в работах Т.К. Ростовской [1, 2]. Брачное поведение и репродуктивные установки, тенденции изменений в этих сферах анализируются С.С. Балабановым [3, 4], З.Х. Саралиевой, Н.Ю. Егоровой, Е.Е. Кутявиной [5], И.С. Аксеновой [6], А.В. Поймаловым [7], Л.М. Кузьминой [8], Я.О. Смирновым [9], Е.С. Сорокиной [10], Н.А. Тырновой [11]. В центре вни-

мания работ С.А. Судьина – особенности внутрисемейных отношений в семьях с психически больным, взаимодействие семьи, в том числе молодой с институтами гражданского общества [12, 13]. Социально-экономическое положение молодой семьи, ее жилищные проблемы исследуют И.В. Преснякова-Осипова [14], М.В. Мезенева [15], Е.П. Васильева [16], Б.Р. Осохеева [17], К.К. Мороз [18], А.А. Дельбеева [19], Н.И. Кудрявцева [20]. Региональные исследования Балабанова С.С., Н.Т. Отделкиной, З.Х. Саралиевой, М.В. Ушаковой [2], В.И. Гасиева [21], А.К. Дзгоева [22]., выделяющие особенности функционирования молодой семьи в различных типах поселения, вносят свой вклад в изучение этой категории семьи.

Используя материалы межрегионального исследования «Молодая семья в современной России», проведенного кафедрой общей социологии и социальной работы факультета социальных наук ННГУ им. Н.И. Лобачевского под руководством профессора З.Х. Саралиевой в 2014 г. в регионах Приволжского Федерального округа (N=903), попытаемся дополнить и описать основные аспекты жизнедеятельности семьи, проблемы на этапе ее формирования. Объект исследования – молодые люди в возрасте 20–35 лет, состоящие в актуальных семейных отношениях: супружеских (имеющих официального или неофициального партнера) или родительских (имеющие детей).

Особенности функционирования молодой семьи сегодня нельзя рассматривать вне контекста процессов, происходящих в целом в рамках сферы семейно-брачных отношений, которые способствуют формированию новых моделей семьи, изменению ее внешних границ и внутренних структур взаимодействия [9] и, безусловно, провоцируют появление новых проблемных зон.

Так, формы молодой семьи становятся разнообразнее, их нельзя ограничить наличием официального брака. Конечно, большинство респондентов состояли в зарегистрированных отношениях: первобрачных (61%) или в повторных (7%). Тем не менее, процент сожительства в данной возрастной группе высок – 29% молодых людей жили вместе без регистрации супружеских отношений, еще 3% воспитывали детей вне супружеского союза.

Тенденция снижения рождаемости проявляется в малодетности молодой семьи, учитывая, что с точки зрения возможностей реализации своего репродуктивного потенциала данная группа наиболее перспективна. Наличие супружества, даже зарегистрированного, не всегда означает наличие детей. Современные молодые люди не торопятся становиться родителями. Около трети (30%) не имеют детей, почти каждый второй (45%) – родитель единственного ребенка, чуть меньше четверти (23%) – воспитывают двоих и только 2% – троих. Пятая часть респондентов больше не хотят иметь детей, считая, что вполне удовлетворили свои репродуктивные потребности. В числе факторов, препятствующих рождению ребенка/детей, опрошенные называют финансовые проблемы (66%), неуверенность в завтрашнем дне, беспокойство за будущее детей (40%). Реже, но респонденты говорят о необходимости сочетания профессиональной деятельности и родительства, нежелании ограничивать свободу, рассматривают детей как излишнюю нагрузку. Таким образом, при разработке мер стимулирования рождаемости важно учитывать не

только материальные проблемы семьи, но и конкуренцию двух значимых для молодых людей сфер: семьи и работы.

В большинстве случаев респонденты работают полную неделю, т.е. 38 часов. Наличие ребенка/детей или желание его иметь неизбежно приводят к необходимости поиска баланса между родительскими и трудовыми обязанностями, что в современных российских условиях не просто.

Полная занятость супругов в семье не гарантирует доход, достаточный для решения, даже в перспективе, базовых/фундаментальных материальных проблем семьи. Средний ежемесячный объем денежных средств, которым располагают домохозяйства молодых – 51 тыс. руб., для семьи из 3-х человек не так уж и много. Как результат, большинство может позволить качественное питание и одежду, и только треть способна оплатить образовательные и медицинские услуги, каждый шестой качественный отдых. Вопросы покупки новой машины, тем более, квартиры остаются для подавляющего большинства недоступными.

Молодая семья – конфликтное образование, что неудивительно, так как процесс адаптации предполагает необходимость согласования взглядов, интересов, потребностей, особенностей друг друга. Самыми проблемными оказываются сферы взаимоотношений с партнером (ревность, справедливость, забота), вредные привычки и черты характера партнера. Не менее значимыми являются вопросы организации свободного времени, распределения обязанностей, нехватка денежных средств. Судя по результатам исследования, далеко не все пары готовы к конструктивному решению возникающих противоречий: немногим более половины опрошенных говорят о способности спокойно обсуждать проблемы с партнерами. Треть же признается, что активно используют крик, оскорбления, игнорирование и т.д. для отстаивания своей позиции, 7% доводят ситуацию до рукоприкладства. Сложность процессов приспособления отражается и на восприятии семейных отношений, на оценке их устойчивости, стабильности. По результатам опроса, 20% респондентов уже задумывались о том, чтобы разойтись.

Судя по данным, молодые родители занимаются детьми: гуляют, рисуют, читают, просто общаются. Правда, досуг в основном домашний, родители практически не ходят с детьми в театр, цирк, музеи и т.д. Если говорить о досуговых практиках взрослых, самые распространенные варианты связаны с просмотром телевизора (76%) и интернетом (79%). Реже пары читают, гуляют, треть хотя бы раз в неделю занимается спортом, половина как минимум раз в неделю встречаются с друзьями, четверть хотя бы раз в месяц ходят в театры и музеи.

Трудности молодой семьи проявляются в необходимости обращения за помощью к сторонним лицам. Чаще всего ими становятся родители. Треть респондентов пользуются помощью родственников часто или регулярно. Это касается как помощи в уходе за детьми (38%), так и финансовой помощи, которой активно пользуются треть респондентов. Родители остаются авторитетом для своих детей в вопросах воспитания ребенка, решении личных проблем. Та же треть опрошенных прибегают к ней в случае возникновения сложных ситуаций.

Информационная база, полученная в результате исследования, позволяет говорить о сложности и разноплановости проблемных ситуаций молодой семьи, требующей разносторонней поддержки, не ограничивающейся материальной помощью.

СПИСОК ЛИТЕРАТУРЫ И ИСТОЧНИКОВ

1. Аксенова И.С. Репродуктивное поведение молодежи: социально-экономические аспекты анализа Автореф. Канд дисс...22.00.03 – Экономическая социология и демография. Саратов 2005.
2. Балабанов С.С., Отделкина Н.Т., Саралиева З.Х., Ушакова М.В. Нижегородские семьи: городские и сельские. Нижний Новгород: Изд-во НИСОЦ, 2009. 111 с.
3. Васильев Е.П. Статус молодой семьи в современном российском обществе Автореф. Канд дисс...22.00.04 – Социальная структура, социальные институты и процессы. Казань, 2007.
4. Гасиев В.И. Становление и функционирование молодой сельской семьи : На примере Республики Северная Осетия-Алания Автореф. Канд дисс...22.00.04 – Социальная структура, социальные институты и процессы. Москва, 2006.
5. Дельбеева А.А. Жилищные проблемы в процессе становления молодой семьи: роль, значение и пути их решения:на примере Республики Бурятия Автореф. Канд дисс...22.00.04 – Социальная структура, социальные институты и процессы. Улан-Удэ, 2007.
6. Дзагоев А.К. Молодая семья в современных условиях : На материале Республики Северная Осетия-Алания Автореф. Канд дисс...22.00.04 – Социальная структура, социальные институты и процессы. Москва, 2000.
7. Жизненные миры современной семьи: монография / З.Х. Саралиева, В.А. Блонин, Н.Ю. Егорова [и др.]. – Н.Новгород: Изд-во ННГУ, 2015. 264 с. ISBN 978-5-91326-338-4.
8. Кудрявцева И.Н. Развитие сферы жилищных услуг с использованием ипотечного жилищного кредитования в регионе Автореф. Канд дисс...08.00.05 – Экономика и управление народным хозяйством. Москва, 2010.
9. Кузьмина Л.М. Демографическое поведение молодежи и поддержка молодых семей в России Автореф. Канд дисс...22.00.03 – Экономическая социология и демография. Москва 2008.
10. Мезенева М.В. Социальные ресурсы молодых семей в преодолении бедности Автореф. Канд дисс...22.00.04 – Социальная структура, социальные институты и процессы. Санкт-Петербург, 2013.
11. Мороз К.К. Жилье как социальная проблема современной российской молодой семьи: на примере Краснодарского края Автореф. Канд дисс...22.00.04 – Социальная структура, социальные институты и процессы. Краснодар, 2012.
12. Осохеева Б.Р. Современная молодая семья: процессы трансформации и факторы стабилизации 22.00.04 – Социальная структура, социальные институты и процессы. Улан-Удэ, 2007.
13. Помайлов А.В. Репродуктивное поведение молодой семьи: социологический анализ Автореф. Канд дисс...22.00.03 – Экономическая социология и демография. Пенза 2010.
14. Преснякова-Осипова И.В. Молодая семья в современном российском социуме Автореф. Канд дисс...22.00.04 – Социальная структура, социальные институты и процессы. Москва, 2013.

15. Ростовская Т.К. Институализация молодой семьи в современной России Автореф. Докт. дисс...22.00.04 – Социальная структура, социальные институты и процессы. Нижний Новгород, 2006.

16. Ростовская Т.К. Процессы институализации молодой семьи // Известия высших учебных заведений. Поволжский регион. Общественные науки. 2013. № 2 (26). С. 84–90.

17. Саралиева З.Х., Балабанов С.С., Наук Б. Типология мотивов иметь или не иметь детей // СОЦИС. 2009. № 3. С. 129–136.

18. Саралиева З.Х., Егорова Н.Ю., Кутявина Е.Е. Молодая семья в контексте социологии семьи // Личность. Культура. Общество. 2015. Т. 17. № 3–4. С. 195–206.

19. Смирнов Я.О. Факторы реализации воспроизводственного потенциала современной российской семьи Автореф. Канд дисс...22.00.04 – Социальная структура, социальные институты и процессы. Нижний Новгород, 2012.

20. Сорокина Е.С. Жизненные стратегии молодой семьи: социологический анализ Автореф. Канд дисс...22.00.04 – Социальная структура, социальные институты и процессы. Москва, 2013.

21. Судьин С.А. Семья и психическое здоровье (по материалам зарубежных исследований // Известия высших учебных заведений. Поволжский регион. Общественные науки. 2016. № 1 (37). С. 153–162.

22. Тырнова Н.А. Молодая семья в современной России : Проблемы и тенденции развития Автореф. Канд дисс...22.00.04 – Социальная структура, социальные институты и процессы. Москва, 2006.

REFERENCES AND SOURCES

1. Aksenova I.S. Reproductivnoe povedenie molodezhi: social'no-ehkonomicheskie aspekty analiza Avtoref. Kand diss...22.00.03 – EHkonomicheskaya sociologiya i demografiya. Saratov 2005.

2. Balabanov S.S., Otdelkina N.T., Saraliev Z.H., Ushakova M.V. Nizhegorodskie sem'i: gorodskie i sel'skie. Nizhnij Novgorod: Izd-vo NISOC, 2009. 111 s.

3. Vasil'ev E.P. Status molodoy sem'i v sovremennom rossijskom obshchestve Avtoref. Kand diss...22.00.04 – Social'naya struktura, social'nye instituty i processy. Kazan', 2007.

4. Gasiev V.I. Stanovlenie i funkcionirovanie molodoy sel'skoj sem'i :Na primere Respubliki Severnaya Osetiya-Alaniya Avtoref. Kand diss...22.00.04 – Social'naya struktura, social'nye instituty i processy. Moskva, 2006.

5. Del'beeva A.A. ZHilishchnye problemy v processe stanovleniya molodoy sem'i: rol', znachenie i puti ih resheniya:na primere Respubliki Buryatiya Avtoref. Kand diss...22.00.04 – Social'naya struktura, social'nye instituty i processy. Ulan-Udeh, 2007.

6. Dzagoev A.K. Molodaya sem'ya v sovremennyh usloviyah :Na materiale Respubliki Severnaya Osetiya-Alaniya Avtoref. Kand diss...22.00.04 – Social'naya struktura, social'nye instituty i processy. Moskva, 2000.

7. ZHiznennye miry sovremennoj sem'i: monografiya / Z.H. Saraliev, V.A. Blonin, N.YU. Egorova [i dr.]. – N.Novgorod: Izd-vo NNGU, 2015. 264 s. ISBN 978-5-91326-338-4.

8. Kudryavceva I.N. Razvitie sfery zhilishchnyh uslug s ispol'zovaniem ipotecnogo zhilishchnogo kreditovaniya v regione Avtoref. Kand diss...08.00.05 – EHkonomika i upravlenie narodnym hozyajstvom. Moskva, 2010.

9. Kuz'mina L.M. Demograficheskoe povedenie molodezhi i podderzhka molodyh semej v Rossii Avtoref. Kand diss...22.00.03 – EHkonomicheskaya sociologiya i demografiya. Moskva 2008.
10. Mezeneva M.V. Social'nye resursy molodyh semej v preodolenii bednosti Avtoref. Kand diss...22.00.04 – Social'naya struktura, social'nye instituty i processy. Sankt-Peterburg, 2013.
11. Moroz K.K. ZHil'e kak social'naya problema sovremennoj rossijskoj molodoj sem'i: na primere Krasnodarskogo kraja Avtoref. Kand diss...22.00.04 – Social'naya struktura, social'nye instituty i processy. Krasnodar, 2012.
12. Osoheeva B.R. Sovremennaya molodaya sem'ya: processy transformacii i faktory stabilizacii 22.00.04 – Social'naya struktura, social'nye instituty i processy. Ulan-Udeh, 2007.
13. Pomajlov A.V. Reproaktivnoe povedenie molodoj sem'i: sociologicheskij analiz Avtoref. Kand diss...22.00.03 – EHkonomicheskaya sociologiya i demografiya. Penza 2010.
14. Presnyakova-Osipova I.V. Molodaya sem'ya v sovremennom rossijskom sociume Avtoref. Kand diss...22.00.04 – Social'naya struktura, social'nye instituty i processy. Moskva, 2013.
15. Rostovskaya T.K. Institulizaciya molodoj sem'i v sovremennoj Rossii Avtoref. Dokt. diss...22.00.04 – Social'naya struktura, social'nye instituty i processy. Nizhnij Novgorod, 2006.
16. Rostovskaya T.K. Processy institulizacii molodoj sem'i // Izvestiya vysshih uchebnyh zavedenij. Povolzhskij region. Obshchestvennye nauki. 2013. №2 (26). S. 84–90.
17. Saralieva Z.H., Balabanov S.S., Nauk B. Tipologiya motivov imet' ili ne imet' detej // SOCIS. 2009. №3. S. 129–136.
18. Saralieva Z.H., Egorova N.YU., Kutjavina E.E. Molodaya sem'ya v kontekste sociologii sem'i // Lichnost'. Kul'tura. Obshchestvo. 2015. T.17. № 3–4. S. 195–206.
19. Smirnov YA.O. Faktory realizacii vosproizvodstvennogo potenciala sovremennoj rossijskoj sem'i Avtoref. Kand diss...22.00.04 – Social'naya struktura, social'nye instituty i processy. Nizhnij Novgorod, 2012.
20. Sorokina E.S. ZHiznennye strategii molodoj sem'i: sociologicheskij analiz Avtoref. Kand diss...22.00.04 – Social'naya struktura, social'nye instituty i processy. Moskva, 2013.
21. Sud'in S.A. Sem'ya i psihicheskoe zdorov'e (po materialam zarubezhnyh issledovanij // Izvestiya vysshih uchebnyh zavedenij. Povolzhskij region. Obshchestvennye nauki. 2016. №1 (37). S. 153–162.
22. Tyrnova N.A. Molodaya sem'ya v sovremennoj Rossii :Problemy i tendencii razvitiya Avtoref. Kand diss...22.00.04 – Social'naya struktura, social'nye instituty i processy. Moskva, 2006.

СИСТЕМА ОБРАЗОВАНИЯ В ЭПОХУ ГЛОБАЛИЗАЦИИ: НЕОБХОДИМОСТЬ УПРАВЛЕНИЯ ЕЕ ПРОЦЕССАМИ И ТЕНДЕНЦИЯМИ

Егорычев А.М., доктор философских наук, главный научный сотрудник ИСПИ РАН, профессор кафедры социальной педагогики и организации работы с молодежью РГСУ, Москва, Россия

Ростовская Т.К., доктор социологических наук, профессор, заместитель директора ИСПИ РАН, зав. кафедрой социальной педагогики и организации работы с молодежью РГСУ, Москва, Россия

Калимжанова Р.А., докторант философии (PhD), Евразийский национальный университет имени Л.Н. Гумилева, Казахстан, Астана

Ключевые слова: мировая цивилизация, информатизация, технологизация, культура, система образования, речевая культура.

Аннотация. В статье изложены взгляды на проблемы современного общества, порождающиеся тенденциями и процессами мировой цивилизации (информатизация, цифровизация, технологизация, коммуникация, др.). Авторы считают, что эти процессы, требуют разработки соответствующей государственной социальной политики, позволяющей придать этим процессам более управляемый характер. Это касается, прежде всего, организации воспитательно-образовательного процесса в системе образования, всех её уровней.

EDUCATION SYSTEM DURING THE GLOBALIZATION ERA: NEED OF MANAGEMENT OF ITS PROCESSES AND TRENDS

Egorychev A.M., Doctor of Philosophy, chief researcher of ISPI RAS, professor of department of social pedagogics and organization of work with youth of RGSU, Moscow, Russia

Rostovskaya T.K., doctor of sociological sciences, professor, deputy director of ISPI RAS, department chair of social pedagogics and organization of work with youth of RGSU, Moscow, Russia

Kalimzhanova R.L., doctoral candidate of philosophy (PhD), Eurasian national university of L.N. Gumilev, Kazakhstan, Astana

Keywords: world civilization, informatization, technologization, culture, education system, speech culture.

Abstract. In article an opinion is stated of the problems of modern society which are generated trends and processes of a world civilization (informatization, digitalization, technologization, communication, other). Authors consider that these processes, demand development of the corresponding state social policy allowing to give to these processes more operated character. It concerns, first of all, the organization of educational and educational process in an education system, all its levels.

Мировая цивилизация начала XXI в. вошла в новую эпоху, где основной тенденцией выступает всеобщая глобализация и все ей сопутствующие (порождающиеся) процессы (информатизация, коммуникация, технологиза-

ция, др.), которые сегодня определяют функционирование и развитие всего мирового сообщества.

Современные процессы и тенденции (информатизация, коммуникация, технологизация) быстро вошли во все социальные ткани мировой культуры и цивилизации, стали оказывать мощное влияние на культуру народов мира, на каждого человека, как социальную клеточку мирового социального организма [5; 6].

Так современные цифровые технологии сегодня затронули все социальные институты и жизненные сферы деятельности человека (семью, организацию трудовой деятельности, систему образования, медицину, социальное обслуживание, спорт, досуг, др.).

Способность интегрироваться в глобальную экономику знаний становится основным источником роста национальных экономик и качества жизни большого числа людей, основную долю которых составляет молодёжь.

В этой связи, образование становится важнейшим ресурсом устойчивого социально-экономического и духовного развития российского государства, определяющим социальную стабильность и уровень образованности населения.

Система образования очень быстро среагировала на происходящие в мире перемены, внося соответствующие коррективы в свои профессиональные и образовательные стандарты, основные образовательные и дополнительные программы, рабочие программы учебных дисциплин всех его уровней (дошкольное, школьное, профессиональное, дополнительное), а также были подвергнуты значительной коррекции цели образования и содержание учебных курсов [5].

Достаточно сильным изменениям были подвергнуты национальные системы образования в России и странах бывшего Советского союза. Это и не удивительно, распалась великая империя, и все братские национальные республики взяли курс на «новую жизнь». Новая жизнь – это не лучшая проекция западного образца, его социокультурного опыта и организации системы образования.

Были быстро забыты лучшие наработки советского периода, касающиеся образования и воспитания. Образование стало строиться на социокультурных смыслах и ценностях Запада (Болонское соглашение).

Общеизвестно, что основным компонентом любой национальной культуры выступает язык народа, который выполняет множество функций (коммуникативная, мыслеформирующая, экспрессивная, эстетическая, др.), которые в своей органичной совокупности, являются выражением национальной культуры.

Н.Д. Арутюнова, рассуждая о роли и значимости языка для культуры, пишет: «Будучи важнейшим средством общения, язык объединяет людей, регулирует их межличностное и социальное взаимодействие, координирует их практическую деятельность, участвует в формировании мировоззренческих систем и национальных образов мира, обеспечивает накопление и хранение информации, в том числе относящейся к истории и историческому опыту народа и личному опыту индивида, расчленяет, классифицирует и закрепляет

понятия, формирует сознание и самосознание человека, служит материалом и формой художественного творчества» [1, с. 609].

Язык определяется, прежде всего, как средство человеческого общения и взаимодействия, это его главное историческое предназначение, одновременно он является отражением состояния нравственности в народе и обществе. Посредством языка (речи) человек раскрывает границы своего сознания, наполняет, обогащает и удивляет мир красотой сказанного слова. Через слово человек выражает свою любовь к окружающему миру, родной Земле, матери, детям, своему народу, Отчизне. Язык дан нам свыше и призван объединять людей, позволяет каждому человеку творить себя «по образу и подобию Бога».

Известный русский советский писатель К.Г. Паустовский (1892–1968) пишет: «Истинная любовь к своей Родине немислима без любви к своему языку. По отношению каждого человека к своему языку можно совершенно точно судить не только о его культурном уровне, но и его гражданской ценности» [12].

Развитие языка в эпоху цифровых технологий имеет свои существенные особенности и проблемы, которые по своему пытаются разрешить системы национального образования России, Казахстана, других республик постсоветского пространства.

Так, на данный момент Республика Казахстан нуждается в разработке государственных стратегических и программных документов, регламентирующих статус и условия развития речевой культуры не только педагогов, но и всего населения в целом, что выступает государственной приоритетной задачей. Необходимо отметить, что в государственном общеобязательном стандарте послевузовского образования (ГОСО Республики Казахстан) в разделах «Магистратура» и «Докторантура» в требованиях к ключевым компетенциям выпускников магистратуры и докторантуры прописано, что «выпускник магистратуры должен иметь навыки профессионального общения и межкультурной коммуникации, ораторского искусства, правильного и логичного оформления своих мыслей в устной и письменной форме», «выпускник докторантуры должен иметь навыки ораторского искусства и публичного выступления на международных научных форумах, конференциях и семинарах» [14].

Нечто подобное существует и в государственных профессиональных стандартах высшей школы Российской Федерации [20].

Как видим, задачи развития языка, как в России, так и в Республике Казахстан, прописаны достаточно ясно и четко. К сожалению, в ГОС ВО РК и ФГОС ВО РФ четко и однозначно не прописаны требования к речевой культуре студентов (бакалавров и магистров). Однако в данных гостах четко прописаны требования к умению использовать информационные и телекоммуникационные технологии, умению обращаться с современной техникой.

На наш взгляд, необходимо, как в России, так и в Республике Казахстан, обратить пристальное внимание на речевую культуру человека, придать более высокий статус и уровень значимости государственному языку. Эта мысль имеет обоснование в том, что современному обществу России и Казахстана нужны:

– грамотные, образованные, конкурентоспособные специалисты, знающие специфику и нормы деловых отношений и коммуникаций, умеющие устанавливать контакты и эффективно общаться в условиях возросших информационных нагрузок и дефицита времени, обладать лидерскими качествами, формулировать цели и задачи общения, вести переговоры, лично и грамотно аргументировать свою позицию, публично выступать перед многочисленной аудиторией, проявлять речевую грамотность, преодолевать имеющиеся противоречия, предупреждать и разрешать возникшие конфликты, достигать согласия и др.;

– грамотные, хорошо образованные и социально воспитанные граждане, обладающие высоким уровнем культуры, понимающие и любящие свой родной язык, оберегающий его исторические смысловые ценности, которые хранят и отражают истинную красоту национальной культуры, гражданские смыслы и ценности. Истинная любовь к своему народу и своей стране немыслима без любви к своему родному языку и родной культуре.

Свое подтверждение находит одно мудрое высказывание, в котором говорится, что «общество, которое культурно не развивается, обречено на духовную и нравственную гибель». Язык народа выступает важнейшим средством и механизмом развития национальной культуры.

Излишняя увлеченность современными технологиями, порожденными нынешней цивилизацией, в ущерб развитию культуры человека, тенденция, имеющие печальные последствия для любого национального общества.

Развитие современного мирового сообщества, в основе своего развития, опирающегося на процессы глобализации, сегодня наиболее важная и обсуждаемая проблема в современном мире, подходы к которой и оценки у исследователей значительно различаются.

В одних исследованиях акцент делается на экономической составляющей глобализации, в других – на формировании единого информационного пространства, цифровизации всех процессов человеческой деятельности, в других – делается попытка обоснования необходимости единой универсальной культуры для всего человечества. Несмотря на различные подходы, всех исследователей объединяет одна мысль – современный мир переживает качественные перемены, идет рождение новой эпохи.

Известные исследователи (В.В. Вернадский, Н.Н. Моисеев, В.П. Казначеев, П. Бьюккенен, А.И. Субетто, С.Г. Кара-Мурза, М. Маклюэн, Э. Тоффлер, Уильямом Штраус, Нил Хоув, А.Б. Фельдман, Стивен Хокинс, др.), отмечают, что практически все исторические эпохи в истории человечества испытали (в разной степени) революционные открытия, касающиеся области информации и коммуникаций. Однако наиболее мощное развитие процессов информации и коммуникации происходит в XIX веке. Необходимо признать, что начало этих процессов приходится на XIX век.

Так середина XIX века ознаменовалась изобретением телеграфа, а конец века – изобретением телефона, радио, в XX веке – телевидение. Мир постепенно превращался, по определению М. Маклюэна, в «глобальную дерев-

ню», где все жители практически одновременно получают одну и ту же информацию [2, с. 238].

Интересным с точки зрения темы настоящего исследования, представляется концепция цивилизаций у Маршалла Маклюэна. Он выделяет три этапа [4]:

Первый этап – первобытная дописьменная культура, основанная на принципах естественности и коллективности образа жизни, восприятия и понимания окружающего мира благодаря устным формам связи и передачи информации.

Второй этап – культура письменно-печатная, заменившая устно-эмоциональные формы общения книжными и утвердившая вместо естественности коллективизма – дидактизм, индивидуализм и национализм.

Третий этап – современный этап, отходящий от почитания книжной культуры в сторону возрождения устности и естественности слуховизуального восприятия мира, но на основе электронных медиа.

Полагая, что на всех этапах цивилизации революционные сдвиги в развитии общественных отношений, сознания и психологии людей детерминруются техническими средствами связи, М. Маклюэн прогнозировал и в будущем решающую роль электронных слуховизуальных СМИ для социально-культурного прогресса. Согласно этому прогнозу господствующее место будет принадлежать не письменным, а устно-электронным формам общения, «которые сокращают пространство, время и однолинейность отношений, возвращая нас к множественности отношений одновременно».

Поясняя свою концепцию, М. Маклюэн утверждал, что под влиянием электронных СМИ мир превращается в «глобальный театр», где каждый исполняет свои роли, назначенные ему структурами слуховизуальной телекультуры, или принципиально нового явления «клиповой культуры» [4].

По мнению американского футуролога Э. Тоффлера, «клиповая культура» формирует такие уникальные формы как «зеппинг» (*англ. zapping, channel zapping – практика переключения каналов телевизора*), когда путем безостановочного переключения каналов телевидения, создается новый образ, состоящий из обрывков информации и осколков впечатлений. Этот образ не требует подключения воображения, рефлексии, осмысления, все время происходит «перезагрузка», «обновление» информации, когда всё первоначально увиденное без временного разрыва утрачивает свое значение, устаревает [16].

Сегодня практически вся современная молодежь, хорошо владеет информационными технологиями (компьютер, гаджет, пр.). С самого рождения он включается в уже существующую систему коммуникаций (телевидение, пресса, Интернет, кинематограф, пр.), становится активным её участником. Клиповое мышление молодого поколения – это продукт современного общества, следствие развития современной цивилизации.

Клиповое мышление – это мышление, при котором различные явления воспроизводятся без учета связи между ними, это мышление, характеризующееся фрагментарностью информационного потока, нелогичностью, высо-

ким темпом переключения между частями, отрывками данных, отсутствием полной картины восприятия окружающей среды [9, с. 139].

Что касается термина «клиповое мышление», то его появление относится к середине 1990 годов, и обозначал восприятие мира человеком посредством ярких образов и теле – и видеоклипов. Само слово «clip» в английском языке обозначает отрывок из видео, фрагмент текста. Именно музыкальные видеоклипы, которые так любит молодежь и на кого они и рассчитаны, представляют собой видеоряд или цепочку слабо связанных по смыслу кадров.

При клиповом мышлении жизнь напоминает сам видеоклип: человек воспринимает мир не целостно, а как последовательность почти не связанных между собой событий. Постепенно формируется особое состояние сознания с преобладанием дискретной функции.

Вся современная индустрия пропаганды и развлечений построена именно на принципах формирования клипового (дискретного) мышления и сознания. Современные передачи (сериалы, фильмы, мультфильмы, новости, пр.), создаются для клипового потребителя. Сцены в них идут маленькими блоками, часто сменяя друг друга без логической связи. Пресса наполняется короткими текстами, в которых авторы лишь очерчивают контуры проблем.

Надо признать, что сегодня телевидение преподносит новости, фрагменты которых зачастую между собой не связаны, потом идет реклама, ролики которой тоже никак друг к другу не относятся. В результате человек, не осмыслив одну тему, переходит к потреблению другой [9, с. 139].

Мир обладателя клипового мышления превращается в калейдоскоп разрозненных фактов и осколков информации. Человек привыкает к постоянной смене сообщений и требует новых. Это становится его естественной формой личностного жизнеосуществления. Усиливается желание искать цепляющие заголовки и «вирусные» ролики, слушать новую музыку, «чатиться», редактировать фотографии и так далее.

Таким образом, можно говорить о том, что в сознание молодого поколения, еще не имеющего сформированного мировоззрения (устойчивых взглядов на жизнь, прочно утвердившихся установок, окончательно принятых социальных норм поведения, др.), врывается мощный поток информации, на первый взгляд, не имеющей особой логики (минутные клипы), производя работу по формированию особого типа сознания и мышления – «клипового» (дискретного).

Возникает вполне резонный вопрос: этот процесс носит характер стихийный или целенаправленный?

Современная эпоха характеризуется резким (революционным) характером изменений социальной организации человека и общества. Поколение XXI века живет в неиссякаемом и весьма интенсивном потоке информации, которая порождает всевозможные формы выражения, заполняя и меняя весь уклад жизни человека, весь устоявшийся его бытийный мир. Старшее поколение пытается встроиться (адаптироваться) в этот мир и при этом сохранить свое «непрерывное сознание», сформированное в прежнюю эпоху.

Современное информационное общество с его темпом жизни и формами коммуникаций, диктует свои нормы и правила жизнеосуществления. Меняется вся социально-психологическая конституция человека (вкусы и пристрастия, привычки и манера общения и взаимодействия, способы коммуникации и восприятия информации, пр.), меняется его чувственная и интеллектуальная сфера. Сверхнасыщенная динамично развивающаяся информационная среда вынуждает человека искать способы и средства адаптации к ней.

Таким образом, можно уверенно утверждать, что клиповое (дискретное) мышление и сознание, становится одним из способов адаптации человека к современным условиям жизни, той среде, в которой он осуществляет свою жизнедеятельность.

По мнению, А.Б. Фельдмана «клиповое мышление» является приобретенным видом мышления, при котором человек оперирует только смыслами фиксированной длины и не может работать с семиотическими структурами произвольной сложности. Внешне это проявляется в том, что человек не может длительное время сосредотачиваться на какой-либо информации, и у него снижена способность к анализу [18].

Исследуя причины возникновения клипового мышления, К.Г. Фрумкин выделяет пять основных факторов, влияющих на формирование нового, расчлененного, дефрагментированного типа мышления:

- 1) ускорение темпа жизни и постоянное увеличение информационного потока;
- 2) увеличение требований к скорости поступления информации и ее актуальности;
- 3) увеличение разнообразия поступающей информации;
- 4) увеличение количества занятий, которыми человек занимается одновременно;
- 5) рост демократии на разных уровнях социальной системы, когда проповедь превращается в дискуссию, риторика – в диалектику [19].

Основная проблема клипового (дискретного) мышления и сознания, выражается в отсутствии прочной связи между различными смысловыми фрагментами поступающей информации, их логической завершенности.

Одним из факторов, влияющих на мышление студенческой молодежи, являются глобальные изменения когнитивного стиля, поскольку мир, насыщенный электронными и цифровыми коммуникациями, формирует тип восприятия, отличный от текстового.

Данная проблема пока не осмыслена научно-образовательным сообществом на должном уровне. Она носит философский и научный характер, касается многих научных направлений (социологии, физиологии, медицины, антропологии, этнологии, психологии, педагогики, др.).

Можно предположить, что феномен клипового (дискретного) мышления – есть объективное историческое явление, выступающее вектором в развитии отношений «человек-информация-общество». Этот процесс возник вместе с формированием человеческого сообщества и, по всей вероятности, имеет бесконечный контекст.

С другой стороны, следуя логике науки синергетики, утверждающей, что с усложнением любой системы, возрастает роль её управления и самоуправления, можно предположить:

1. Мировое сообщество, её интеллектуальная элита, понимает грозящую человечеству опасность, связанную с неуправляемыми, либо плохо управляемыми потоками все возрастающей информации, которая дезорганизует общество, нарушает гармоничное развитие человека и начинает проводить политику по её упорядоченности и дозированнойности, с учетом всех возрастных этапов развития человека.

2. Мировое сообщество, включая её интеллектуальную элиту, ничего не предпринимает по поводу все возрастающего потока информации, его неуправляемого воздействия на человека и общества, подчиняется «естественному» развитию социальной эволюции.

Оба варианта имеют равные возможности в прогнозируемом будущем человечества.

Сегодня клиповое мышление можно рассматривать как развитие одних когнитивных навыков за счет других. Оценка таких метаморфоз в научном мире неоднозначна.

Сильной стороной «поколения I» (Internet Generation), воспитанных в эпоху бума компьютерных и коммуникационных технологий – это способность к многозадачности. Дети «интернет-поколения» одновременно могут слушать музыку, общаться в чате, бродить по сети, редактировать фотки, делая при этом уроки. Конечно, такая многозадачность имеет свои минусы: рассеянность, гиперактивность, дефицит внимания и предпочтение визуальных символов логике и углублению в текст [7, С. 148].

Согласно «Теории поколений», разработанной американскими исследователями Уильямом Штраусом и Нилом Хоувом в 1991 году, нынешнее поколение молодых людей относится к «поколению Z, или «центениалам», у которых: приоритет сетевого общения, иммунитет к рекламе, космополитическое сознание, терпимость и спокойствие, синдром дефицита внимания, клиповое сознание, стремление получить максимум информации в короткий срок [23].

Таким образом, сегодня перед научно-образовательным сообществом стоят непростые воспитательно-образовательные задачи. Процесс профессиональной подготовки в вузах студентов «поколения Z», требует необходимости учета социально-психологических особенностей молодого поколения, клиповость его мышления и сознания, а также их технологическую «продвинутость», качественно более высокую скорость уровень освоения новых технологий, быструю ориентацию во времени и пространстве, пр.

Для настоящего исследования большой интерес представляет концепция психолингвистической школы (А.Н. Леонтьев, А.Р. Лурия, П.Я. Гальперин, А.А. Леонтьев, Н.И. Жинкин и др.) и теория одного из основоположников психолингвистики Л.С. Выготского (1896–1934) о взаимосвязи процессов мышления и речи. Ключевое положение данной теории звучит о том, что «...отношение мысли к слову есть, прежде всего, не вещь, а процесс, это отношение есть движение от мысли к слову и обратно – от слова к мысли ...» [3].

Следовательно, взаимосвязь мышления и речи представляет собой процесс и особую деятельность, где мысль и слово – есть органичное единство, детерминированных всей логикой существования человека разумного.

Главным и универсальным видом взаимодействия между людьми, по мнению А.А. Леонтьева, является речь, речевая деятельность. Язык, выступающий как основное средство речевой деятельности и являющийся ее неотъемлемой составной частью, есть единство общения и обобщения [9].

Соответственно, следуя данной логике, можно сказать, что «клиповое мышление» порождает «клиповую речь» и сказанное будет иметь разрозненную, скудную, бедную и, лишенную не только речевой культуры, но и самой простой логики, речь.

Сегодня, зачастую, речь студента, представляет плохо связанные между собой смысловые фрагменты (единицы речи), которые лишены системности. Данное явление, выступает не частным примером, а тенденцией.

Можно уверенно говорить о том, что эта тенденция, есть порождение современной цивилизации, с плохо управляемым процессом информатизации общества (цифровизация, внедрение информационно-коммуникационных технологий, пр.), всех его институтов и структур, всех сфер жизнедеятельности человека. Данная тенденция наблюдается повсеместно, включая российское и казахстанское сообщество.

Таким образом, обобщая все вышеизложенное, можно сделать заключение о том, что одностороннее развитие процесса информатизации и внедрения ИКТ в образовательный процесс вуза, оказывает большое влияние, как на общее развитие студенческой молодежи, так и на задачу, касающуюся постановки его речи и речевой культуры.

Это приводит к следующим последствиям, которые оказывают влияние на процесс формирования и развития будущего специалиста:

1. *Отсутствие долгой концентрации.* Осуществляя поиск нужной информации, мы отправляем запрос в поисковик интернета. Получая в ответ несколько сотен страниц разнообразных ссылок, у нас нет возможности изучить их все достаточно тщательно и объективно. Большой объем информации, её разрозненность приводит, в свою очередь, к невнимательному прочтению и поверхностному восприятию, что негативно сказывается на формировании профессионально значимых качествах будущего специалиста любого направления (восприятию, вниманию, памяти, мышлению).

2. *Снижение аналитических способностей.* Привычка быстрого получения любой информации, неумение и нежелание правильно ее фильтровать (отбирать и сравнивать) не позволяет провести качественный анализ, что негативно сказывается на формировании процесса мышления.

3. *Неумение выразить свои мысли.* Поскольку информация воспринимается частями и отрывками, между которыми не проводится никакого синтетического анализа, то и выражение мысли сводится к очень тезисному изложению. В академической среде часто можно наблюдать ситуации, при которой студент не может донести смысл прочитанного своими словами [13].

Как отмечают некоторые исследователи, «клиповое мышление» – это объективный и закономерный процесс, мы должны готовить студентов к реальной жизни и действительности: и быстро переключаться, и долго сосредотачиваться, быстро находить необходимую информацию и качественно ее анализировать, делать соответствующие выводы и умозаключения [7, С. 149].

Сегодня, специалисты, исследующие клиповое мышление, убеждены в том, что бороться с клиповым мышлением не следует, это объективная реальность, это «веяние времени», когда огромный поток информации обрушивается на молодого человека и он вынужден быстро, с огромной скоростью переработать эту информацию, в ущерб осознанного и понимающего прочтения текста.

Тем не менее, необходима целенаправленная и хорошо организованная социально-педагогическая деятельность по коррекции феномена «клиповая речь» у студенческой молодежи в условиях вузовского обучения. Неграмотная речь обучающихся, безграмотное использование орфоэпических, стилистических и грамматических норм языка несет угрозу, как профессиональной деятельности будущего специалиста, так в целом сохранению и развитию родного языка.

Сама профессия педагога не может допустить бедной и неграмотной речи (бранной, нецензурных выражений, жаргонизмов).

Многие педагоги-исследователи (А.М. Егорычев, К.Р. Калкеева, Р.Л. Калимжанова, Л.В. Мардахаев, А.Ш. Муталиева, др.), считают, что современным преподавателям вузов при построении и реализации воспитательно-образовательного процесса необходимо:

- учитывать сущностные особенности феномена «клиповое мышление» и «клиповое сознание» у студенческой молодежи, что предполагает пересмотр и корректировку учебного материала, его ценностно-смысловой и ценностно-целевой составляющей;

- использовать более разнообразный формат изложения учебного материала на лекциях и семинарских занятиях, употреблять более яркую постановку речи;

- при изложении учебного материала постоянно делать акцент на логике его изложения, на наличие причинно-следственных связей между уже изложенным и последующим материалом, применять методы и приемы, позволяющие студентам формировать собственную логику мышления.

Подводя итог всему вышеизложенному, можно сделать вывод о том, что современная эпоха, порождающая различные процессы и тенденции (информатизация, цифровизация, технологизация, коммуникация, др.), которые оказывают огромное влияние на развитие человека и общества, требует:

- разработки соответствующей государственной социальной политики, направленной на управление процессами и тенденциями нового времени, прежде всего, информационными потоками, которые требуют своего упорядочивания, фильтрации и разумной дозировки;

- активизация научно-образовательного сообщества к решению проблем, связанных с воспитанием и образованием подрастающего поколения в

условиях нового времени, выработки новой методологии, соответствующей информационной эпохе.

Отсутствие четкой и хорошо функционирующей системы управления процессами и тенденциями глобализирующего мира, несет в себе угрозу гармоничному развитию молодежи, в целом – развитию национальной культуры всех народов мирового сообщества.

СПИСОК ЛИТЕРАТУРЫ И ИСТОЧНИКОВ

1. Арутюнова Н.Д. Функции языка // Русский язык. Энциклопедия. – М.: 1997. – С. 609.
2. Арыстанбекова А.Х. Глобализация. – Алматы: Дайк-Пресс, 2007. – 304 с.
3. Выготский Л.С. Мышление и речь. – Изд. 5, испр. – М.: Изд-во «Лабиринт», 1999. – 352 с.
4. Землянова Л.М. Зарубежная коммуникативистика в преддверии информационного общества: толковый словарь терминов и концепций. – М.: «Изд-во Московского университета», 1999. – 301 с.
5. Егорычев А.М., Кретинин А.С. Социальная педагогика в решении важных социальных задач современного российского общества // ЦИТИСЭ. 2017. – № 3(12).
6. Егорычев А.М. Социальное становление человека: развитие, воспитание и социализация на смыслах и ценностях национальной культуры // Педагогическое образование и наука. 2016. – № 5. – С. 78–84.
7. Калкеева К.Р., Муталиева А.Ш., Калимжанова Р.Л. Клиповая речь студентов как результат цифровизации казахстанского образовательного пространства // Докл. Казахской академии образования. – Астана, 2018. – № 1. – С. 145–151.
8. Калкеева К.Р., Калимжанова Р.Л. Синхронность развития речевой культуры социального педагога и информационно-коммуникационных технологий в условиях ноосферного образования // Вестник ЕНУ. Серия «Педагогика. Психология. Социология». – 2018. – № 1 – С. 136–143.
9. Леонтьев А.А. Язык, речь, речевая деятельность. – М. 2014.
10. Основы теории речевой деятельности / под ред. А.А. Леонтьева. – М., 1974. – 367 с.
11. Основные методологические подходы в педагогике// https://studopedia.ru/1_104199_osnovnie-metodologicheskie-podhodi-v-pedagogike.html. 17.02.2017.
12. Паустовский К. О величии Русского Языка // <https://proza.ru/2015/01/28/1683> (Дата обращения: 16.10.2018).
13. Пекар М.Я. Я мыслю клипами. Плохо ли это? // <https://newtonew.com/opinion/howto-deal-with-fragmented-mind> 25.11.2016.
14. Постановление Правительства Республики Казахстан. Об утверждении государственных общеобязательных стандартов образования соответствующих уровней образования: утв. 23 августа 2012 года, № 1080.
15. Ростовская Т.К. Культура межнационального общения как фактор стабильности государственной национальной политики // Человек в мире культуры. Региональные и культурологические исследования. 2017. – № 1(20), С. 20–26.
16. Семеновских Т.В. «Клиповое мышление» – феномен современности // <http://jarki.ru/wpress/2013/02/18/3208/>. 15.10.2016.
17. Симакова С.И. Визуализация в СМИ: вынужденная необходимость или объективная реальность? // Вестник Самарского университета. Серия «История. Педагогика. Филология». – 2017. – № 1(2). – С. 135–140.

18. Фельдман А.Б. Клиповое мышление // <http://ruskolan.xpomo.com/tolpa/klip.htm> 12.12.2016.
19. Фрумкин К.Г. Глобальные изменения в мышлении и судьба текстовой культуры // <http://cyberleninka.ru/article/n/globalnye-izmeneniya-v-myshlenn-i-sudbatekstovoy-kultury>. 15.01.2017.
20. Федеральный государственный образовательный стандарт высшего профессионального образования по направлению подготовки «Психолого-педагогическое образование», квалификация (степень) магистр психолого-педагогического образования // <https://pandia.ru/text/77/105/1494.php> (Дата обращения: 18.10.2018).
21. Фельдман А.Б. Клиповое мышление // <http://ruskolan.xpomo.com/tolpa/klip.htm> (Дата обращения: 12.12.20167).
22. Фрумкин К.Г. Глобальные изменения в мышлении и судьба текстовой культуры // <http://cyberleninka.ru/article/n/globalnye-izmeneniya-v-myshlenn-i-sudbatekstovoy-kultury>. 15.01.2017.
23. Шалыгина Н.В. Игреки и центениалы: новая ментальность российской молодежи // *Власть*. – 2017. – № 1. – С. 164–167.
24. Кучмаева О.В., Ростовская Т.К., Смакотина Н.Л. Образовательный потенциал российского молодежи: гендерный анализ. *Alma mater (Вестник высшей школы)*. 2017. № 7. С. 28–32.

REFERENCES AND SOURCES

1. Arutyunova N.D. Funkcii yazyka // *Russkij yazyk. ENciklopediya*. – М.: 1997. – С. 609.
2. Arystanbekova A.H. *Globalizaciya*. – Almaty: Dajk-Press, 2007. – 304 s.
3. Vygotskij L.S. *Myshlenie i rech'*. – Izd. 5, ispr. – М.: Izd-vo «Labirint», 1999. – 352 s.
4. Zemlyanova L.M. *Zarubezhnaya kommunikativistika v preddverii informacionnogo obshchestva: tolkovyj slovar' terminov i koncepcij*. – М.: «Izd-vo Moskovskogo universiteta», 1999. – 301 s.
5. Egorychev A.M., Kretinin A.S. *Social'naya pedagogika v reshenii vazhnyh social'nyh zadach sovremennogo rossijskogo obshchestva* // *CITISEH*. 2017. – № 3(12).
6. Egorychev A.M. *Social'noe stanovlenie cheloveka: razvitie, vospitanie i socializaciya na smyslah i cennostyah nacional'noj kul'tury* // *Pedagogicheskoe obrazovanie i nauka*. 2016. – № 5. – С. 78–84.
7. Kalkeeva K.R., Mutaliev A.SH., Kalimzhanova R.L. *Klipovaya rech' studentov kak rezul'tat cifrovizacii kazahstanskogo obrazovatel'nogo prostranstva* // *Dokl. Kazahskoj akademii obrazovaniya*. – Astana, 2018. – № 1. – С. 145–151.
8. Kalkeeva K.R., Kalimzhanova R.L. *Sinhronnost' razvitiya rechevoj kul'tury social'nogo pedagoga i informacionno-kommunikacionnyh tekhnologij v usloviyah noosfernogo obrazovaniya* // *Vestnik ENU. Seriya «Pedagogika. Psihologiya. Sociologiya»*. – 2018. – №1 – С. 136–143.
9. Leont'ev A.A. *Yazyk, rech', rechevaya deyatel'nost'*. – М. 2014.
10. *Osnovy teorii rechevoj deyatel'nosti / pod red. A.A. Leont'eva*. – М., 1974. – 367 s.
11. *Osnovnye metodologicheskie podhody v pedagogike* // https://studopedia.ru/1_104199_osnovnie-metodologicheskie-podhodi-v-pedagogike.html. 17.02.2017.
12. Paustovskij K. *O velichii Russkogo Yazyka* // <https://proza.ru/2015/01/28/1683> (Data obrashcheniya: 16.10.2018).

13. Pekar M.YA. YA myslyu klipami. Ploho li ehto? // <https://newtonew.com/opinion/howto-deal-with-fragmented-mind> 25.11.2016.
14. Postanovlenie Pravitel'stva Respubliki Kazahstan. Ob utverzhdenii gosudarstvennyh obshcheobyazatel'nyh standartov obrazovaniya sootvetstvuyushchih urovnej obrazovaniya: utv. 23 avgusta 2012 goda, №1080.
15. Rostovskaya T.K. Kul'tura mezhnacional'nogo obshcheniya kak faktor stabil'nosti gosudarstvennoj nacional'noj politiki // *CHelovek v mire kul'tury. Regional'nye i kul'turologicheskie issledovaniya*. 2017. – № 1(20), S. 20–26.
16. Semenovskih T.V. «Klipovoe myshlenie» – fenomen sovremennosti // <http://jarki.ru/wpress/2013/02/18/3208/>. 15.10.2016.
17. Simakova S.I. Vizualizaciya v SMI: vynuzhdennaya neobhodimost' ili ob'ektivnaya real'nost'? // *Vestnik Samarskogo universiteta. Seriya «Istoriya. Pedagogika. Filologiya»*. – 2017. – № 1(2). – S. 135–140.
18. Fel'dman A.B. Klipovoe myshlenie // <http://ruskolan.xpomo.com/tolpa/klip.htm> 12.12.2016.
19. Frumkin K.G. Global'nye izmeneniya v myshlenii i sud'ba tekstovoj kul'tury // <http://cyberleninka.ru/article/n/globalnye-izmeneniya-v-myshlenn-i-sudbatekstovoy-kul'tury>. 15.01.2017.
20. . Federal'nyj gosudarstvennyj obrazovatel'nyj standartvysshego professional'nogo obrazovaniya po napravleniyu podgotovki «Psihologo-pedagogicheskoe obrazovanie», kvalifikaciya (stepen') magistr psihologo-pedagogicheskogo obrazovaniya // <https://pandia.ru/text/77/105/1494.php> (Data obrashcheniya: 18.10.2018).
21. Fel'dman A.B. Klipovoe myshlenie // <http://ruskolan.xpomo.com/tolpa/klip.htm> (Data obrashcheniya: 12.12.20167).
22. Frumkin K.G. Global'nye izmeneniya v myshlenii i sud'ba tekstovoj kul'tury // <http://cyberleninka.ru/article/n/globalnye-izmeneniya-v-myshlenn-i-sudbatekstovoy-kul'tury>. 15.01.2017.
23. SHalygina N.V. Igreki i centenialy: novaya mental'nost' rossijskoj molodezhi // *Vlast'*. – 2017. – № 1. – S. 164–167.
24. Kuchmaeva O.V., Rostovskaya T.K., Smakotina N.L. Obrazovatel'nyj potencial rossijskogo molodezhi: gendernyj analiz. Alma mater (*Vestnik vysshej shkoly*). 2017. № 7. S. 28–32

К ВОПРОСУ О ЦЕННОСТНЫХ ОРИЕНТАЦИЯХ МОЛОДЕЖИ МАЛЫХ ГОРОДОВ

Зайцева И.А., кандидат политических наук, доцент кафедры философии, социальных наук и журналистики, Елецкий государственный университет им. И.А. Бунина, Липецкая область, Елец, Россия

Ключевые слова: ценности; ценностные ориентации; малый город; молодежь; молодежная политика; Липецкая область.

Аннотация. В статье рассматриваются особенности процесса формирования ценностных ориентаций молодежи в условиях малого города. В статье автор приводит результаты проведенного исследования в Липецкой области. Автор систематизировал эмпирический материал, представил ценностный социологический портрет молодежи малого города. Анализ показал, что современная молодежь характеризуется ориентацией на социальные ценности: семью, как источник материального благополучия, и друзей, как агентов формирования и реализации своих ценностных предпочтений.

VALUE ORIENTATIONS OF YOUNG PEOPLE IN A SMALL TOWN

Zaitseva I.A., PhD in Political Science, Associate Professor of Philosophy, Social Sciences and journalisms, Yelets State University. IA Bunin, Elets, Russia

Keywords: values; value orientations; a small city; youth; youth policy; Lipetsk region.

Abstract. In the article the special features of the process of the formation of the value orientations of young people in a small town. In the paper the author presents results of the conducted research in the Lipetsk region. The author systematized the available empirical material, expressed a valuable sociological portrait of the Russian young people in a small town. The analysis showed that today's youth is characterized by an orientation toward the immediate social environment: the family as a source of material prosperity and friends as active agents of the formation and implementation of one's own value preferences.

Сложные и противоречивые социально-политические процессы, протекающие в современной России, воздействуют на её социокультурные устои. Последнее десятилетие, связанное с изменением функционирования каждой из подсистем общества, разрушением сложившихся традиций, верований, привело к стилевому разнообразию жизни молодёжи. В эти годы изменились потребности, ценности, убеждения, традиционные формы жизни, представление о престиже, сформировались новые элиты, возникли совершенно иные социокультурные идентификации. Надо отметить, что молодёжь легче адаптируется к качественно новым обстоятельствам. И потому именно она составит ведущую движущую силу экономических, политических, культурных и социальных перемен. Происходящие в современном обществе процессы, измене-

ния в геополитической ситуации в мире, связанные с всплеском агрессивных настроений, неизменно приводят и к изменениям в рамках общественной структуры, особенно в системе ценностных ориентации как отдельных личностей, так и социальных групп. Участвовавшие проявления национализма, жестких форм агрессивного поведения отражаются наиболее деструктивно на молодежи, что приводит к деформации системы ценностей. Наблюдается дезориентация в выборе социальных ценностей молодыми людьми. Российская молодежь, как социально-демографическая и социокультурная группа, испытывает риски, связанные как с ростом неопределенности, утратой прежних социализационных траекторий, так и с тем, что ей приходится преодолевать новые трудности, вызванные распространением алкоголизма, наркомании и других асоциальных явлений.

В современном обществе социальные процессы наибольшее выражение получают в крупных городах, где достигается высокий уровень концентрации разнообразных видов деятельности. Поэтому большие города, их проблемы привлекают внимание исследователей. Между тем, на наш взгляд, особый интерес для России представляют малые города, имеющие значительный удельный вес в российском городском пространстве. Малые города, обладая особой экономической, социальной, демографической, экологической, культурной организацией, являются своего рода основой социального пространства, обеспечивающей его целостность.

Молодёжь малых городов имеет специфические условия для социализации, что позволяет говорить о ней как об особой статусной группе, имеющей свои особенности социального развития и ценностных диспозиций, на формирование которых оказывает влияние культура провинции. Молодежь как становящийся субъект общественных отношений отличается особым характером жизненных стратегий, который обусловлен переходностью и крайней неустойчивостью ее социального положения и сознания, занимаемых ею позиций и усваиваемых образцов, что также порождает противоречия и требует изучения [1]. В связи с этим актуальным является исследование ценностных ориентаций молодежи в условиях малого города.

Наша жизнь проходит под знаком глобальных перемен в обществе, общественном сознании, и от нашего сегодняшнего выбора путей развития зависит наше будущее. Ценности играют огромную роль в нашей жизни. Жизненные цели являются интегральной внутренней основой мотивации поведения, которая более всего индивидуализирует процесс жизненного самоопределения. Ценности современной молодежи – это определенные идеи, чувства и отношения, посредством которых они стремятся удовлетворить свои потребности и интересы.

В условиях трансформации российского общества значительно повышается роль субъективного начала в выборе жизненных стратегий. Ю.А. Зубок определяет жизненные планы как «идеализированное отражение будущего жизненного пути вступающих в жизнь молодых граждан. Жизненные планы и цели – это обобщенное выражение не только направленности ориентации, но и способов, путей реализации ожиданий в отношении будущего социального по-

ложения» [2]. Ценности, даже если они формально отвергаются субъектом социального действия, влияют как на повседневное поведение молодых людей, так и на определение ими своего будущего. Когерентность ценностей служит основанием для молодежной интеграции. В свою очередь, их несовпадение зачастую становится естественным источником социальных конфликтов. Формирование ценностных ориентаций современной молодежи происходит под воздействием *совокупности разноплановых факторов*, характерных, с одной стороны, для многих стран мира и, с другой – имеющих российскую специфику: это переход европейских стран к посмодернистским ценностям, влияние периода социальных трансформаций и смены систем ценностей на протяжении XX столетия, этническое и культурологическое многообразие России [3].

Каковы же социальные ценностные ориентации молодёжи в условиях малого города? Исследование, проведённое в ЕГУ им. И.А.Булнина, позволило их выявить. Для получения количественных характеристик изучаемой проблемы в исследовании был применен метод анкетирования. В ходе исследования было опрошено 1200 респондентов – жителей областного центра г. Липецка (N=600) и малого города г. Ельца (N=600) от 14 до 30 лет. Возрастные характеристики респондентов распределились следующим образом: респондентов в возрасте от 14 до 19 лет – 59,2% в выборке опроса, от 20 до 24 года – 24,1%, от 25 до 30 лет – 16,8%. Половозрастные характеристики респондентов распределились следующим образом. Процентное соотношение юношей и девушек, включенных в выборку, составляет 57,3% к 42,8% соответственно. Объем выборки и способ обработки первичного материала обеспечивают стандартную погрешность измерения. Предельно допустимая ошибка выборки не превышает $\pm 2,6\%$ при вероятности ее появления 0,95.

Молодёжь г. Липецка на первое место среди жизненных целей выдвигает достижение материального достатка. Материальные ценности выступают доминирующей жизненной целью для 64,3% респондентов (см. таблицу 1). На втором месте среди целей находится создание своей семьи (53,8%), на третьем – получение максимум удовольствия от жизни (57,5%), на четвертом – желание иметь интересную работу (24,8%). Далее по значимости следуют ценности: «получение хорошего образования» – 41,2%, «беречь свое здоровье» – 30,3%, «открыть свой бизнес» – 29,0%, «творчески самореализоваться» – 23,3%, «занимать высокое положение в обществе» – 17,5%, «стать активным членом общества» – 11,7%, «стать известным человеком» – 11,0%.

В условиях малого города г. Елец на первое место среди жизненных целей молодежь также выдвигает достижение материального – 26,3% респондентов (см. Таблицу 1). На втором месте среди целей находится желание иметь интересную работу (22,8%), на третьем – желание получить хорошее образование (21,3%), на четвертом – желание создать свою семью (17,8%). Далее по значимости следуют ценности: «открыть свой бизнес» – 17,0%, «занимать высокое положение в обществе» – 14,0%, «получить максимум удовольствия от жизни» – 13,2%, «стать известным человеком» – 11,7%, «беречь свое здоровье» – 10,8%, «стать активным членом общества» – 9,3%, «творчески самореализоваться» – 9,0%.

**Структура жизненных целей молодёжи в условиях малого
и большого городов: сравнительный анализ, 2018 г.**

Жизненные цели молодежи	г. Елец	г. Липецк	Всего
Достичь материального достатка	26,3%	64,3%	45,3%
Иметь интересную работу	22,8%	50,8%	36,8%
Создать свою семью	17,8%	53,8%	35,8%
Получить хорошее образование	21,3%	41,2%	31,3%
Открыть свой бизнес	17,0%	29,0%	23,0%
Занимать высокое положение в обществе	14,0%	17,5%	15,8%
Стать известным человеком	11,7%	11,0%	11,3%
Стать активным членом общества	9,3%	11,7%	10,5%
Творчески самореализоваться	9,0%	23,3%	16,2%
Получить максимум удовольствия от жизни	13,2%	57,5%	35,3%
Беречь свое здоровье	10,8%	30,3%	20,6%
Другое	1,7%	2,8%	2,3%

Выявленная совокупность доминирующих целевых установок молодёжи позволяет сделать вывод о том, что в среде молодёжи Липецкой области преобладают прагматические цели. Вызывает опасение то, что идеология здорового образа жизни для молодых людей не является популярной (только 20,6% респондентов отметили её в качестве одной из жизненных целей). Только 10,5% респондентов ставят своей жизненной целью желание стать активным членом общества, а на достижение известности и популярности ориентируются 11,3% респондентов. Это позволяет утверждать, что общественное признание не является целью для молодёжи Липецкой области.

Доминирующие целевые установки молодёжи, отражающие прагматические цели молодёжи («достичь материального достатка») характеризуют молодежь и в условиях малого города, и областного центра. Это обусловлено общей тенденцией развития современного российского общества, и устойчивого преобладания в молодёжной среде материальных ценностей как главных индикаторов жизненного успеха. Молодежь провинции ориентирована на «получение интересной работы» и «получение хорошего образования». Молодежь большого города – на «получение максимум удовольствия от жизни, создание семьи».

Определение и достижение жизненных целей молодёжью представляется важным для прогнозирования возможных перспектив развития всего регионального сообщества. Большинство молодёжи (47,3%) (см. таблицу 2) в качестве основного средства для достижения своих жизненных целей выбирает профессиональные знания, большое внимание уделяет формированию положительных личных качеств (45,3%). Выбирая инструментальные средства «получение профессиональных знаний» и «формированию положительных личных качеств» как основные средства для достижения своих жизненных це-

лей, молодежь, таким образом, определяет источники результативного жизнеобеспечения, являющегося важнейшей предпосылкой экономической самостоятельности и обеспечения гарантий создания крепкой семьи.

Таблица 2

**Средства для достижения жизненных целей молодёжи
в условиях малого и большого городов: сравнительный анализ, 2018 г.**

Средства для достижения жизненных целей молодёжи Липецкой области	г. Елец	г. Липецк	Всего
Профессиональные знания	28,8%	65,7%	47,3%
Положительные личные качества	30,0%	60,5%	45,3%
Физические данные	24,8%	18,2%	21,5%
Личные связи, связи родных и близких	23,8%	17,5%	20,7%
Материальное поощрение тех, от кого зависит достижение моих целей	9,7%	6,3%	8,0%
Надежда на удачу	15,5%	31,2%	23,3%
Другое	2,0%	3,5%	2,8%

В определении средств достижения жизненных целей юноши и девушки областного центра и малого города выбирают разные средства, от которых зависит стратегия и тактика жизнедеятельности молодёжи. В условиях малого города молодежь в качестве средств для достижения жизненных целей выбирает: положительные личные качества – 30,0%, профессиональные знания – 28,8%, физические данные – 24,8%, личные связи, связи родных и близких – 23,8%, надежда на удачу – 15,5%, материальное поощрение тех, от кого зависит достижение моих целей – 9,7%.

Молодые люди областного центра ориентированы на профессиональные знания – 65,7%, положительные личные качества – 60,5%, надежда на удачу – 31,2%, физические данные – 18,2%, личные связи, связи родных и близких – 17,5%, материальное поощрение тех, от кого зависит достижение моих целей – 6,3%.

Среди выбранных молодыми людьми Липецкой области в качестве наиболее значимых ценностей: на 1-м месте – «семья (счастливая семейная жизнь)» – 52,7%, на втором месте «здоровье (физическое и психическое)» – 40,2%, на третьем месте «дружба (наличие хороших и верных друзей)» – 38,0%, на четвертом «любовь (духовная и физическая близость с любимым человеком)» – 36,1% (см. таблица 3).

Ценностные ориентации юношей и девушек большого и малого городов отличаются, это зависит от стратегии и тактики жизнедеятельности молодёжи. Для провинциальной молодежи наиболее значимы ценности: семья (счастливая семейная жизнь), здоровье (физическое и психическое), работа (карьера), любовь (духовная и физическая близость с любимым человеком), дружба (наличие хороших и верных друзей).

Ценностные ориентации молодёжи Липецкой области

Ценности	г. Елец	г. Липецк	Всего
Здоровье (физическое и психическое)	28,0%	52,3%	40,2%
Семья (счастливая семейная жизнь)	35,7%	69,7%	52,7%
Любовь (духовная и физическая близость с любимым человеком)	21,3%	50,8%	36,1%
Работа, карьера	25,2%	29,7%	27,4%
Материальный достаток, деньги	14,5%	35,7%	25,1%
Дружба (наличие хороших и верных друзей)	17,2%	58,8%	38,0%
Социальный статус (признание и уважение в обществе)	9,0%	18,7%	13,8%
Активная деятельная жизнь (полнота и эмоциональная насыщенность жизни)	9,7%	23,5%	16,6%
Качественное образование	11,2%	19,3%	15,3%
Власть	8,3%	8,0%	8,2%
Свобода (самостоятельность, независимость в суждениях и поступках)	12,7%	42,7%	27,7%
Творчество (возможность творческой самореализации)	6,5%	21,3%	13,9%
Религия	4,8%	6,8%	5,8%
Внешняя привлекательность	4,2%	15,5%	9,8%
Личная выгода	4,5%	9,3%	6,9%
Другое	1,2%	1,8%	1,5%

Для молодежи областного центра: семья (счастливая семейная жизнь), дружба (наличие хороших и верных друзей), здоровье (физическое и психическое), любовь (духовная и физическая близость с любимым человеком), свобода (самостоятельность, независимость в суждениях и поступках).

Таким образом, достижение высокого материального статуса, позволяющего чувствовать себя более свободным от повседневных забот и тягот, является в настоящее время одним из основных признаков успеха для значительной части молодёжи. В устойчивое ядро социальных ценностей молодежи входят: семья, здоровье, дружба.

Нужно отметить, что трудности, с которыми сталкивается общество в своих усилиях по социализации молодёжи, проистекают из нестыковки между нуждами и устремлениями молодых людей в быстро меняющемся мире, с одной стороны, и тем, что общество предлагает им и требует от них, – с другой. Чтобы разрешить данное противоречие, следует создать условия для самореализации молодёжи, дать ей возможность вносить свой вклад в процесс развития общества путём участия в этом развитии.

Это заставляет рассматривать молодёжную политику в ряду вопросов стратегического развития, наращивания инновационных ресурсов общества. В современной России сформировалась система институтов государственной молодёжной политики, накоплен положительный опыт, реализуемый на федеральном и региональном уровнях, однако говорить о высокой эффективности

этих мероприятий рано. Проблемной областью остаётся реализация принимаемых законов в интересах молодёжи, а также выработка механизмов представительства законных интересов молодёжи перед государством и обществом, механизма участия молодёжи в государственном управлении.

СПИСОК ЛИТЕРАТУРЫ И ИСТОЧНИКОВ

1. Волокитина А.А. Жизненные стратегии молодежи в условиях профессионального выбора : автореф. дис. ... канд. социол. наук. М., 2011. – с. 3
2. Зубок Ю.А., Чупров В.И. Становление и развитие отечественной социологии молодежи // Социологические исследования. 2008. № 7. С. 108–117
3. Ростовская Т.К. Семья и семейный образ жизни в системе ценностей поколений // Человек в мире культуры. 2015. № 2. С. 3–9.
4. Ростовская Т.К., Кучмаева О.В. Представление молодых россиян о семейной жизни: социологический ракурс. Вопросы управления. 2015. № 3(34). С. 85–90.
5. Российская молодежь: социально-демографический портрет и система ценностей в контексте многонациональной основы российского государства/ Коллективная монография// Под ред. чл.-корр. РАН, д.э.н., проф. С.В. Рязанцева и д.соц.н., проф. Т.К. Ростовской. – М.: ИТД «ПЕРСПЕКТИВА», 2017. – 600 с.

REFERENCES AND SOURCES

1. Volokitina A.A. ZHiznennye strategii molodezhi v usloviyah professional'nogo vybora : avtoref. dis. ... kand. sociol. nauk. M., 2011. – s. 3
2. Zubok YU.A., CHuprov V.I. Stanovlenie i razvitie otechestvennoj sociologii molodezhi // Sociologicheskie issledovaniya. 2008. № 7. С. 108–117
3. Rostovskaya T.K. Sem'ya i semejnij obraz zhizni v sisteme cennostej pokolenij // CHelovek v mire kul'tury. 2015. №2. S. 3–9.
4. Rostovskaya T.K., Kuchmaeva O.V. Predstavlenie molodyh rossiyan o semejnoy zhizni: sociologicheskij rakurs. Voprosy upravleniya. 2015. № 3(34). S. 85–90.
5. Rossijskaya molodezh': social'no-demograficheskij portret i sistema cennostej v kontekste mnogonacional'noj osnovy rossijskogo gosudarstva/ Kollektivnaya monografiya// Pod red. chl.-korr. RAN, d.eh.n., prof. S.V. Ryazanceva i d.soc.n., prof. T.K. Rostovskoj. – M.: ITD «PERSPEKTIVA», 2017. – 600 s.

МОЛОДЕЖЬ В МЕЖПОКОЛЕНЧЕСКОМ ВЗАИМОДЕЙСТВИИ

Коряковцева О.А., доктор политических наук, доцент, директор Института развития кадрового потенциала ФГБОУ ВО «Ярославский государственный педагогический университет им. К.Д. Ушинского», г. Ярославль, Россия

Ключевые слова: молодежь, теория поколений, межпоколенческое взаимодействие, социально-психологические особенности и уровень гражданской идентичности.

Аннотация. Автором представлена проблема межпоколенческого взаимодействия в рамках государственной молодежной политики с позиций теории поколений (в статье выделены четыре поколения, участвующих в формировании и реализации современной молодежной политики: беби-бумеры, X (неизвестное), Y (миллениалы) и поколение Z (центериалы) и осмысления результатов эмпирического исследования социально-психологических особенностей и уровня гражданской идентичности молодых активистов.

YOUNG PEOPLE IN INTER-GENERATIONAL INTERACTION

Koryakovtseva O.A., doctor of Political Sciences, Associate Professor, Director of the Institute for the Development of Personnel Potential at the Yaroslavl State Pedagogical University named after K.D. Ushinsky, Yaroslavl, Russia

Keywords: youth, generational theory, inter-generational interaction, socio-psychological characteristics and the level of civic identity of young activists.

Abstract. The author presents the problem of inter-generational interaction, firstly, through the theory of generations – the article highlights three generations in the modern youth policy: baby boomers, X (unknown), Y (millennial) and generation Z (centralities), secondly, through the results an empirical study of the socio-psychological characteristics and level of civic identity.

Исторически в период трансформации общества молодое поколение рассматривается как инновационный потенциал, который будет способствовать дальнейшему развитию страны. Очевидно, что столь необходимое России реформирование общества можно осуществлять лишь при условии высокой социальной мотивации и конструктивной гражданской позиции каждого из нас. А данные личностные качества формируются только на основе субъект-субъектных отношений между властью и гражданами страны разных поколений [2]. Мы понимаем, что общественное развитие строится именно на передаче жизненного и профессионального опыта от поколения к поколению. Необходимо осознавать, что поколения формируют три основных фактора: события, сообщения, воспитание.

Значимые события для каждого поколения свои: Великая Отечественная война, полет человека в космос, Олимпиада – 80 и т.п. Второй фактор – сообщения, это ведущие в тот или иной период истории лозунги и призывы, например, «миру – мир», «пятилетка в четыре года», «голосуй сердцем». И третий фак-

тор – воспитание. Цели у родителей всех поколений в общем и целом похожи, но акценты делаются на разном (раньше детей учили быть героями, теперь – учат быть лидером).

В настоящее время в сфере молодежной политики представлены беби-бумеры, X (неизвестное), Y (миллениалы) и поколение Z (центериалы, рожденные после 2002 года), которым вскоре предстоит решать вопросы будущего развития Российского государства. У каждого поколения свои особенности становления, а, значит жизненная и гражданская позиция. Люди, принимающие управленческие решения, разрабатывающие и утверждающие правовое регулирование сферы молодежной политики, участвующие в программах в разных ролях (руководитель, исполнитель, участник) в большинстве своем – представители разных поколений. Это сегодня необходимо понимать и учитывать. Зачем? Самый простой пример: Программу патриотического воспитания разрабатывали в основном представители поколения беби-бумеров; исполнители – поколение X; а участники программ и проектов – поколение Y. В тексте записано, что цель Программы – развитие в обществе высокой гражданской ответственности, становление граждан, обладающих патриотической позицией, способных активно участвовать в созидательном процессе на Благо Отечества. Вроде все достойно, а как измерить результат? В Программе предлагаются критерии: количество мероприятий, количество участников, количество муниципальных образований, удовлетворенность участников (на уровне: понравилось – не понравилось). Сегодня, оценивая формулировку «цели Программы», понимаем, что она – неизмерима, но она сработала бы для поколения беби-бумеров, так как количественные показатели для этого поколения – показатели активности, ему дороги коллективизм и командный дух. Для поколений X и Y заявленная цель непонятна сквозь призму пустых высокопарных фраз; количество мероприятий и участников для них не показатель нужности, полезности или интереса к тому или иному делу [3].

Динамика общественного движения вперед исторически активизирует роль молодежи во всех сферах жизнедеятельности, в том числе и в сфере местного самоуправления. Такова ситуация и в Ярославской области. Особую ставку на молодых делают сегодня не только властные структуры всех уровней, но и ведущие политические силы. Примером тому являются проекты: «Молодежное Правительство»; «Молодежные Советы» и др. Но, если действительно «работать» с таким резервом, а не просто формально «составлять списки» претендентов на перспективные руководящие должности, необходимо понимать как специфику социально-психологической активности нарождающегося Гражданина Новой России, так и особенности становления его гражданской позиции [4].

С целью выявления такой специфики научно-исследовательской лабораторией Ярославского государственного педагогического университета им. К.Д. Ушинского «Изучение гражданской идентичности студенческой молодежи» было проведено эмпирическое исследование социально-психологических особенностей и уровня гражданской идентичности молодых активистов – участников различных социальных проектов [1, 4]. Выбор Ярославского ре-

гиона не случаен, потому что срединные значения социально-экономических показателей и уровня общественно-политической активности позволяют говорить о Ярославском регионе как о среднестатистическом. Работа велась несколько лет, параметрами исследования явились: лидерские качества, организаторские способности, социальная креативность, мотивация, гражданская идентичность, самооценка. В итоге работы обозначился «портрет» современного социально активного молодого Ярославца. Какой он? У него достаточно высокий уровень социальной креативности, но при этом он не умеет преодолевать трудности и не чувствителен к изменениям в обществе. Для него характерна включенность в происходящее, но, к сожалению, только для собственного развития и карьеры. У него наличествует высокая самооценка своих лидерских качеств, он умеет устанавливать и поддерживать отношения с другими людьми. Но мотивом такого общения служат стремление к власти и личные интересы. В целом становится очевидным доминирование мотива достижения личного успеха, что вызывает некоторую озабоченность, поскольку исключает тот мотив, который формирует гражданскую позицию личности, мотив «общественной пользы, пользы Отечеству!».

На каком основании сделаны подобные выводы? По мнению нашим молодежных лидеров, современная молодежь в целом по своим гражданским качествам приближена к типичным гражданам России и далеко не идеальна. Лично себя лидеры позиционируют как приближенных к идеалу Гражданина, которые по показателям гражданственности гораздо выше, типичных граждан.

На основе результатов психосемантического исследования гражданской идентичности ярославской молодежи можно утверждать следующее: молодые активисты высоко оценивают себя как идеального Гражданина, но, оценивая других людей, они принижают их гражданское достоинство, что противоречит понятию гражданской идентичности по своей сути. При таком раскладе можно говорить о формировании «кастового» снобизма в среде молодежных лидеров.

Кроме того, молодые активисты не считают важным свое гражданское развитие. По такому критерию, как «готовность участвовать в общественно-политической жизни страны через 10 лет», они отмечают тенденцию к её уменьшению. Таким образом, «новые лидеры» попадают в психологическую ловушку, где завышенная самооценка и лидерские позиции в среде сверстников не определяют перспектив для дальнейшего развития гражданских качеств, а в каких-то моментах даже мешают взаимодействию с другими гражданами. Получается, что лидеры есть, но результатов их деятельности на благо Отечества пока «не видно». Так как в условиях становления гражданского общества в России работать с молодежью? Что формировать: лидерство или активную гражданскую позицию?

Известный философ Н. Бердяев был убежден, что личностная позиция зависит от двух факторов: «активности духа» и «активности действий» человека. Очевидно, что развитие «активности духа», то есть базисных ценностных ориентаций, должно предшествовать развитию «активности действий», чтобы избежать асоциализации молодых людей и возникновения деструк-

тивных молодежных сообществ [1]. К сожалению, мы сегодня политизируем молодежь, а не формируем её гражданскую позицию.

В такой ситуации полноценный диалог власти и новых поколений не эффективен. На наш взгляд, для реализации межпоколенческого диалога необходимо выполнение целого ряда условий, без соблюдения которых становление гражданского самосознания поколений Y и Z невозможны.

Каковы же эти условия?

1. Становление институционально-правового обеспечения молодежной политики на федеральном уровне.

2. Разработка региональных и локальных документов с учетом особенностей новых поколений молодежи.

3. Обязательное обозначение перспектив формирования молодого Гражданина России при подготовке конкурсных процедур для молодежных общественных объединений, а в случае получения грантовой поддержки – контроль за результатами реализации конкретного Проекта.

4. Выстраивание системы формирования «активности духа» подрастающих поколений при разработке программ сферы молодежной политики.

5. Разработка не столько количественных, сколько качественных критериев и показателей оценивания эффективности реализации программ.

6. Системное повышение профессиональной компетентности специалистов сферы молодежной политики в соответствии с требованиями времени.

СПИСОК ЛИТЕРАТУРЫ И ИСТОЧНИКОВ

1. Бугайчук Т.В., Коряковцева О.А. Формирование гражданской позиции обучающихся в вопросах и ответах [Текст]: учебное пособие. – Ярославль: РИО ЯГПУ, 2018. – 211 с.

2. Коряковцева О.А. Молодежь России: кризис гражданской идентичности// Локус. Выпуск № 1 – Москва, МПГУ, 2018. С.140–150.

3. Коряковцева О.А. Управление развитием социальной активности молодежи как ресурс совершенствования системы социального воспитания//Вестник Костромского государственного университета: научно-методический журнал. – Кострома: 2017. – № 5. Серия: Педагогика. Психология. Социокинетика. С. 105–108.

4. Фёдорова П.С., Коряковцев С.П. Инновационная составляющая образовательной среды учреждения дополнительного профессионального образования // Дополнительное профессиональное образование в условиях модернизации Материалы шестой всероссийской научно-практической интернет-конференции. Редакционная коллегия: Т.В. Бугайчук, О.А. Коряковцева, М.В. Новиков (научный редактор). 2014. С. 79–83.

REFERENCES AND SOURCES

1. Bugajchuk T.V., Koryakovceva O.A. Formirovanie grazhdanskoj pozicii obuchayushchihsva v voprosah i otvetah [Tekst]: uchebnoe posobie. – YAroslavl': RIO YAGPU, 2018. – 211 s.

2. Koryakovceva O.A. Molodezh' Rossii: krizis grazhdanskoj identichnosti// Lokus. Vypusk № 1 – Moskva, MPGU, 2018. S.140–150.

3. Koryakovceva O.A. Upravlenie razvitiem social'noj aktivnosti molodezhi kak resurs sovershenstvovaniya sistemy social'nogo vospitaniya//Vestnik Kostromskogo gosudarstvennogo universiteta: nauchno-metodicheskij zhurnal. – Kostroma: 2017. – № 5. Seriya: Pedagogika. Psihologiya. Sociokinetika. S. 105–108.

4. Fyodorova P.S., Koryakovcev S.P. Innovacionnaya sostavlyayushchaya obrazovatel'noj sredy uchrezhdeniya dopolnitel'nogo professional'nogo obrazovaniya // Dopolnitel'noe professional'noe obrazovanie v usloviyah modernizacii Materialy shestoj vserossijskoj nauchno-prakticheskoy internet-konferencii. Redakcionnaya kollegiya: T.V. Bugajchuk, O.A. Koryakovceva, M.V. Novikov (nauchnyj redaktor). 2014. S. 79–83.

МОЛОДЕЖЬ ОБ АКТУАЛЬНОЙ РЕАЛЬНОСТИ: ГЛОБАЛЬНЫЕ И РОССИЙСКИЕ ИЗМЕРЕНИЯ¹

Левашов В.К., доктор социологических наук, руководитель Центра стратегических социальных и социально-политических исследований ИСПИ РАН, Москва, Россия

Шушпанова И.С., кандидат социологических наук, доцент, ведущий научный сотрудник Центра стратегических социальных и социально-политических исследований ИСПИ РАН, Москва, Россия

Новоженина О.П., старший научный сотрудник Центра стратегических социальных и социально-политических исследований ИСПИ РАН, Москва, Россия

Афанасьев В.А., старший научный сотрудник Центра стратегических социальных и социально-политических исследований ИСПИ РАН, Москва, Россия

Ключевые слова: молодёжь, устойчивое развитие общества, власть, политика, риски, политические лидеры, общество, реформы, общественное мнение, доверие.

Аннотация. В статье проводится анализ мнения молодёжи и взрослых граждан в различных странах по ряду индикаторов, характеризующих социально-политическое устойчивое развитие общества. Особое внимание уделяется рассмотрению особенностей ценностных ориентаций и политической культуры российской молодёжи, отличию взглядов молодого поколения от взрослых граждан.

THE YOUTH ABOUT ACTUAL REALITY: GLOBAL AND RUSSIAN MEASUREMENTS

Levashov V.K., doctor of sociological sciences, Head of the Center for Strategic social and socio-political research of the Institute of Social and Political Studies of the Russian Academy of Sciences, Moscow, Russia

Shushpanova I.S., candidate of sociological sciences, Assistant Professor, Leading Researcher of the Center for Strategic social and socio-political research of the Institute of Social and Political Studies of the Russian Academy of Sciences, Moscow, Russia

Novozhenina O.P., senior Researcher of the Center for Strategic social and socio-political research of the Institute of Social and Political Studies of the Russian Academy of Sciences, Moscow, Russia

Afanasyev V.A., senior Researcher of the Center for Strategic social and socio-political research of the Institute of Social and Political Studies of the Russian Academy of Sciences, Moscow, Russia

Keywords: youth, sustainable development of society, power, politics, risks, political leaders, society, reforms, public opinion, trust.

Abstract. The article analyzes the opinions of young people and adults in various countries on a number of indicators characterizing the state of socio-political sustainable development of society. Special attention is paid to the peculiarities of the value orientations and political culture of the Russian youth and the difference in the views of the young generation from adult citizens.

¹ Публикация подготовлена на основе исследований, проведённых при поддержке РФФИ, проект № 16-06-00289 и РФФИ (отделение гуманитарных и общественных наук), грант № 17-03-00557-ОГН.

Глобальные измерения. Исследование и анализ предпочтений, мнений, системы мотиваций и адаптации, досуговой и профессиональной деятельности и других характеристик молодёжи¹ является важной стратегической задачей любого государства. Успешность процесса социально-политической социализации молодёжи во многом зависит от научного обоснования политики, проводимой государством в данной сфере, от уровня развития гражданского общества в целом. Забота, помощь и поддержка молодёжи на разных этапах её социализации помогут снизить риски и минимизировать отрицательные эффекты и преграды на пути устойчивого развития общества в целом.

Результаты исследования, проведённого организацией «Ipsos» летом 2018 года в 15 странах, позволили увидеть ряд тенденций и особенностей, характерных для современного молодого поколения в разных странах².

Знание молодёжи о глобальных и национальных актуальных проблемах и понимание их важности, взаимоотношения молодого поколения с органами власти, осуществляющими определённый социально-политический курс в стране и в мире, во многом определяют социально-политическое настроение общества в настоящем и формируют стратегию развития государства и общества в будущем. По данным «Ipsos», в целом молодое поколение волновали проблемы, связанные с «безопасностью» (31%), «образованием» (30%), «безработицей» (23%), «здравоохранением» (15%), «окружающей средой» (14%), «бедностью» (12%) и «экономической нестабильностью» (11%). Однако структура тревог молодёжи в разных странах отличалась. В Российской Федерации молодёжь выражала тревогу относительно «образования» (49%), «безработицы» (20%), «безопасности» (18%). Молодых китайцев волновали вопросы «образования» (51%), «окружающей среды» (29%) и «безработицы» (23%). Отметим, что только в России и Китае позиция «образование» актуальна для половины опрошенной молодёжи. В Германии, Великобритании и Швеции молодёжь, в первую очередь, обеспокоена проблемами «безопасности» (соответственно 35%, 36% и 40%), «безработицы» (17%, 31% и 16%) и «образования» (14%, 22% и 12%). Почти полови-

¹ Возрастные границы молодёжи варьируются в зависимости от страны и целей исследования. В Боснии и Герцеговине к молодёжи относятся лица в возрасте от 15 до 30 лет, в Канаде – от 15 до 34 лет, в Гондурасе – от 12 до 30 лет, в Мексике – от 12 до 29 лет. Понятие «молодёжь» имеет различные трактовки и может употребляться как синоним «лиц молодого возраста», «подростков» и других. Например, изначально в ряде организаций ООН с целью получения и анализа статистических данных был принят возрастной диапазон молодёжи в границах от 15 до 24 лет. В других структурах ООН молодёжь характеризуется возрастными границами от 15 до 32 лет и от 15 до 29 лет. См. ООН, Совет по правам человека, Доклад Верховного комиссара Организации Объединённых Наций по правам человека, документ № A/HRC/39/33/ URL: <https://documents.un.org/prod/ods.nsf/home.xsp>

² См. доклад исследовательской компании «Ipsos» под названием «Goalkeepers Global Youth Outlook Poll». Исследование проводилось с 9 июля 2018 года по 22 августа 2018 года. Данная компания провела приблизительно 500 интервью молодых людей в возрасте от 12 до 15 лет. В США, Кении и Нигерии были опрошены молодые люди в возрасте от 12 до 17 лет. В Саудовской Аравии проведено примерно 200 интервью с молодёжью. Граждан в возрасте 16+ в большинстве стран и 18+ в Соединённых Штатах, Кении и Нигерии опрошено примерно 2000-2300. В общей сложности исследовано мнение 33354 взрослых граждан. URL: https://www.ipsos.com/sites/default/files/ct/news/documents/2018-09/gates_ipsos_topline_report_09_24_2018.pdf

ну молодых французов волновали вопросы «безработицы» (49%). Лидирующее положение в структуре тревог молодёжи США занимали вопросы «безопасности» (38%). Таким образом, социально-политические риски устойчивого развития общества в странах и в мире в целом связаны с высоким уровнем тревог молодых граждан в отношении безопасности, качества образования, экологии, социальных и экономических проблем.

Среди глобальных проблем, требующих первоочередного внимания политических лидеров, молодёжь мира в целом на первое место поставила «улучшение качества образования» (41%) и «ликвидацию бедности» (33%). Молодёжь России на первое место поставила «ликвидацию бедности» (43%), на второе – «улучшение качества образования» (33%). Отметим, что «ликвидацию бедности» считают самой важной проблемой, стоящей перед политическими лидерами, молодёжь Франции, Германии, Великобритании, России, Швеции, а «улучшение качества образования» выводят на первое место в Бразилии, Индии, Индонезии, Кении, Мексике, Нигерии, Саудовской Аравии, США. Во Франции, Бразилии и США молодые люди также отметили актуальность «доступности работы» (27%, 26% и 25%). По степени важности глобальных проблем на второе место молодые люди в Великобритании ставили «прекращение конфликтов» (26%), в Индонезии и Кении – «содействие здравоохранению» (по 38%) (см. табл. 1).

Таблица 1

Распределение ответов молодёжи в разных странах на вопрос о трёх самых важных глобальных проблемах, на которых должны сосредоточить внимание мировые лидеры (топ-5 самых глобальных важных проблем, % от молодёжи по странам)

Глобальные вопросы	В целом в мире	Австралия	Бразилия	Китай	Франция	Германия	Великобритания	Индия	Индонезия	Кения	Мексика	Нигерия	Россия	Саудовская Аравия	Швеция	США
Улучшение качества образования	41	24	55	32	14	25	20	54	51	55	50	58	33	32	15	35
Ликвидация бедности	33	27	26	32	34	38	32	39	35	26	44	47	43	28	21	23
Доступность работы	29	30	36	20	27	12	20	33	23	36	14	49	30	25	21	25
Содействие здравоохранению	26	19	34	21	11	17	13	21	38	38	21	34	17	25	10	20
Прекращение конфликтов	19	20	13	15	17	21	26	8	19	21	10	20	22	24	18	21

Источник: Ipsos

Важным аспектом в исследовании социально-политических рисков устойчивого развития общества является осведомленность молодых людей о политической жизни и государственных органах управления в своей стране. В среднем, согласно результатам исследовательской организации «Ipsos», молодёжь меньше знает о политике и правительстве по сравнению с взрослыми людьми. Осознание этого факта и проведение эффективной информационной политики государством позволит снизить риски устойчивого развития общества, связанные с отсутствием взаимопонимания молодого поколения и власти, ростом социальной протестной активности. В России 35% молодых граждан имели представление о политической жизни и государственных органах управления, а 30% молодых респондентов ответили отрицательно. Самый высокий уровень знания молодых людей был зафиксирован в Индии: 55% молодых респондентов, согласившихся с утверждением: «Я очень хорошо осведомлён о политической жизни и государственных органах управления» против 25% молодых граждан, имеющих противоположное мнение. В Китае число молодых людей, осведомлённых о политике и правительстве, более чем в 2 раза превышало численность противоположной группы (43% против 19%). В Германии (45% против 30%), Бразилии (45% против 30%), Саудовской Аравии (46% против 26%) и США (45% против 27%) соотношение данных групп равнялось приблизительно 3 к 2. Самый низкий уровень осведомлённости молодых людей о политике и правительстве наблюдался в Нигерии и Франции: почти две трети нигерийской (63%) молодёжи и почти половина французской молодёжи (48%) не считали себя осведомлёнными о политике и правительстве. В Великобритании только 27% молодых граждан знали о политике и правительстве, в то время как 43% имели противоположное мнение. В Швеции соотношение молодых людей, осведомлённых о политике и правительстве и ничего не знающих по данному вопросу, составляло 29% к 38%.

Социально-политические риски устойчивого развития общества проявляются в доминировании среди молодежи мнения об отсутствии заботы со стороны властей. По данным «Ipsos», только в трёх странах число молодых граждан, согласившихся с утверждением: «Политические лидеры в стране заботятся о таких людях, как я», превысило количество молодых людей, придерживавшихся противоположного мнения: в Саудовской Аравии (63% против 11%), Индии (53% против 17%), Кении (47% против 40%). В остальных обследованных странах молодые люди выражали недовольство политикой своих лидеров по этому вопросу. Самый низкий уровень заботы властей молодые люди отмечали в Нигерии (19% против 75%) и Бразилии (16% против 75%). Более половины молодых граждан в Германии (18% против 56%), Мексике (23% против 52%), России (23% против 52%), Франции (16% против 54%) не увидели заботу о них со стороны национальных политических лидеров.

Относительно участия в управлении и возможности повлиять на ситуацию в стране молодое поколение настроено более оптимистично, что снижает вероятность проявления социально-политических рисков устойчивого развития общества. Высокий уровень оптимизма зафиксирован в Индии (69% молодых людей, ответивших, что могут повлиять на процесс управле-

ния страной, против 12%), Нигерии (67% против 21%), Бразилии (64% против 15%), Кении (68% против 19%), Мексике (64% против 11%). Самые низкие значения этого индикатора наблюдались в Германии (22% против 46%) и России (20% против 44%). Российская и немецкая молодёжь пессимистична в вопросах своего политического участия и изменения ситуации в своей стране. Более оптимистично настроено по сравнению с взрослым населением молодое поколение США. Около половины опрошенных (49%) молодых людей заявили, что могут повлиять на процесс управления страной, а среди взрослого населения такое мнение высказали только 35%. В Великобритании поровну, примерно треть взрослых и молодых людей считали, что могут влиять на процесс управления страной (29% и 30%).

Уверенность граждан в обеспеченности предоставления и защиты их прав – это важнейший индикатор социально-политических рисков устойчивого развития каждого общества. Результаты исследования «Ipsos» показали, что почти во всех обследованных странах большинство молодых людей считали, что в их странах обеспечиваются основные права человека. Индийская (77%), британская (76%) и австралийская (76%) молодёжь в наибольшей степени согласны с тем, что в их странах обеспечены основные права человека. В России в обеспечении основных прав человека уверены 53% молодых людей и 39% взрослых.

Российские измерения. Характеристики и особенности мировоззрения, установки и ориентации российской молодёжи¹ в контексте анализа социально-политических рисков устойчивого развития общества исследуются Центром стратегических социальных и социально-политических исследований РАН². В данном исследовании молодёжь определялась возрастными границами от 17 лет до 29 лет, а взрослое население (немолодёжь) – от 30 лет и старше.

Результаты социологического исследования, проведённого в мае 2018 г., показали, что доминирующей тревогой молодых и взрослых россиян являлась «дороговизна жизни» (55% и 64%) (см. табл. 2). Также молодёжь обеспокоена «произволом чиновником» (41%), «экологической обстановкой» (34%), «разделением общества на богатых и бедных» (32%), «безработицей» (27%),

¹ В России, согласно Распоряжению Правительства РФ от 29 ноября 2014 года № 2403-р «Основы государственной молодежной политики Российской Федерации на период до 2025 года», молодёжь – это социально-демографическая группа, имеющая специфические особенности, в которую входят лица в возрасте от 14 лет до 30 лет, а в отдельных актах РФ до 35 лет. См. URL: <http://static.government.ru/media/files/ceFXleNUqOU.pdf>

² Здесь и далее приводятся результаты социологического мониторинга «Как живешь, Россия?», которые проводятся Центром стратегических социальных и социально-политических исследований ФГБУН ИСПИ РАН с 1992 г. Научный руководитель мониторинга д.соц.н. В.К. Левашов. В исследовании использована квотно-пропорциональная всероссийская выборка с взаимозависимыми характеристиками генеральной совокупности: пола, возраста, образования, местожительства. В основу территориального размещения выборки легло экономико-географическое районирование страны при соблюдении пропорции численности населения и пропорций между городским и сельским населением. Объем выборочной совокупности составлял на различных этапах 1312–1866 респондентов. Эмпирическим объектом исследования выступает население России.

«страхом перед будущим» (25%). Приблизительно такая же структура тревог наблюдалась у взрослых россиян.

Таблица 2

**Распределение мнений молодёжи и взрослых на вопрос:
«Какие проблемы беспокоят Вас в первую очередь?»
(РФ, % от числа молодых и взрослых респондентов, май 2018 г.)**

Проблемы	Молодёжь	Взрослые
Дороговизна жизни	55	64
Произвол чиновников, коррупция	41	33
Экологическая обстановка	34	30
Разделение общества на богатых и бедных	32	32
Безработица	27	22
Страх перед будущим	25	19
Повышение цен на продукты питания	23	24
Безопасность Ваша и Ваших близких	22	17
Ухудшение отношений с США и Европой	22	16
Падение нравов, культуры	22	16
Экономические санкции против России	20	19
Наркомания	16	10
Повышение тарифов на жильё и коммунальные услуги	16	29
Терроризм	16	17
Алкоголизм	15	15
Обострение межнациональных отношений	15	11
Преступность	13	15
Высокая инфляция	10	10
Закрытие, простой предприятий	9	13
Задержка выплаты зарплаты, пенсий	6	6
Мировой экономический кризис	6	6
Ухудшение положения пенсионеров в обществе	4	20

Источник: Центр стратегических социальных и социально-политических исследований ИСПИ РАН

По сравнению с взрослыми гражданами российская молодёжь больше обеспокоена «безработицей» (27% молодых людей и 22% взрослых), «страхом перед будущим» (25% и 19%), «безопасностью» (22% и 17%), «ухудшением отношений с США и Европой» (22% и 16%), «падением нравов и культуры» (22% и 16%) и «наркоманией» (16% и 10%). Взрослых россиян в большей степени тревожили проблемы «дороговизны жизни» (55% молодых людей и 64% взрослых), «повышения тарифов на жильё и коммунальные услуги» (16% молодых людей и 29% взрослых) и «ухудшения положения пенсионеров в обществе» (4% и 20%). Таким образом, «дороговизна жизни», «произвол чиновников», «экологическая обстановка» и «разделение общества на богатых и бедных» являлись главными факторами, угрожающими социально-политической устойчивости российского общества вне зависимости от возраста рес-

пондентов. Но для молодежи добавочными факторами риска являлись «безработица», «страх перед будущим», «падение нравов и культуры», «наркомания», «ухудшение отношений с США и Европой», «безопасность».

Распределение ответов на вопрос: «Как Вы относитесь к курсу экономических реформ, проводимых руководством страны?» отражает социально-экономическую специфику социально-политических рисков устойчивого развития. В мае 2018 года российская молодёжь более критично относилась к выбранному государством курсу экономических реформ по сравнению с взрослыми гражданами. Положительно относились к курсу проводимых экономических реформ 25% молодых людей и 30% взрослых граждан (см. рис 1.). Противоположной точки зрения придерживались 33% молодых граждан и 25% взрослых. Среди затруднившихся ответить на данный вопрос респондентов было больше взрослых россиян (29% взрослых и 24% молодых граждан).



Рис. 1. Отношение молодых и взрослых россиян к курсу проводимых экономических реформ (РФ, % от числа молодых и взрослых респондентов, май 2018 г.)

Источник: Центр стратегических социальных и социально-политических исследований ИСПИ РАН

Отрицательное отношение трети российской молодежи к проводимым государством экономическим реформам усиливает социально-политические риски устойчивого развития общества в будущем. В настоящее время существующий баланс мнений в отношении курса экономических реформ компенсируется и поддерживается более положительным отношением взрослых граждан.

Риски социально-политической устойчивости нашли свое выражение в оценках эффектов от санкций. Наиболее распространенными ответами на вопрос об эффекте санкций среди молодых и взрослых россиян стали: «заставят

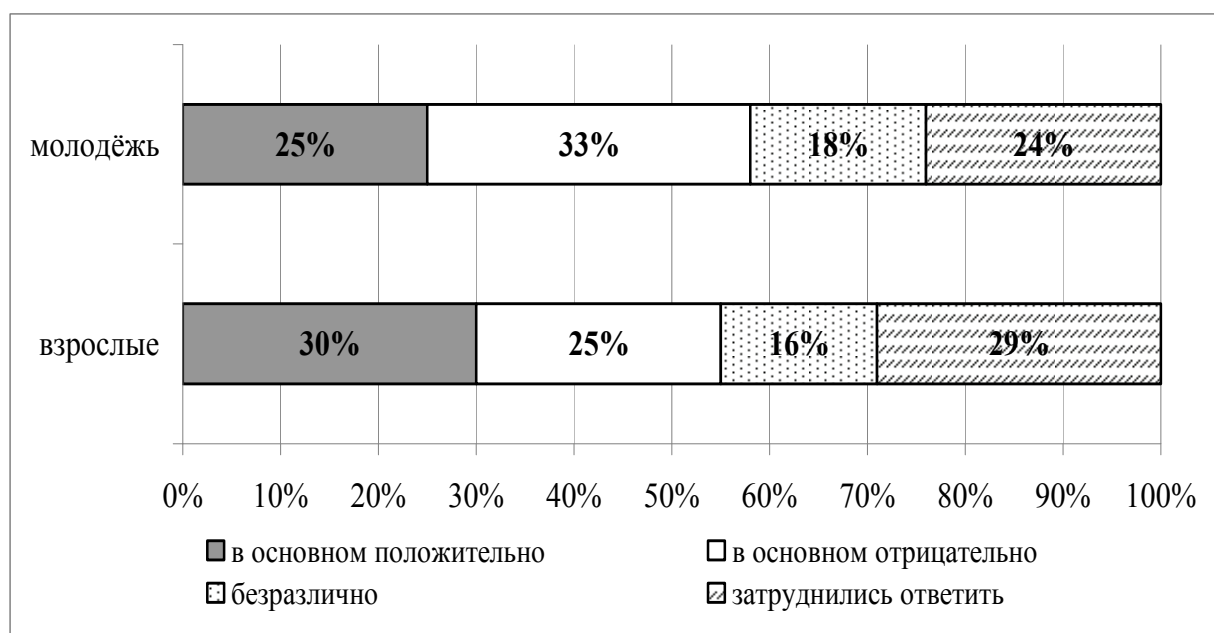
политиков и бизнес развивать отечественную промышленность и сельское хозяйство» (42% молодых людей и 47% взрослых) и «приведут к новой “холодной войне” и конфронтации в мире» (37% и 30%) (см. табл. 3).

Таблица 3

Мнение молодых и взрослых россиян о том, какой эффект окажут / оказывают санкции, объявленные США и Европой, на жизнь в нашей стране (РФ, % от числа молодых и взрослых респондентов, май 2018 г.)

Варианты ответов	Молодёжь	Взрослые
Заставляют политиков и бизнес развивать отечественную промышленность и сельское хозяйство	42	47
Ведут к новой «холодной войне» и конфронтации в мире	37	30
Тормозят развитие отечественной экономики и сотрудничество России с мировым сообществом	26	19
Снижают уровень и качество жизни моей и моих близких	23	16
Ссорят Россию с Украиной	16	14
Избавляют российских политиков от иллюзий и заставляют работать во имя страны	15	22
В целом полезны нашей стране	11	13
Позволяют избавиться от навязывания нам культуры и ценностей общества потребления	10	15
Затруднились ответить	10	12

Источник: Центр стратегических социальных и социально-политических исследований ИСПИ РАН

Вместе с тем, по отдельным позициям структура мнений молодежи и взрослых респондентов различается. Так, молодежь более склонна отмечать отрицательные эффекты: «ведут к новой “холодной войне” и конфронтации в мире», «тормозят развитие отечественной экономики и сотрудничество России с мировым сообществом», «снижают уровень и качество жизни моей и моих близких» – эти варианты ответов молодежь выбирала чаще, чем взрослые. Наоборот, позитивные и конструктивные позиции «заставляют политиков и бизнес развивать отечественную промышленность и сельское хозяйство», «избавляют российских политиков от иллюзий и заставляют работать во имя страны», «позволяют избавиться от навязывания нам культуры и ценностей общества потребления» более популярны у старших респондентов.

Снижение уровня и качества жизни молодых и взрослых россиян постепенно приводит их к ряду ограничений, усиливая социально-политические риски устойчивого развития общества. Российская молодежь *изредка* ограничивала себя в отдыхе (36%), в ремонте жилья (35%), в посещениях театра и кино (37%), в то время как взрослые граждане *постоянно* ограничивали себя в этом (37%, 35%, 27%) (см. табл. 4).

**Распределение ответов молодых и взрослых россиян на вопрос:
«Как часто за последние двенадцать месяцев вашей семье
приходилось ограничивать себя в следующем?»
(РФ, % от числа молодых и взрослых респондентов, май 2018 г.)**

Варианты ответов	Молодёжь				Взрослые граждане			
	Посто- янно	Из- редка	Ни- когда	Затруд- нились ответить	Посто- янно	Из- редка	Нико- гда	Затруд- нились ответить
В продуктах питания	7	41	50	2	17	32	47	4
В отдыхе	33	36	26	5	37	31	26	6
В одежде, обуви	15	47	35	3	25	42	30	3
В потреблении элек- тричества	4	18	76	2	13	20	63	4
В поездках на транс- порте, бензине для автомобиля	6	36	52	6	16	34	42	8
В медицинском об- служивании	10	33	49	8	21	28	43	8
В лекарствах	10	32	48	10	21	31	39	9
В ремонте жилья	27	35	18	20	35	31	17	17
В посещениях театра, кино	15	37	30	18	27	24	26	23
В газетах	8	12	46	34	16	15	41	28

Источник: Центр стратегических социальных и социально-политических исследований ИСПИ РАН

В целом российская молодёжь чувствовала себя лучше взрослых. Изредка приходилось ограничивать себя молодым людям в одежде и обуви (47%), в посещениях театра и кино (37%), в отдыхе (36%) и в ремонте жилья (35%). Взрослые граждане постоянно ограничивали себя в отдыхе (37%), в ремонте жилья (35%) и в посещениях театра и кино (27%), а изредка – в одежде и обуви (42%).

Меньшая по сравнению с взрослыми необходимость самоограничений в потреблении платных продуктов и услуг нашла отражение в суждениях молодежи о возможности обеспечения своего материального благополучия. Почти половина молодых людей считали, что «сейчас каждый, кто может и хочет работать, способен обеспечить свое материальное благополучие» (47%). Противоположных взглядов придерживались 36% молодых граждан. Среди взрослых россиян доминировала точка зрения о том, что «сколько ни работай, материального благополучия себе не обеспечишь» (56%) (см. рис.2).

Оптимизм российской молодёжи в оценке возможностей обеспечения своего материального благополучия способен снизить риски устойчивого развития в будущем. Однако он может вступить в противоречие с реалиями экономической жизни, отраженными в мнениях взрослых граждан, что будет способствовать усилению рисков.



Рис. 2. Суждения молодых и взрослых россиян о возможности обеспечения своего материального благополучия (РФ, % от числа молодых и взрослых респондентов, май 2018 г.)

Источник: Центр стратегических социальных и социально-политических исследований ИСПИ РАН

Важным фактором роста рисков устойчивого развития российского общества является снижение уровня денежных доходов граждан. По критерию самооценки 21% молодых респондентов живут в условиях нищеты или бедности, не доедая («денег не хватает даже на приобретение продуктов питания», 2%) или еле-еле сводя концы с концами («денег хватает только на приобретение продуктов питания», 19%) (см. табл. 5). У 64% молодых людей денег хватает для приобретения необходимых продуктов и одежды, 13% могут позволить себе купить большинство товаров длительного пользования, 2% не отказывают себе ни в чем. Среди взрослых граждан картина следующая: по самооценкам, в условиях нищеты и бедности живут 30%, а 53% ответили, что им «денег достаточно для приобретения необходимых продуктов и одежды».

Представители молодого поколения оценивали свое материальное положение немного лучше, чем взрослые. Молодёжь чаще взрослых граждан характеризовала свое материальное положение как «денег достаточно для приобретения необходимых продуктов и одежды» (64% против 53%). А среди респондентов, которые ответили, что им «денег хватает только на приобретение продуктов питания», наблюдалось больше взрослых (19% против 25%).

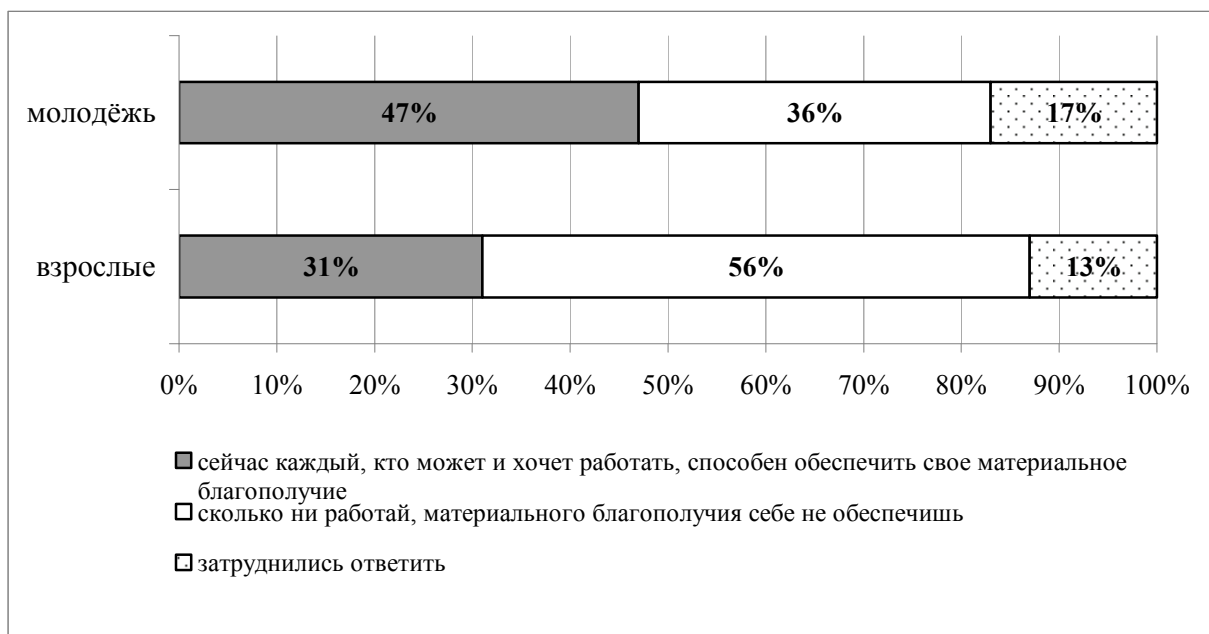
Отношение молодёжи к сложившейся в стране политической системе, к общественным структурам и институтам власти также вносят свой вклад в картину социально-политических рисков устойчивого развития общества. Результаты исследования показали, что структура распределения мнений молодых и взрослых респондентов на вопрос об их отношении к сложившейся в России политической системе общества совпадала. По мнению молодых и взрослых граждан, политическая система страны нуждается в изменениях: многие ее не-

достатки «можно устранить реформами» (43% молодых россиян и 40% взрослых), или «необходимо изменить политическую систему радикальным образом» (27% и 22%). «Полностью устраивала» политическая система российского общества 21% молодых граждан и 27% взрослых (см. табл. 6).

Таблица 5

**Самооценка денежных доходов молодых и взрослых россиян
(РФ, % от числа молодых и взрослых респондентов, май 2018 г.)**

Характеристика денежных доходов граждан		Молодёжь	Взрослые
«Богатые»	Денег вполне достаточно, чтобы ни в чем себе не отказывать	2	2
«Обеспеченные»	Покупка большинства товаров длительного пользования не вызывает трудностей	13	15
«Ограниченные в средствах»	Денег достаточно для приобретения необходимых продуктов и одежды	64	53
«Бедные»	Денег хватает только на приобретение продуктов питания	19	25
«Нищие»	Денег не хватает даже на приобретение продуктов питания	2	5

Источник: Центр стратегических социальных и социально-политических исследований ИСПИ РАН

Таблица 6

**Отношение молодых и взрослых россиян
к политической системе общества
(РФ, % от числа молодых и взрослых респондентов, май 2018 г.)**

Варианты ответов	Молодёжь	Взрослые
Меня полностью устраивает политическая система нашего общества	21	27
В политической системе нашего общества много недостатков, но их можно устранить путём постепенных реформ	43	40
Меня не устраивает политическая система нашего общества, её необходимо радикально изменить	27	22
Затруднились ответить	9	11

Источник: Центр стратегических социальных и социально-политических исследований ИСПИ РАН

По сравнению с мнением молодых людей взрослые россияне в большей степени убеждены в том, что их «устраивает политическая система общества» (21% против 27%). А молодёжь настроена более радикально: вариант ответа «не устраивает политическая система общества, и её необходимо радикально изменить», выбрали 27% молодых людей и 22% взрослых граждан. Такие различия потенциально повышают вероятность проявления социально-политических рисков устойчивого развития общества.

Отношение молодёжи к общественным структурам и институтам власти в стране имеет ряд отличительных особенностей по сравнению с мнением взрослых граждан: у молодых людей наблюдался дефицит доверия к Правительству РФ, Совету Федерации и церкви, в то время как взрослые россияне в большей степени доверяли данным институтам. Российская молодёжь скорее доверяла, чем не доверяла Президенту РФ (62% доверяли, 23% не доверяли), Армии (58% против 22%), Совету Безопасности (36% против 29%), Администрации Президента РФ (36% против 33%) (см. табл. 7). Среди взрослых граждан более высокий уровень доверия, чем недоверия отмечался к Армии (73% против 13%), Президенту РФ (69% против 17%), церкви (47% против 21%), Совету Безопасности (39% против 24%), Администрации Президента РФ (37% против 26%), Правительству РФ (43% против 37%).

Таблица 7

**Отношение молодых и взрослых россиян
к общественным структурам и институтам власти
(РФ, % от числа молодых и взрослых респондентов, май 2018 г.)**

Ваше отношение к	Молодёжь			Взрослые		
	Доверяю	Не доверяю	Разница	Доверяю	Не доверяю	Разница
Президенту РФ	62	23	39	69	17	52
Правительству РФ	35	49	-14	43	37	6
Совету Федерации	30	40	-10	32	30	2
Государственной Думе	16	54	-38	17	41	-24
Администрации Президента РФ	36	33	3	37	26	11
Совету Безопасности	36	29	7	39	24	15
Общественной палате	20	38	-18	18	31	-13
Полиции, суду, прокуратуре	10	72	-62	17	61	-44
Армии	58	22	36	73	13	60
Профсоюзам	16	48	-32	15	43	-28
Церкви	34	36	-2	47	21	26
Политическим партиям, движениям	12	50	-38	13	44	-31
Общественным организациям	26	33	-7	19	31	-12
Руководителю региона	26	44	-18	25	39	-14
Средствам массовой информации	17	53	-36	18	44	-26
Банковским, предпринимательским кругам	12	67	-55	9	68	-59

Источник: Центр стратегических социальных и социально-политических исследований ИСПИ РАН

По сравнению с взрослыми россиянами молодые люди в меньшей степени доверяли армии, Президенту РФ, церкви, Правительству РФ, полиции, суду и прокуратуре. Таким образом, социально-политические риски устойчивого развития общества нашли свое выражение в более критическом уровне доверия российской молодёжи к общественным структурам и институтам власти по сравнению с мнением взрослых граждан.

Свое отношение к российским политическим лидерам и политике в целом молодёжь выразила посредством участия в голосовании на президентских выборах 18 марта 2018 года. Наибольшее число голосов молодых людей и взрослых граждан было отдано Путину В.В. (41% и 59%) (см. табл. 8). Второе место у молодёжи заняла Собчак А.А. (9%), третьи разделили Грудинин П.Н. и Жириновский В.В. (по 7%). В рейтинге взрослых граждан второе место было отдано Грудинину П.Н. (11%).

Таблица 8

**Распределение ответов молодых и взрослых россиян на вопрос:
«Вспомните, пожалуйста, за кого Вы голосовали
на президентских выборах 18 марта 2018 года?»
(РФ, % от числа молодых и взрослых респондентов, май 2018 г.)**

Варианты ответов	Молодёжь	Взрослые
За Бабурина С.Н.	0	1
За Грудинина П.Н.	7	11
За Жириновского В.В.	7	5
За Путина В.В.	41	59
За Титова Б.Ю.	1	2
За Собчак К.А.	9	1
За Сурайкина М.А.	0	1
За Явлинского Г.А.	2	1
Не участвовал(а) в выборах	33	19

Источник: Центр стратегических социальных и социально-политических исследований ИСПИ РАН.

Российская молодёжь оказалась политически более пассивной по сравнению с взрослыми людьми: в выборах не приняли участия 33% молодых и 19% взрослых граждан. Нежелание российской молодёжи принимать участие в голосовании на президентских выборах свидетельствует о возможном проявлении социально-политических рисков устойчивого развития общества.

Выводы. Подводя итог, отметим, что по ряду индикаторов, характеризующих социально-политическую устойчивость общества, мнения взрослых и молодых людей различны. По данным международной исследовательской организации «Ipsos», молодые люди более оптимистично оценивали свое будущее, будущее своей страны и мира в целом по сравнению с взрослыми. Высокий уровень оптимизма зафиксирован в странах с низким и средним уровнем дохода. В данных государствах граждане с большей степенью уверенности полагали, что могут повлиять на процесс управления страной. Приоритетными целями молодёжи в достижении устойчивого развития являлись «качественное образование» и «ликвидация бедности». При этом такая цель устойчивого развития как «ликвидация бедности» являлась более приоритетной для взрослых людей, чем для молодёжи. Молодые люди верят, что их поколение окажет более позитивное влияние, чем предыдущее. Это убеждение наиболее широко распространено среди молодёжи в странах с низким и средним уровнем

нем доходов. Мониторинг «Как живешь, Россия» показывает, что среди российской молодёжи в большей степени, чем среди взрослых граждан наблюдается отрицательное отношение к курсу экономических реформ, проводимых государством. При этом молодые люди выше оценивают свое материальное положение, им гораздо меньше, чем взрослым, приходится себя ограничивать в потреблении различных товаров и платных услуг. Среди российской молодёжи доминирует точка зрения «сейчас каждый, кто может и хочет работать, способен обеспечить свое материальное благополучие». Большинство молодых людей видят недостатки в политической системе общества. В целом доверие российской молодёжи общественным структурам и институтам власти критичнее, чем у взрослых граждан.

Устойчивая траектория развития страны в будущем во многом зависит от социально-политических настроений и политической культуры молодого поколения, от его мировоззрения и активности в решении проблем, стоящих перед гражданским обществом и государством в настоящем и будущем. Позитивные социальные установки, восприимчивость к обновляющейся культуре жизнедеятельности складывается под воздействием внешних и внутренних факторов социально-политической среды. Задача государства, в своей научно выверенной молодёжной политике минимизировать риски социально-политического отчуждения молодёжи от социума, страхи перед будущим, и в процессе социализации передать культурное и научное наследие познания, сохранения и продолжения устойчивой траектории жизни для будущих поколений.

МОЛОДЕЖЬ И ЦИФРОВОЕ БУДУЩЕЕ РОССИИ

Мерзликин Н.В., кандидат философских наук, зав. отделом социологического анализа политических процессов ИСПИ РАН, г. Москва, Россия

Ростовская Т.К., доктор социологических наук, профессор, заместитель директора ИСПИ РАН, зав. кафедрой социальной педагогики и организации работы с молодежью РГСУ, Москва, Россия

Ключевые слова: цифровое будущее, цифровое общество, молодежь, цифровизация, молодежь и цифровая реальность.

Аннотация. В статье анализируется роль молодежи в формировании цифровой реальности. Обосновывается необходимость учета в стратегии развития России видения молодежью цифрового будущего страны, ставится вопрос об актуальности его социологического изучения.

YOUTH AND THE DIGITAL FUTURE IN RUSSIA

Merzlikin N.V., candidate of philosophy, Sciences, head. Department of sociological analysis of political processes ISPR RAS, Moscow

Rostovskaya T.K., Dr. Sci. (Soc.) Prof., Deputy Acting Director of Institute Socio-Political Researches of the Russian Academy of Sciences for scientific work, Head of the chair of social pedagogics and organization of work with young people of the Russian State Social University, Moscow

Keywords: digital future, digital society, youth, digitalization, youth and digital reality.

Abstract. The article analyses the role of youth in the formation of the digital reality. The necessity of accounting in Russia's development strategy vision of the digital future of the youth of the country, put the question of the relevance of his sociological study.

Развитие российского общества идет в сложной социальной реальности. Перед Россией, её государственностью, экономикой встают судьбоносные задачи не только устоять перед внешними вызовами, но и обеспечить уникальный проект своего социально-экономического развития на основе новейших информационных, интеллектуальных технологий, присущих электронно-цифровой стадии развития общества. Успех в его реализации в определяющей мере зависит от вовлеченности в этот процесс молодого поколения. От мировоззренческих позиций сегодняшней молодежи, ее представлений о будущем России, контуров будущего мира и будет зависеть, какой станет страна в среднесрочной и более отдаленной перспективе.

Являясь одним из основных субъектов общественного воспроизводства, молодежь в соответствии с Основами государственной молодежной политики до 2025 года, представляет собой социально-демографическую группу, выделяемая на основе возрастных особенностей, социального положения и характеризующаяся специфическими интересами и ценностями. Эта группа включает лиц в возрасте от 14 до 30 лет, а в некоторых случаях, определенных норматив-

ными правовыми актами Российской Федерации и субъектов Российской Федерации, – до 35 и более лет, имеющих постоянное место жительства в Российской Федерации или проживающих за рубежом (граждане Российской Федерации и соотечественники).

С социологической точки зрения молодежь представляет собой обширную совокупность групповых общностей, образующихся на основе возрастных признаков и связанных с ними основных видов деятельности.

Определяющей особенностью общественных настроений сейчас становится формирование в обществе запроса на обновление управленческого слоя элиты, на приход в бизнес-сообщество молодых лидеров, способных возглавить процесс создания новой экономики, обеспечить суверенность и целостность страны. Создается новая духовная атмосфера, включающая в себя ценности молодежной субкультуры, выступающей в качестве специфического способа «организации жизнедеятельности молодых людей, объединенных в автономные целостные образования внутри господствующей культуры». Актуализируется требовательность к компетенции и к содержательной направленности жизненных стратегий молодежи, к представлениям молодых людей о смысле жизни.

Молодежное видение стратегии развития России приобретает в современных условиях общегосударственную значимость. «Молодежь становится приоритетом государственной политики во всех сферах жизни общества, включая политическую, экономическую и культурную, которые направлены на обеспечение социальной интеграции, трудовой занятости, поддержки молодых семей, развития молодежного здравоохранения, культуры, спорта и т.д.».

Молодежь в условиях цифрового будущего выдвигается в центр экономического и технологического развития страны. «Реализация молодежью своих устремлений, направленных на саморазвитие и самореализацию, делают ее главным фактором развития всего российского общества, несущим ответственность за сохранение и развитие своей страны, её исторического и культурного наследия перед лицом новых вызовов».

Видение молодым поколением цифрового будущего России превращается в один из главных ориентиров процесса формирования цифровой экономики. Новый технологический уклад повышает цену молодежного креатива. Молодежь – особый ресурс развития общества, генерирующий в условиях цифровой реальности новые сферы деятельности и новые возможности развития. Именно молодежи предстоит решать задачу, поставленную в Указе Президента Российской Федерации от 7 мая 2018 года «О национальных целях и стратегических задачах развития Российской Федерации на период до 2024 года», добиться в стране всеобщей цифровой грамотности.

Цифровое будущее страны предъявляет принципиально новые требования к социальной среде, государственному управлению, кадрам, к молодому поколению. Главной установкой для вступающего в самостоятельную жизнь человека становится умение обновлять и углублять свою компетентность, постоянное желание учиться новому.

Вовлечение молодежи в деятельность, проникнутую идеологией созидания, перманентного роста российской экономики ставит вопрос о необходимости формирования и реализации проектов будущего с учетом запросов и представлений молодого поколения о будущем. Это важно для того, чтобы не утратить видение горизонта развития будущего. Образ будущего – это проблема не только власти, это и проблема общества с ее авангардом в лице нового поколения, выступающего в качестве созидательной силы цифрового будущего России. Сейчас у большинства населения нет четкости видения будущего. Отсутствие видения будущего, к которому надо стремиться – есть отражение слабости российской социологической и политологической наук. Процесс цифровизации общества – это проектирование будущего. Представления о нем у разных социальных групп разные. Из-за разности мировоззренческих позиций они могут отличаться весьма радикально, поэтому важно иметь общенациональное видение будущего страны, доведя его до уровня мировоззренческого базиса развития страны.

Для молодого поколения, во многом определяющего вектор цифровизации общества, стратегическую значимость приобретает соответствие его представлений общенациональному мировоззренческому видению цифрового будущего страны. Это весьма важно для социальной консолидации общества, обеспечивающей соединение усилий в целях интенсификации движения в новое будущее.

Формирующийся в России новый технологический уклад с его роботизацией, нанотехнологиями, новыми видами энергии и материалов актуализируют необходимость введения в систему властных отношений в стране и в управленческую деятельность бизнеса нового видения идущих в стране перемен и перспектив развития, присущего новому поколению.

Переход к цифровому будущему олицетворяет собой кардинальный социальный и технологический переворот в жизнедеятельности социума, переустройство базовых сегментов социально-экономических условий жизни, социальных отношений, институтов политической власти и гражданского общества. Цифровое общество для России состоит в том, чтобы построить инновационную, экономически и технологически развивающуюся страну. Все это предстоит обеспечить поколению 20-х годов XXI века. На его плечи ложится задача завершения процесса становления в России постиндустриального общества, пройти стадии освоения, распространения и зрелости шестого кондратьевского цикла и технологического уклада.

Ресурсами проектирования будущего располагают два субъекта: государство и частный капитал. Но в видении будущего у них разные интересы. Государство исходит из учета общенациональных интересов, из видения будущего, формирующегося у всех слоев населения. Частный же капитал ориентируется, прежде всего, на прибыль, на интересы бизнеса. Поэтому он заинтересован в продвижении своего видения цифрового будущего. Но каким будет будущее, решает общество, все слои населения и, прежде всего, молодежь, выступающая движущей силой цифровизации общества. Поэтому важно именно её видение цифрового будущего России.

Все это выдвигает в качестве первостепенной задачи в исследовательской работе по проблемам молодежи необходимость изучения видения молодежью цифрового будущего России. В качестве приоритетных целей исследования становятся следующие вопросы:

- какие модели цифрового будущего страны сформировались у современной российской молодежи, их качественные и количественные характеристики;
- видение молодым поколением своей роли в реализации «Стратегии цифрового будущего»;
- представления молодых россиян о своем будущем в цифровой реальности и будущем страны;
- видение молодежью своей роли в политике, а также в условиях вхождения России в эпоху цифровой экономики;
- видение молодежью тех вызовов и угроз, которые вызывают опасения.

Значимость исследования представлений молодого поколения о цифровом будущем во многом обусловлено тем, что на него ложится основная тяжесть в обеспечении цифрового будущего страны. Важно также и то, что оно не отягощено стереотипами кризисного восприятия 90-х годов и советского периода. Отличительной его особенностью является то, что оно олицетворяет собой «Новую Россию», в наибольшей мере заинтересованную в социальных переменных. Судьбоносное значение современного молодого поколения России состоит в том, что оно решает цифровое будущее России.

СПИСОК ЛИТЕРАТУРЫ И ИСТОЧНИКОВ

1. Зубок Ю.А., Ростовская Т.К., Смакотина Н.Л. Молодежь и молодежная политика в современном российском обществе. – М.: ИТД «ПЕРСПЕКТИВА», 2016. – 166 с.
2. Молодежная политика в системе формирования гражданской идентичности современной молодежи: коллективная монография / под ред. А.В. Бугаева, Т.К. Ростовской. – М.: Издательство РГСУ, 2018. – 198 с.
3. Распоряжение Правительства Российской Федерации от 29 ноября 2014 г. № 2403-р «Об утверждении Основ государственной молодежной политики до 2025 года»
4. Ростовская Т.К., Кучмаева О.В. Семья в системе ценностей российской молодежи//Вызовы цифрового будущего и устойчивое развитие России. Социально-политическое положение и демографическая ситуация в 2017–2018 годах.: коллективная монография. Москва, ИТД «Перспектива», 2018, С. 514.
5. Рязанцев С.В. Российская молодежь: демографическая динамика и структура//там же, С. 394.
6. Социологический словарь. Под ред. Г.В. Осипова, Л.Н. Москвичева. – М.: Норма, 2008. – 609 с., 344–345.
7. Чупров В.И., Зубок Ю.А. Социология молодежи; Учебник, М.: Норма, 2011, С. 89.

REFERENCES AND SOURCES

1. Zubok YU.A., Rostovskaya T.K., Smakotina N.L. Molodezh' i molodezhnaya politika v sovremennom rossijskom obshchestve. – M.: ITD «PERSPEKTIVA», 2016. – 166 s.
2. Molodezhnaya politika v sisteme formirovaniya grazhdanskoj identichnosti sovremennoj molodezhi: kollektivnaya monografiya / pod red. A.V. Bugaeva, T.K. Rostovskoj. – M.: Izdatel'stvo RGSU, 2018. – 198 s.
3. Rasporyazhenie Pravitel'stva Rossijskoj Federacii ot 29 noyabrya 2014 g. № 2403-r «Ob utverzhenii Osnov gosudarstvennoj molodyozhnoj politiki do 2025 goda»
4. Rostovskaya T.K., Kuchmaeva O.V. Sem'ya v sisteme cennostej rossijskoj molodezhi//Vyzovy cifrovogo budushchego i ustojchivoe razvitie Rossii. Social'no-politicheskoe polozhenie i demograficheskaya situaciya v 2017–2018 godah.: kollektivnaya monografiya. Moskva, ITD «Perspektiva», 2018, S. 514.
5. Ryazancev S.V. Rossijskaya molodezh': demograficheskaya dinamika i struktura//tam zhe, S. 394.
6. Sociologicheskij slovar'. Pod red. G.V. Osipova, L.N. Moskvicheva. – M.: Norma, 2008.- 609 s., 344–345.
7. CHuprov V.I., Zubok YU.A. Sociologiya molodezhi; Uchebnik, M.: Norma, 2011, S. 89.

ДИНАМИКА ПАТРИОТИЧЕСКИХ НАСТРОЕНИЙ ШКОЛЬНОЙ МОЛОДЕЖИ ПО РЕЗУЛЬТАТАМ ЛОНГИТЮДНЫХ ИССЛЕДОВАНИЙ

Рубан Л.С., д.с.н., профессор, руководитель отдела исследования проблем международного сотрудничества ИСПИ РАН, Москва, Россия

Ключевые слова: лонгитюд, полиэтничный регион, мониторинг, Родина, патриотизм, патриотическое воспитание, толерантность.

Аннотация. В статье исследуется процесс формирования патриотического сознания школьной молодежи в полиэтничных регионах России на основе социологических исследований, проводимых в 12-ти регионах: в Астрахани и Астраханской области, Грозном, Иваново, Краснодаре, Майкопе, Махачкале, Москве, Назрани, Нальчике, Пскове, Ставрополе. Анализируются взгляды и позиции молодых людей, их отношение к Родине, осознание понятия «патриотизм» и выяснение их мнения, что значит «быть патриотом». Для исследования патриотического сознания школьников в рамках международного проекта «Диалоговое партнерство как фактор стабильности и интеграции» (автор является создателем и руководителем проекта) 30 лет проводится мониторинг, чтобы не только знать, как идет формирование школьной молодежи в различных регионах, но и оказывать соответствующее и своевременное влияние с целью формирования толерантности.

DYNAMICS OF PATRIOTIC SENTIMENTS OF SCHOOL YOUTH BY RESULTS OF LONGITYUDNY RESEARCHES

Ruban L.S., doctor of sociological sciences, professor, Head of the Department for Researches of the Problems in International Cooperation Institute of the Socio-Political Researches RAS, Moscow, Russia

Keywords: longitude, poly-ethnic region, monitoring, Motherland, patriotism, tolerance.

Abstract. The article studies the process of the formation of patriotic behavior of school boys in poly-ethnic regions of the Russian Federation on the basis of large-scale studies conducted since 1998. This big longitude researches have not examples in Russia and different countries. The author analyzes of the views and positions of the young peoples, their attitude to the Motherland, awareness of the concept of “patriotism” and finding out her opinion, what it means to “be a patriot” and analyzes of the views and positions of the young peoples, their conflict and tolerance potential. To study the patriotic attitudes of the young we use continuous monitoring within the framework of the international project «Diagnostic partnership as a factor of stability and integration» (author is the creator and the head of this project). Monitoring has been carried out under the guidance of the author during 30 years. Intergenerational research show how develop of the education of young persons in different regions, but also to exert timely influence in order to reduce conflict potential and create tolerance.

Как в прошлом, так и в настоящее время в общественном сознании существовал и существует ряд понятий сакрального характера, такие как «*патриотизм*», «*Родина*», «*Отечество*», которые выполняют не только теоретическую функцию, но и сакральную и считаются священными. Как отмечал известный русский философ Ильин И.А., патриотизм может жить и будет жить лишь в той душе, для которой есть на земле что-то священное, которая живым опытом испытала объективность и безусловное достоинство этого священного – узнала его в святынях своего народа [1, с. 11].

На это же указывают эксперты-обществоведы более позднего периода, подчеркивая, что важность этих понятий заключается в том, что они играют роль политических и священных символов в обществе, ярко эмоционально окрашены и являются элементом идеологии. Являясь политическими символами, они выполняют не только прагматическую функцию, но еще имеют эмоциональную и оценочную окраску и служат формированию определенной политической психологии в целях утверждения и обеспечения поддержки конкретной политики.

Чувство любви к Родине всегда опирается на знание ее истории, без которой нельзя понять современности, осознать роль и место своей страны в мире. Историческая память – это сознательное обращение к прошлому, со всеми его плюсами и минусами, негативным и позитивным содержанием. Именно историческая память народа переносит социально-духовный импульс прошлого в настоящее, запечатлевая в общественном сознании, в чувствах и установках миллионов людей идеалы самоотверженного служения и преданности своему Отечеству, формируя их духовность и патриотизм, жизненный смысл и ценности [2, с. 195–205]. Актуальность роли исторической памяти в формировании патриотического сознания граждан отмечают все обществоведы, как ученые, так и практики. Как указывал Бойков В.Э., – эта актуализация связана с происходящей в российском обществе трансформацией социальных институтов и нравственных регуляторов поведения, когда формируется новая политическая система общества и преобразуются отношения между гражданами и государством [3, с. 85–99].

Оособое место среди предметов гордости российских граждан сегодня занимает всенародная самоотверженность и массовый героизм советских людей в годы Великой Отечественной войны, которая в настоящее время, является практически единственным историческим событием прошлого, объединяющим наш народ, которое подавляющее большинство членов общества оценивает как выдающийся период отечественной истории и как событие, которое характеризует дух и характер нашего народа» [4, с. 26–39].

Патриотизм – категория историческая, которая имеет богатую историю, причем подлинное рождение патриотической идеи в современном смысле следует отождествлять с рождением французской нации, а российский патриотизм – явление достаточно недавнее. Патриотический всплеск в России начался в 1812 г. До середины 20-х годов XX века в советской идеологии господствовал интернационализм: было не принято активно употреблять такие понятия как «патриотизм», «Родина», «Отечество», «Россия». Однако с

30-х годов XX века ситуация меняется. В преддверие войны с фашистской Германией восстанавливалась патриотическая идея [5, с. 7, 9, 11].

Интересно отметить, что историком Соловьевым В.С. «патриотизм» характеризуется как любовь к Родине, родной земле, привязанность к своей культурной среде, подчеркивается глубокое нравственное значение «патриотизма», как обязанности и добродетели граждан. Он писал: «Ясное сознание своих обязанностей по отношению к Отечеству и верное их исполнение образуют добродетель патриотизма, а Отечество признается единственным и самым высшим предметом поклонения и служения... в силу естественной любви и нравственных обязанностей...» [6, с. 35–36].

С 1989 г. в рамках международного проекта «Диалоговое партнерство как фактор стабильности и интеграции» и программы «Молодежь в полиэтничных регионах: взгляды, позиции, ориентации» автором проводится мониторинг в 12 регионах России: в Астрахани и Астраханской области, Грозном, Иваново, Краснодаре, Майкопе, Махачкале, Москве, Назрани, Нальчике, Пскове, Ставрополе по исследованию патриотического сознания школьников. Изучается формирование патриотического сознания молодых людей, становление отношения к Родине, национальной культуре, своему народу. Итак, как учащиеся осознают понятие «Родина», «Отечество»?

Историческая справка

До начала 90-х годов традиционным в советской педагогике считалось, что формирование понятия «Родина» у учащихся от младших возрастных категорий к старшим идет по нарастающей: от понятия «малой Родины» (место, где родился и живешь, родной дом, село, город, где живут родные и жили предки) → к определению «край, область» и высшему этапу → «республика, страна, государство» (причем, последняя градация, как считалось, была характерна больше для русскоязычного населения).

Уже первые опросы, проведенные нами в 1990–1991 гг., а затем в 1995–1998 гг. в г. Астрахани и Астраханской области, показали следующее:

– учащиеся школ с многонациональным составом с 3-го по 10-е классы русской, татарской, казахской национальностей и представители народов Кавказа, как в городе, так и в селе дали в 1989–1991 и 1995–1998 годах 75–80% ответов, определяющих «Родину» как «малую Родину», то есть «место рождения и проживания, где живут родные и жили предки, где можно разговаривать на родном языке» [7, с. 137–138].

Однако с 2000-х годов XXI века стала складываться новая тенденция, показывающая, что у населения и у его молодежной части формируется осознание Родины как сильной страны, державы, Отечества, защищающего своих граждан. Эта тенденция была выявлена при повторных опросах 2001–2007 гг. не только в Москве, но также в Астрахани, Грозном, Назрани; но затем произошло снижение до 19% в 2015/ 2016 уч. г. [7, 139].

Ответы на вопрос: «Что такое Родина?»

Города/ Годы опросов	1 группа: место, где родился и живешь	2 группа: страна, Россия, Отечество	3 группа: родной дом, мать семья, родные	4 группа: самое дорогое, за что можно отдать жизнь
Астрахань, 1998/1999	77	23	7	7
2001/2002	62	29	16	5
2004/2005,	34	18	12	4
2008/2009	52	19	12	7
2011/2012	54		9	4
2015/2016	74	19	16	6
Барнаул, 2009/2010	65	23	9	1
Грозный, 2001/2002	38	12	18	8
2004/2005	56	25	6	9
Иваново, 2005/2006	34	22	20	15
Краснодар, 2001/2002	37	21	24	14
Майкоп, 1999/2000	62	7	11	16
Махачкала, 2001/2002	69	9	23	6
Москва, 1998/1999	53	25	7	1
2001/2002	34	44	18	4
2007/2008	44	47	7	1
2010/2011	49	33	27	
2015/2016	55	23	32	2
Назрань, 2000/2001	40	51	22	18
2001/2002	60	40	1	2
2004/2005	42	48	17	8
Нальчик, 2001/2002	71	9	20	7
Псков, 1998/1999	37	33	14	8
Ставрополь, 2001/2002	64	26	3	5

Перейдем к анализу ответов школьников на вопросы «Что такое патриотизм?» и «Что означает быть патриотом?» Это важно, т.к. патриотизм – это такое состояние сознания и поведения личности, в котором происходит идентификация индивида с социально-этнической общностью, в результате чего личность испытывает патриотические чувства любви к родному языку, культуре, родным местам, природе, к своему народу, чувство национальной гордости.

Ответы школьников на протяжении всего периода опросов на вопрос «**Что значит быть патриотом?**» можно сгруппировать следующим образом:

- 1 группа: «любить Родину, ее историю, культуру, гордиться Родиной».
- 2 группа: «быть преданным Родине».
- 3 группа: «практический вклад в развитие страны».
- 4 группа: «защищать Родину».
- 5 группа: «самопожертвование во имя Родины».
- 6 группа: «знать историю, нац. культуру, родной язык, чтить предков».
- 7 группа: «Быть настоящим человеком, достойным сыном Родины».

Большинство опрошенных школьников во всех регионах дали определение патриотизма как «любви к Родине», отметив, что это «высокое чувство, которое испытывает каждый человек к своей стране», это «нравственный и политический принцип».

Таблица 2

Ответы на вопрос: «Что значит быть патриотом?»

Города/ Годы опросов	1 – любить Родину	2– быть верным Родине	3 – слу- жить Родине	4–защи- щать Родину	5 – само- пожерт- вание
Астрахань, 1998/1999	53	9	17	26	7
2001/2002	39	9	16	28	16
2004/2005	36	29	15	16	5
2008/2009	40	13	9	13	4
2011/2012	40	13	10	18	
2015/2016	71	13	12	12	2
Барнаул, 2009/2010	70	6	4	11	2
Грозный, 2001/2002	50	33	25	4	
2004/2005	42	3	23*	25	
Иваново, 2005/2006	50	7	6	12	1
Краснодар, 2001/2002	37	12	5	15	6
Майкоп, 1999/2000	54	20	9	28	5
Махачкала, 2001/2002	46	23	15	11	1

Следует отметить, что до конца 1990-х годов XX века при опросах школьников в рамках нашего проекта не было зафиксировано отрицательных ответов при характеристике понятий «патриотизм» и «быть патриотом». С 2000-х гг. часть учащихся отрицательно трактует эти понятия.

Противоречивость патриотической позиции учащихся отразилась в ответах на ряд вопросов. Так, большинство школьников считают, что необходимо знать свою национальную историю (ее основные вехи, памятники материальной и духовной культуры, выдающихся людей, их заслуги), однако уровень их знаний по истории родного народа невысок: от трети до половины опрошенных имеют весьма поверхностные знания, а некоторые вообще не имеют о ней представления (см. таблицу 3).

Результаты исследований гражданского сознания школьной молодежи показали всю сложность и противоречивость этнического сознания учащихся в настоящий момент, а именно:

– с одной стороны, у школьников в полиэтничных регионах имеет место быть **сочетание высокого уровня этнической толерантности** (за весь изучаемый период ни в одной школе не было случая, чтобы ребенок отказался сесть за парту с ребенком другой национальности, учащиеся выразили положительное отношение к учебе и работе в многонациональных коллективах, а также большинство учащихся указывали, что национальность при выборе друзей для них не имеет значение);

– с другой стороны, опросы зафиксировали **наличие неприязни по национальному признаку**: в 1998–1999 гг. – от 20 до 36%, в 2001–2002 гг. – от 8 до 47%, в 2004–2005 гг. – от 25 до 53%, в 2007–2008 гг. – 53%, в 2008–2009 гг. – от 42 до 46%, в 2010–2011 гг. – от 13 до 33%, в 2011–2012 гг. – до 33%, в 2015–2016 гг. – от 17 до 36;

– **заявленное возможное участие в этнических конфликтах на стороне своей национальной группы**: в 1998–1999 гг. – от 60% до 83%, в 2001–2002 гг. – от 73% до 89%, в 2004–2005 гг. – от 66% до 91%, в 2007–2008 гг. – 57%, в 2008–2009 гг. – от 75 до 78%, в 2010–2011 гг. – от 43 до 78%, в 2011–2012 гг. – от 19 до 59%, в 2015–2016 гг. – от 57 до 74%.

Таблица 3

Ответы на вопросы

«Необходимо ли знать свою национальную историю и культуру?»
и **«Каков Ваш уровень знаний по национальной истории и культуре?»**

Города/годы опросов (в %)	Да	Уровень знаний по истории родного народа		
		высокий	знания весьма поверхностны	вообще не имеют о ней представления
Астрахань, 1998/1999	82	47	48	4
2001/2002	88	50	49	1
2004/2005	78	42	48	10
2008/2009	73	39	50	3
2011/2012	74	39	48	10
2015/2016	80	49	49	2
Барнаул, 2009/2010	85	41	54	2

Города/ Годы опросов	1 – лю- бить Родину	2– быть верным Родине	3 – слу- жить Родине	4–защи- щать Родину	5 – само- пожерт- вание
Москва, 1998/1999	55	11	9	7	5
2001/2002	62	9	15	12	6
2007/2008	60	7	15	10	3
2010/2011	79	7	9	7	
2015/2016	86	3	9	7	1
Назрань, 2000/2001	37	18	42	30	4
2001/2002	9	77	14	5	2
2004/2005	63		4	17	13
Нальчик, 2001/2002	65	19	7	22	1
Псков, 1998/1999	63	10	15	16	7
Ставрополь, 2001/2002	56	13	9	23	5

В то же время молодому поколению присуща четкая этническая идентификация, гордость за свою нацию, страну, родной край, любовь к Родине, ее истории, культуре и традициям и обычаям, высокий уровень патриотического сознания, сочетающийся с уважением к представителям других наций, что делает возможным снижать конфликтный потенциал молодежи и формировать позиции молодых людей на основе общечеловеческих ценностей, этнической толерантности и взаимного уважения.

СПИСОК ЛИТЕРАТУРЫ И ИСТОЧНИКОВ

1. Ильин И.А. Наши задачи. – Волгоград: Комитет по печати, 1997. – С. 11.
2. Сорокин С.А. Патриотическое сознание: содержание и особенности // Наука, культура. Общество, 2013. – № 2–3. – С. 195–205.
3. Бойков В.Э. Историческая память российского населения: состояние и проблемы формирования. Социологические исследования, 2002. – № 8. – С. 85–89.
4. Падерин А.А. Роль современной исторической науки о Великой Отечественной войне в духовном воспитании молодежи // Материалы научно-практической конференции «Война и мир: роль духовной культуры в воспитании патриотического сознания. – Москва, 2006. – С. 26–39.
5. Воронков В.М. Патриотизм и марксизм / Национальная правая прежде и теперь (историко-социологические очерки). Ч. 2. Вып. 1. – СПб., 1992. – С. 7.
6. Соловьев В.С. Национализм и Патриотизм // Новый Вавилон – М., 1994. № 1. – С. 35–36.
7. Как формировать толерантность в полиэтничных регионах / под ред. Рубан Л.С. Учебное пособие. М.: Academia, 2012 – 1-е издание – 2013 – 2-е издание – 312 с.

REFERENCES AND SOURCES

1. Ilyin I.A. Ours Tasks. – Volgograd: Publishing Committee, 1997. – P. 11. (In Russ).
2. Sorokin S.A. Patriotically Sense: Contents and Especially // Science, Culture. Society, 2013. – № 2–3. – P. 195–205. (In Russ).
3. Boykov V.E. Historical Memory of the Russian Population: Condition and Problems of the Formation. Sociological Researches, 2002. – № 8. – P. 85–89. (In Russ).
4. Paderin A.A. Role of the Modern Historical Science about Great Patriotic War in Inward Education of the Young // Materials of the Science Conference, 2006. – P. 26–39. (In Russ).
5. Voronkov V.M. Patriotism and Marxism / National Write правая before and now (Historical-sociological Essay). Part. 2. V. 1. – SPb., 1992. – P. 7. (In Russ).
6. Soloviev V.S. Nationalism and Patriotism // New Babylon – Moscow, 1994. № 1. – P. 35–36. (In Russ).
7. How Forming of the Tolerance in Poly-Ethnic Regions / Editor Ruban L.S. Textbook. Moscow: Academia, 2012 – Edition 1; 2013 – Edition 2. (In Russ).

РЕГИОНАЛЬНАЯ ДИФФЕРЕНЦИАЦИЯ РЕПРОДУКТИВНЫХ УСТАНОВОК СОВРЕМЕННОЙ МОЛОДЕЖИ РОССИИ

Сивоплясова С.Ю., кандидат экономических наук, доцент, ведущий научный сотрудник ИСПИ РАН; доцент кафедры «Информационные технологии в экономике и менеджменте» Московского авиационного института (национального исследовательского университета) (МАИ), г. Москва, Россия

Ключевые слова: репродуктивные установки, демографическая политика, молодежь, регионы России, опрос.

Аннотация. В статье представлены результаты социологического опроса современной российской молодежи. Опрос касался выявления репродуктивных намерений респондентов. Определено, что большинство молодых людей хотели бы иметь двух детей. Проведен кластерный анализ регионов по критерию значения среднего планируемого, желаемого и идеального числа детей. Выделено три кластера. Проведен анализ эффективности реализуемых мер демографической и семейной политики России в каждом кластере.

REGIONAL DIVERSITY OF THE REPRODUCTIVE ATTITUDES OF THE MODERN YOUTH OF RUSSIA

Sivoplyasova S.Yu. Cand. Sc. (Econ.), Associate Professor, leading researcher, Institute of Socio-Political Research RAS; Associate Professor, Department of Information Technology in Economics and Management, Moscow Aviation Institute (National Research University) (MAI), Moscow, Russia

Keywords: reproductive attitudes, demographic policy, youth, Russian regions, the survey.

Abstract. There are the results of a sociological survey of modern Russian youth in the article. The survey concerned the identification of reproductive intentions of respondents. It is determined that most young people would like to have two children. The cluster analysis of regions based on the criterion of the average planned, desired and ideal number of children was carried out. Three clusters are allocated. The analysis of the effectiveness of the implemented measures of demographic and family policy of Russia in each cluster was carried out.

Демографическая ситуация в современной России имеет неоднозначную оценку. С одной стороны, некоторые успехи демографической политики 2000-х годов способствовали росту числа рожденных детей и снижению смертности среди населения и даже привели к краткосрочному естественному приросту в 2013–2015 гг. С другой, возобновившаяся с 2016 г. депопуляция и снижение численности когорт, находящихся в активном репродуктивном возрасте, вызывает обоснованные опасения демографов по отношению к возможностям выхода страны из демографического кризиса. В связи с этим,

в настоящее время важно определить возможные векторы демографического развития страны, оценить эффективность реализуемых мер демографической политики и разработать рекомендации по ее совершенствованию.

Важной особенностью нашей страны является крайняя дифференцированность ее регионов по показателям социально-экономического и демографического развития. Так, разница в показателях общего коэффициента рождаемости между регионами с наихудшим и наилучшим значениями превышает 2,5 раза (9,2 родившихся на 1000 населения в Ленинградской области против 23,2 – в Республике Тыва), аналогичная разница отмечается и в показателях суммарного коэффициента рождаемости. Разница в уровне безработицы превышает 16,7 раз (30,2% в Республике Ингушетия и 1,8% в г. Москва), а в уровне средней заработной платы – 4 раза (20629 руб. в Республике Дагестан и 83238 в Ямало-Ненецком автономном округе) [1; 96]. Таким образом, для определения возможных направлений демографического развития страны необходимо учитывать фактор региональной дифференциации.

Для целей настоящего исследования сотрудниками Отдела воспроизводства населения и демографической политики Центра социальной демографии Института социально-политических исследований РАН был проведен опрос среди студентов вузов. Исследование было проведено в 2012–2018 гг. и охватило 19 городов Российской Федерации, среди которых Белгород, Буденновск, Владивосток, Вологда, Йошкар-Ола, Калининград, Карачаевск, Кизляр, Курск, Майкоп, Махачкала, Москва, Муром, Серпухов, Севастополь, Ставрополь, Ханты-Мансийск, Улан-Удэ, Уфа. Всего было обработано более 2000 анкет.

Одной из целей социологического опроса являлось выявление репродуктивных установок современной молодежи. Выбор категории респондентов был predetermined тем, что студенческая молодежь представляет собой когорту лиц, которые в самое ближайшее время будут создавать собственные семьи и рожать детей. Поэтому их репродуктивный выбор будет являться базой демографического развития регионов и страны в целом.

Респондентам был задан ряд вопросов, среди которых «Сколько детей Вы собираетесь иметь?», «Сколько детей Вам хотелось бы иметь при наличии всех необходимых для этого условий?», «Сколько детей лучше всего иметь в семье в наше время в России?». Анализ ответов на данные вопросы позволяет оценить планируемое, желаемое и идеальное в современных условиях число детей соответственно (Рис.).

Из рисунка видно, что существует устойчивая ориентированность современной молодежи на рождение двух детей. Данный вариант ответа выбрали подавляющее большинство респондентов при ответе на все три вопроса. При этом, при наличии всех необходимых условий молодые люди демонстрируют более позитивные репродуктивные намерения. Увеличивается доля респондентов, желающих родить третьих и более высокой очередности детей. Исходя из этого, можно говорить, что реализуемых мер демографической политики явно недостаточно, и их расширение будет иметь положительные результаты. Вместе с тем, при ответе на вопрос об идеальном числе детей уве-

личивается доля тех, кто выбирает вариант один ребенок и даже ноль детей. Такая ситуация свидетельствует о негативной оценке современной молодежью социально-экономической ситуации в стране, не способствующей рождению большого числа детей [2; 253].



Рис. 1. Планируемое, ожидаемое и идеальное число детей, %

Первичная обработка данных показала, что ответы респондентов существенно различаются в зависимости от региона опроса. Однако, демографическая политика предполагает применение некоторого унифицированного подхода. Поэтому для выработки рекомендаций по совершенствованию мер демографической политики необходимо провести группировку городов по одному или нескольким критериям. Для этих целей был проведен кластерный анализ на основе данных среднего планируемого, желаемого и идеального числа детей.

Результаты анализа показали, что исследуемые города можно объединить в три кластера. Первый кластер условно обозначен как «Середняки». Для него свойственны средние значения начальных центров кластеров. В данный кластер входят регионы, в которых значения среднего планируемого числа детей находятся в пределах 2,52–3,49, желаемого – 2,74–3,97, и идеального – 2,34–3,11 (табл. 1, 2).

Таблица 1

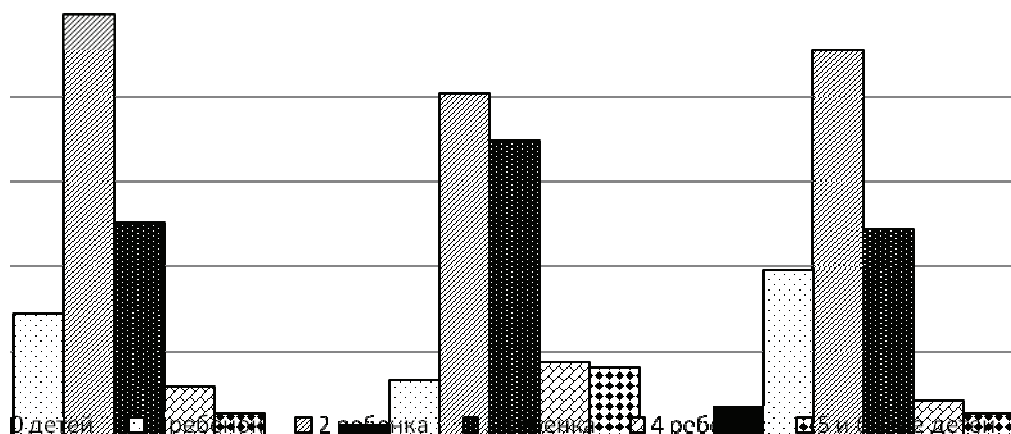
Диапазон значений среднего числа детей в кластерах

Параметр	Кластер		
	«Отстающие»	«Середняки»	«Лидеры»
Среднее планируемое число детей	1,93–2,39	2,52–3,49	3,01
Среднее желаемое число детей	2,22–2,81	2,74–3,97	5,03
Среднее идеальное число детей	1,58–2,28	2,34–3,11	3,28

Состав кластеров

«Отстающие»	«Середняки»	«Лидеры»
Белгород, Буденновск, Владивосток, Вологда, Йошкар-Ола, Калининград, Курск, Москва, Муром, Серпухов, Севастополь, Ставрополь, Ханты-Мансийск, Уфа.	Карачаевск, Кизляр, Майкоп, Улан-Удэ	Махачкала

Данная группа немногочисленна. К ней относятся Карачаевск, Кизляр, Майкоп, Улан-Удэ, то есть города, расположенные на территории национальных образований: Карачаево-Черкесской Республики, Республики Дагестан, Республики Адыгея, Республики Бурятия. Данные регионы отличаются крепкими семейными традициями, ориентацией на рождение большого числа детей. Эти особенности влияют на формирование высокой потребности в детях.

Второй кластер – «Лидеры». В его состав входит только один город – Махачкала. По результатам опроса в нем значения среднего планируемого, желаемого и идеально числа детей резко отличается от других городов в большую сторону, что позволило выделить данный населённый пункт в отдельный кластер. Махачкала является административным центром Республики Дагестан, региона с одними из самых высоких показателей рождаемости в стране. Это, в свою очередь, и способствует формированию ориентации на рождение большого числа детей.

Третий кластер – «Отстающие» – наиболее многочисленный. В него входят 14 анализируемых городов, расположенных, главным образом, в Центральном и Северо-Западном федеральных округах. Данные регионы отличаются невысокими показателями рождаемости (или близкими к среднероссийским). Кроме того, в этот кластер входит мегаполис – г. Москва, население которого довольно быстро перенимает все новое, пришедшее «из вне», в том числе в области традиционных семейных ценностей. Поэтому и потребность в детях у молодого поколения данной группы довольно низкая. Важно отметить, что значения анализируемых показателей в этой группе городов отличаются высокой схожестью, что говорит о формировании солидарного мнения молодежи данных регионов по вопросу рождения детей.

Исходя из предложенной кластеризации, определим, какие из реализуемых мер демографической политики, направленных на стимулирование рождаемости и поддержку семей с детьми, оцениваются каждой группой респондентов наиболее положительно, нейтрально и негативно. Проведенный анализ показывает, что вне зависимости от места проживания, респонденты наиболее положительно относятся к такой мере, как предоставление материнского (семейного) капитала. Доли респондентов, позитивно оценивающих данную меру, превышают 90% в первом и втором кластерах и 80% в третьем кластере. Помимо этого, в регионах «Лидерах» и «Середняках» высокую положительную оценку имеет такая мера, как выплата пособия малообеспеченным категориям населения, в том числе неполным семьям (89,7% и 87,3% соответственно). В «Отстающих» регионах к данной мере хоть и

относятся в целом положительно, но она не входит в категорию высоко оцениваемых.

Кроме того, в Махачкале наиболее положительно относятся также к предоставлению питания для детей из многодетных и малообеспеченных семей, в то время как в Карачаевске, Кизляре, Майкопе и Улан-Удэ более 90% респондентов отмечают положительное отношение к выделению земельных участков многодетным семьям. Вероятнее всего это связано с особенностями застройки городов, и преобладанием либо многоквартирных домов (не предполагающих владения заменым участком и ведения подсобного хозяйства), либо частного сектора.

В высказывании негативного отношения к некоторым мерам демографической политики респонденты разных городов также выражают солидарность. Во всех трех кластерах наиболее негативно молодежь относится к возможности льготного кредитования. Доли респондентов, выбравших этот вариант ответа составляют 4,8% в группе «Отстающих», 6,1% в группе «Средняков» и 8,8% в группе «Лидеров». Кредитование воспринимается молодежью как «кабала», поэтому в условиях создания семь и рождения детей данная мера будет восприниматься негативно.

Нейтральное отношение современные студенты выражают по отношению к проведению «Года семьи», а также празднованию Дня «Семьи, любви и верности». Такие варианты ответов выбрали более 30% респондентов в городах, входящих в первый и второй кластеры, и более 50% в городах, входящих в третий кластер. Вероятнее всего, это связано с тем, что мероприятия, проводимые в рамках «Года семьи», к сожалению, не имели системного характера, а также не были широко освещены в средствах массовой информации. Праздник же «Семьи, любви и верности» является довольно молодым, поэтому и не отмечается столь широко, не втягивает в празднование большое число людей. Поэтому и стимулирующий эффект от этих двух мер практически отсутствует.

Вместе с тем, следует отметить важную закономерность: согласно результатам проведенного анализа, чем выше показатели среднего планируемого, желаемого и идеального числа детей, тем более определенное отношение к мерам демографической и семейной политики испытывают респонденты (положительное или отрицательное). Чем ниже средние значения планируемого, желаемого и идеального числе детей (кластер «Отстающих»), тем более нейтральное отношение сформировалось у респондентов к мерам государственной политики. То есть их реализация не имеет особого влияния на репродуктивные планы этой группы респондентов. Данная ситуация, вероятнее всего, связана либо с реализацией неактуального для данной группы регионов набора мер демографической политики, либо с их низкой значимостью в современных социально-экономических условиях субъектов. Таким образом, дальнейшие исследования должны касаться определения степени влияния демографической политики страны на репродуктивное поведение населения.

СПИСОК ЛИТЕРАТУРЫ И ИСТОЧНИКИ

1. Российский статистический ежегодник. 2017: Стат.сб./Росстат. – М., 2017 – 686 с.
2. Ростовская Т.К., Кучмаева О.В. Представления молодых россиян о семейной жизни: социологический ракурс. Вопросы управления. 2015. № 3(34). С. 85–90.
3. Сивоплясова С.Ю., Сигарева Е.П. Репродуктивные установки студенческой молодежи в российском поликультурном обществе (анализ социологического исследования) // Российская молодежь: социально-демографический портрет и система ценностей в контексте многонациональной основы российского государства/ Коллективная монография// Под ред. чл.-корр. РАН, д.э.н., проф. С.В. Рязанцева и д.соц.н., проф. Т.К. Ростовской. – М.: Издательство ПЕРСПЕКТИВА, 2017. – 564 с.

REFERENCES AND SOURCES

1. Rossijskij statisticheskiy ezhegodnik. 2017: Stat.sb./Rosstat. – M., 2017 – 686 s.
2. Rostovskaya T.K., Kuchmaeva O.V. Predstavleniya molodyh rossiyan o semejnoy zhizni:sociologicheskij rakurs. Voprosy upravleniya. 2015. № 3(34). S. 85–90.
3. Sivoplyasova S.YU., Sigareva E.P. Reproductivnye ustanovki studencheskoj molodezhi v rossijskom polikul'turnom obshchestve (analiz sociologicheskogo issledovaniya) // Rossijskaya molodezh': social'no-demograficheskij portret i sistema cennostej v kontekste mnogonacional'noj osnovy rossijskogo gosudarstva/ Kollektivnaya monografiya// Pod red. chl.-korr. RAN, d.eh.n., prof. S.V. Ryazanceva i d.soc.n., prof. T.K. Rostovskoj. – M.: Izdatel'stvo PERSPEKTIVA, 2017. – 564 s.

ОБРАЗ СРЕДНЕГО КЛАССА В ПРЕДСТАВЛЕНИЯХ РОССИЙСКОЙ МОЛОДЕЖИ

Сигарева Е.П., кандидат экономических наук, зав. отделом воспроизводства населения и демографической политики Центра социальной демографии ИСПИ РАН, Москва, Россия

Ключевые слова: средний класс, молодежь, стратификация, образ, опрос, респонденты, характеристика, поколение.

Аннотация. В работе рассматриваются представления современной российской молодежи о среднем классе. Процесс образования среднего класса в России и его недостаточная роль в общественном устройстве обуславливают формирование у молодого поколения его специфического образа. Признаки среднего класса, характеризующие семейную и детскую идентификацию, по мнению молодого поколения статистически малы.

IMAGE OF THE MIDDLE CLASS IN REPRESENTATIONS OF THE RUSSIAN YOUTH

Sigareva E.P., Cand. Sc. (Econ.), Head of the Department of reproduction of population, Center of Social Demography, Institute of Socio-Political Research RAS, Moscow, Russia

Keywords: middle class, youth, stratification, image, poll, respondents, characteristic, generation.

Abstract. In work are considered representation to modern Russian youth about the middle class. Process of education of the middle class in Russia and its insufficient role in social system cause formation at the younger generation of its specific image. The signs of the middle class characterizing family and detny identification according to young generations are statistically small.

Термин «средний класс» является наиболее распространенным понятием в контексте анализа структуры населения, характеризующей проблемы социально-экономического неравенства или определенного образа жизни. Классовая теория или шире теория стратификации населения выделяют «средний класс» как наиболее устойчивую и консервативную часть современного общества. Данная часть населения была предметом изучения выдающимися исследователями общественного устройства еще с древних времен до настоящего времени (Аристотель, К. Маркс, М. Вебер, П. Сорокин и др.). Вместе с тем, в определении «среднего класса» отсутствуют убедительные единые формальные критерии, позволяющие осуществлять как идентификационную принадлежность к среднему классу, так и изыскания в контексте межстрановых сравнений. В периоды кардинальных трансформаций общества происходит разрушение прежних страт и формирование новых. И эта изменяющаяся реальность формирует новые представления у молодого поколения об организации и составе общественных групп.

Данный процесс обуславливает поиск новых признаков стратификации и новых методологических основ оценки среднего класса. В настоящее время почти в каждом государстве предлагаются свои методики определения среднего класса, главным образом, исходя из экономических, политических и социальных критериев. Следует заметить, что демографические критерии часто не принимаются в расчет. Хотя с точки зрения воспроизводства населения как в количественном и, особенно, в качественном отношении именно средний класс должен стать фундаментом демографического развития.

По многообразным оценкам специалистов в современной России средний класс в зависимости от разных критериев (доходность, профессионально-квалификационные характеристики и самоидентификация и др.) составляет от 7% до 60% [1–5]. Очевидно, что наибольшую оценку «средний класс» получает по критерию самоидентификации. А вот характеристики среднего класса по критерию, связанному с демографическими аспектами в научной литературе и СМИ почти не рассматриваются. Поэтому в данной статье сделана попытка оценить значение больших и многодетных семей в рейтинге признаков среднего класса, по мнению молодого поколения России.

В рамках социологического исследования в 19 регионах России, направленного на выяснение мнения о семейных, репродуктивных и брачных отношениях был задан вопрос и о представлениях молодого поколения о среднем классе. Это было связано с целью выявить роль семейных и детных характеристик в образе представителя среднего класса с точки зрения современной молодежи. Вторичная цель опроса в данном контексте – оценить значимость для молодых людей отдельных характерных признаков среднего класса в развитом государстве. В результате анкетирования были получены данные в количестве 7844 ответов и составлен их рейтинг (табл. 1). В качестве альтернатив данного вопроса были выбраны случайным образом ответы молодого поколения в частных интервью о том, кого можно назвать представителем среднего класса.

Прежде, чем анализировать полученные данные, следует отметить, что в ответах на другой вопрос анкеты: «Относите ли Вы себя к среднему классу?» – подавляющее большинство молодых людей ответили положительно (72%). Это обусловлено тем, что опрос охватывал студенческую молодежь, получающую высшее образование в различных городах России. И, именно, это обстоятельство определило высокую долю тех, кто самоидентифицировался как представитель среднего класса.

Совокупно почти 40% ответов респондентов касались трех самых выразительных, на взгляд молодежи, характеристик представителя среднего класса. Это собственность (15,5%), профессиональное образование (12,4%) и доход, превышающий в 2 и более раз средний уровень по стране (10,4%). Этот выбор согласуется с классическими разработками теории «среднего класса». Поэтому представления российской молодежи о среднем классе соответствуют общемировым научным суждениям.

**Распределение ответов молодых респондентов
о признаках «среднего класса», (%)**

Кто, на Ваш взгляд, может быть отнесен к среднему классу в развитии государстве (отметьте не более пяти наиболее важных признаков)?	% (n=7844)
Лица, имеющие в собственности благоустроенную недвижимость, движимое имущество (транспортные средства)	15,50%
Лица, имеющие высшее и среднее специальное профессиональное образование	12,43%
Лица, получающие доход более чем в 2 раза больше, чем в среднем по стране	10,42%
Лица, владеющие бизнесом	7,79%
Лица, владеющие вкладами и акциями, доход от которых превышает зарплату	6,43%
Лица, занятые на престижных должностях государственной службы и государственных предприятиях	6,06%
Лица, проживающие в благоустроенных пригородах и сельской местности	5,83%
Лица, не имеющие кредитных (ипотечных в том числе) обязательств	5,32%
Лица, имеющие трех и более детей	4,53%
Лица, проживающие в мегаполисах и крупных городах	4,31%
Лица, разделяющие высокие нравственные ценности	4,27%
Лица, обладающие высокой обоснованной самооценкой и уверенностью в будущем	3,98%
Лица, обладающие хорошим здоровьем	3,34%
Лица с креативным отношением к жизни	2,75%
Лица, достигшие среднего возраста	2,63%
Лица, не намеренные покинуть страну	2,41%
Лица, проживающие в больших (трехпоколенных) семьях	2,03%

Примерно, в 6%–8% ответов молодых респондентов были указаны следующие характеристики портрета представителя среднего класса. Это – человек, являющийся бизнесменом. Человек, которого можно назвать «рантье». И, высокопоставленный государственный служащий. В 4%–6% ответов респондентов указывалось, что представитель среднего класса может проживать в благоустроенных пригородах и сельской местности или в мегаполисах и крупных городах. Для лиц, относящихся к среднему классу, по мнению молодежи, свойственно «не иметь кредитных обязательств». Правда, эта характеристика была отмечена лишь в каждом двадцатом ответе. Незначительное число ответов пришлось и на личностные характеристики представителя среднего класса. По мнению респондентов, он должен «разделять высокие нравственные ценности» (4,27% ответов), обладать «высокой обоснованной самооценкой и уверенностью в будущем» (3,98%), иметь «хорошее здоровье» (3,34%) и демонстрировать «креативное отношение к жизни» (2,75%).

В ответах респондентов встречаются и, на первый взгляд, «курьезные» варианты: представителем среднего класса в 2,63% случаев называ-

ются лица, достигшие среднего возраста. Однако, учитывая наиболее важные характеристики представителя среднего класса (собственность, образование и доход), возможно, этот вариант является обоснованным, так как в подавляющем большинстве вышеуказанные характерные черты приобретаются к среднему возрасту, который составляет в России почти 40 лет.

На взгляд молодежи, представителю среднего класса совсем не обязательно быть «патриотом» России. Только в 2,41% ответов респонденты отметили, что лица, принадлежащие к среднему классу «не намерены покидать страну». И, что наиболее важно с демографической точки зрения, многодетность и «многопоколенность» семей представителя среднего класса не является детерминирующим признаком. Лишь в 4,53% ответах были высказаны взгляды о том, что средний класс в развитом государстве составляют многодетные родители. И лишь в 2,03% случаев отмечено, что представители среднего класса проживают в больших семьях.

Таким образом, в трансформирующемся мире представления молодежи России о «среднем классе», к которому отнесена была подавляющая часть респондентов, свидетельствуют, что демографический фактор не рассматривается молодым поколением в качестве его таксона. Главными признаками «среднего класса», на взгляд молодежи, являются собственность, образование и доход.

СПИСОК ЛИТЕРАТУРЫ И ИСТОЧНИКОВ

1. Аврамова Е.М. Формирование среднего класса в России: определение, методология, количественные оценки. // *Общественные науки и современность*. 2002, №1, С. 17–24.
2. Обидная статистика: средний класс в России оказался нищим. – URL: <https://www.mk.ru/economics/2018/06/19/obidnaya-statistika-sredniy-klass-v-rossii-okazalsya-nishhim.html> (дата обращения: 5.09.2018).
3. От 60 до 120: сколько зарабатывает средний класс в России. – URL: <https://www.rbc.ru/economics/18/06/2018/5b27bf829a794710796bbfe5>. (дата обращения: 18.09.2018).
4. Что значит в России «средний класс». – URL: <https://ria.ru/economy/20180620/1522978813.html> (дата обращения: 25.09.2018).
5. Россия для бедных. Почему в стране исчезает средний класс. – URL: <http://www.forbes.ru/finansy-i-investicii/361607-rossiya-dlya-bednyh-pochemu-v-strane-ischezaet-sredniy-klass> (дата обращения: 5.10.2018).

REFERENCES AND SOURCES

1. Avramova E.M. Formirovanie srednego klassa v Rossii: opredelenie, metodologiya, kolichestvennyye ocenki. // *Obshchestvennyye nauki i sovremennost'*. 2002, №1, S. 17–24.
2. Obidnaya statistika: srednij klass v Rossii okazalsya nishchim. – URL: <https://www.mk.ru/economics/2018/06/19/obidnaya-statistika-sredniy-klass-v-rossii-okazalsya-nishhim.html> (data obrashcheniya: 5.09.2018).

3. Ot 60 do 120: skol'ko zarabatyvaet srednij klass v Rossii. – URL: <https://www.rbc.ru/economics/18/06/2018/5b27bf829a794710796bbfe5>. (data obrashcheniya: 18.09.2018).

4. CHto znachit v Rossii «srednij klass». – URL: <https://ria.ru/economy/20180620/1522978813.html> (data obrashcheniya: 25.09.2018).

5. Rossiya dlya bednyh. Pochemu v strane ischezaet srednij klass. – URL: <http://www.forbes.ru/finansy-i-investicii/361607-rossiya-dlya-bednyh-pochemu-v-strane-ischezaet-sredniy-klass> (data obrashcheniya: 5.10.2018).

КУЛЬТУРНАЯ СОЦИАЛИЗАЦИЯ ДЕТЕЙ С ОГРАНИЧЕННЫМИ ВОЗМОЖНОСТЯМИ ЗДОРОВЬЯ В РОССИИ И ЗА РУБЕЖОМ

Харисова А.А., аспирант УрФУ, г. Екатеринбург, Россия

Ключевые слова: дети с ограниченными возможностями здоровья, культурная социализация, инклюзия, эксклюзия.

Аннотация. В России активно внедряется инклюзивное образование, создаются благоприятные условия для жизни детей с ограниченными возможностями здоровья. В связи с этим требуется раскрыть понятие инклюзивной среды в культурной социализации, показать положительные и отрицательные стороны включенности социальных групп детей с ОВЗ в эту среду.

CULTURAL SOCIALIZATION OF CHILDREN WITH DISABILITIES IN RUSSIA AND ABROAD

Kharisova A.A., postgraduate Ural Federal University Ekaterinburg

Keywords: children with disabilities, cultural socialization, inclusion, exclusive.

Abstract. Inclusive education is being actively introduced in Russia, creating favorable conditions for the life of children with disabilities. In this regard, it is necessary to reveal the concept of an inclusive environment in cultural socialization, to show the positive and negative aspects of the inclusion of social groups of children with disabilities in this environment.

В России по данным на 2016 год насчитывается около 600 тыс. детей с ограниченными возможностями здоровья. В связи с ухудшением экологической, демографической ситуации, в стране ежегодно рождается около 60 тыс. детей с различными пороками развития и наследственными заболеваниями [1].

На протяжении многих веков складывалось предвзятое отношение к инвалидам. Многие народности убивали новорожденных детей, если у них обнаруживались физиологические отклонения внешности.

Мир меняется, становится более цивилизованно развитым, вместе с тем меняется отношения к людям с ограниченными возможностями здоровья. В особенную социальную группу относятся дети инвалиды. Именно в детстве можно искоренить некоторые заболевания, например, аутизм. Личность ребенка с ограниченными возможностями здоровья формируется благодаря окружению: семье, родственникам, друзьям, соседям. Это малые ячейки общества, которые способствуют социализации личности ребенка инвалида. Но важно в детстве быть включенным во все сферы социализации, а особенно в культурную социализацию.

Культурная социализация детей с ограниченными возможностями здоровья влияет на формирование позитивной или негативной самоидентификации детей с ОВЗ. Актуальность темы обусловлена тем, что государством РФ принята программа «Доступная среда» на 2011–2020 годы, которая существенным образом делает жизнеобеспечение людей с ограниченными возможностями здоровья качественной, доступной и эффективной.

Вся эта программа нацелена на социальную инклюзию для людей с ограниченными возможностями здоровья. Дети с ограниченными возможностями здоровья, малоизученная социальная группа. Для того, чтобы разобраться, для чего это все необходимо не только самим инвалидам, а прежде всего самому обществу, мы проведем анализ понятий «культурная социализация», так как она включает в себя социальную инклюзию, в том числе и инклюзию образования.

В отечественной традиции употребления термина есть несколько уровней понимания. Взяв за основу дефиниций социализации, данное А.И. Ковалевой, можно дать следующее определение: *«Культурная социализация – двухсторонний процесс постоянной передачи обществом и освоения индивидом в течении всей его жизни и особенно в молодом возрасте через посредство социальных институтов (языка как средство коммуникации, игровой деятельности, образования, СМИ) культурных ценностей, реалий и идеалов культуры, выработки культурных потребностей и интересов, установок, жизненных ориентаций, этнокультурной самоидентификации, организации досуга, художественных предпочтений – в итоге формирование культурных картин мира, – позволяющий индивиду функционировать в пространстве культуры данного общества».*

Культурная социализация необходима для детей с ограниченными возможностями здоровья. Дети с ограниченными возможностями имеют разные отклонения в развитии. Самые тяжелые, с нарушением опорно-двигательного аппарата, практически изолированы от общества. А в конвенции о правах ребенка (1975) говорится о том, что все дети имеют одинаковое право на образование, культуру и отдых.

В развитых странах термин «инклюзия» в переводе с английского «включенность», закреплен законодательно, а само образование поддерживается международными организациями ЮНЕСКО, ЮНИСЕФ. В основу инклюзивного образования положена идеология, которая обеспечивает равное отношение ко всем людям, но создает особые условия для детей, имеющих особые образовательные потребности [2].

В Европе в общеобразовательных школах помимо учителей работают специально обученные педагоги наставники – тьютеры. Их задача составить индивидуальную программу обучения для детей с ОВЗ. Помимо этого, существует направление мейнстриминг, благодаря которому ученики с инвалидностью общаются со сверстниками на праздниках, различных досуговых мероприятиях, который позволяет войти в инклюзивную среду не зависимо посещает ребенок школу или находится на домашнем обучении. В целом общество открыто к внедрению детей с ОВЗ и помогает социализироваться та-

ким детям. Вся инфраструктура создана с учетом особенностей здоровья всех людей. Таким образом за рубежом дети с ОВЗ с самого детства находятся в социальной инклюзии. Для них не возникает проблем при устройстве на работу и создании семьи.

В России же дело обстоит гораздо сложнее. Программа «Доступная среда» ориентирована на полное включение детей с ОВЗ соблюдая их права. В эту программу включены министерства всех ведомств. Но мы сейчас находимся на самой первой ступени перехода общества к осуществлению этого проекта. Решаются многие вопросы. Создаются условия для беспрепятственного движения для детей инвалидов-колясочников. В общественном транспорте устанавливаются низкие ступени. Строятся квартиры с учетом всех норм и правил передвижения инвалидов и др. Но, к сожалению, невозможно так быстро провести реформу в образовании и дошкольных учреждениях. Инвалиды тяжелой формы всё еще остаются на домашнем обучении или учатся в специализированных образовательных учреждениях.

На наш взгляд, самое важное в культурной социализации детей с ОВЗ, это положительное отношение общества к таким детям. Формирование общественного мнения для готовности «инклюзивной среды» обязательный фактор.

Культурная социализация, включающая в себя образовательные учреждения, религиозные организации, музеи, театры, кинотеатры, парки развлечений, зоопарки, контактные зоопарки, цирк, и все большие торгово-развлекательные площадки в условиях инклюзии влияют на самоидентификацию непосредственным образом. Инклюзивная среда убирает барьеры между нормализованным ребенком и ребенком инвалидом. Нет лишних. В таких условиях самоидентификация детей с ОВЗ является позитивной. Инклюзивная среда в культурной социализации важна и помогает всесторонне развиваться индивиду.

А теперь поговорим о другой стороне медали. Вот если культурная социализация, со всеми возможностями для здорового ребенка, закрывает свои двери для ребенка инвалида, происходит социальная эксклюзия, т.е. отторжение, исключение. Чем грозит социальная эксклюзия для детей с ОВЗ? Когда мы говорим о социальной эксклюзии, это подавляет самоидентификацию детей с ОВЗ. Отрешенность, беспомощность, изоляция ведут к различным психологическим расстройствам, отягощают положение детей с ОВЗ. Самоидентификация негативная.

Таким образом, понимая, как важна культурная социализация для формирования позитивной самоидентификации детей инвалидов, в первую очередь необходимо изучить вопрос со стороны социума. Проанализировать насколько грамотна общественность в данном вопросе. Каково отношение к детям с ограниченными возможностями. Проводить информационные уроки, уроки доброты, взаимопонимания среди школьников. Требуется огромный вклад для создания инклюзивной среды в нашем обществе. Некоторые общественные организации устраивают благотворительные концерты, новогодние утренники, игры и тренинги для детей с ОВЗ, тем самым помогая в культурной социализации личности.

СПИСОК ЛИТЕРАТУРЫ И ИСТОЧНИКОВ

1. Инвалидность и социальное положение инвалидов в России / под ред. Т.М. Малевой [Электронный ресурс]. – М. : Издательский дом «Дело» РАНХиГС, 2017. – 256 с.- Режим доступа: <https://www.ranepa.ru/images/insap/invalides.pdf>
2. Киселева Е.В. Инклюзивное образование в России и за рубежом [Электронный ресурс]. – Режим доступа: http://2018ext.spb21.ru/index.php?option=com_content&view=article&id=8699:inklyuzivnoe-obrazovanie-v-rossii-i-za-rubezhom&catid=84:education-management (Дата обращения 10.09.2018)
3. Ростовская Т.К., Шимановская Я.В. Социально-психологические особенности семьи, воспитывающей ребенка с ограниченными возможностями здоровья. Ученые записки Российского государственного социального университета. 2017. Т. 16. № 4 (143). С. 49–60.

REFERENCES AND SOURCES

1. Invalidnost' i social'noe polozhenie invalidov v Rossii / pod red. T.M. Malevoj [EHlektronnyj resurs]. – M. : Izdatel'skij dom «Delo» RANHiGS, 2017. – 256 s.- Rezhim dostupa: <https://www.ranepa.ru/images/insap/invalides.pdf>
2. Kiseleva E.V. Inklyuzivnoe obrazovanie v Rossii i za rubezhom [EHlektronnyj resurs]. – Rezhim dostupa: http://2018ext.spb21.ru/index.php?option=com_content&view=article&id=8699:inklyuzivnoe-obrazovanie-v-rossii-i-za-rubezhom&catid=84:education-management (Data obrashcheniya 10.09.2018)
3. Rostovskaya T.K., SHimanovskaya YA.V. Social'no-psihologicheskie osobennosti sem'i, vospityvayushchej rebenka s ogranichesnnymi vozmozhnostyami zdorov'ya. Uchenye zapiski Rossijskogo gosudarstvennogo social'nogo universiteta. 2017. T. 16. № 4 (143). S. 49–60.

ДУХОВНЫЙ КОМПОНЕНТ ПРОЦЕССА СОЦИАЛИЗАЦИИ МОЛОДЕЖИ

Циткилов П.Я., доктор исторических наук, профессор, профессор кафедры социальных технологий Института философии и социально-политических наук Южного федерального университета, г. Новочеркасск, Россия

Ключевые слова: молодёжь, социализация, нравственность, духовность, православная культурная традиция, святоотеческое наследие.

Аннотация. Актуальность изучения роли духовного компонента в процессе социализации молодёжи определяется современным состоянием российского общества, в котором отсутствует системное целеполагание, принимаемое и большинством народа. Без духовных скреп общество может утратить необходимый уровень устойчивости. В статье показана разница между нравственными нормами и духовными смыслами. Сделан вывод о том, что внутренняя духовная работа молодежи должен стать частью процесса её позитивной социализации.

SP SPIRITUAL COMPONENT OF PROCESS OF SOCIALIZATION OF YOUTH

Tsitkilov P.Ya., doctor of historical sciences, professor, professor of department of social technologies of Institute of philosophy and socio-political sciences of Southern Federal University, Novocherkassk, Russia

Keywords: youth, socialization, morality, spirituality, orthodox cultural tradition, patristical heritage.

Abstract. The relevance of studying of a role of a spiritual component in the course of socialization of youth is defined by the current state of the Russian society in which there is no system goal-setting accepted and most of the people. Without spiritual clamps society can lose the necessary level of stability. The difference between ethical standards and spiritual meanings is shown in article. The conclusion is drawn that internal spiritual work of youth has to become a part of process of its positive socialization.

Жизнь в обществе предполагает освоения людьми социальных ролей, культурных ценностей и норм в соответствии с их возрастом, социальным статусом, а также с учётом особенностей развития социума и характера меняющихся общественных отношений. Следствием процесса социализации может быть сохранение или изменение определённых привычек, мировоззренческих установок, ценностных смыслов, моделей поведения.

Молодёжь как особую возрастную и социальную группу общества отличает нацеленность на изменения, ускоренные преобразования, на романтику, максимализм. При этом молодым людям не достаёт способности целостно воспринимать процессы прошлого и настоящего. Их мировосприятие зачастую эклектично, а поведению не хватает социальной ответственности.

Гражданская ответственность молодёжи в значительной мере формируется на основе принятия ею универсальных нравственных норм поведения и духовных смыслов. Как известно, духовная сфера жизни во многом связана с религией.

Исторический опыт свидетельствует, что крайне проблематично обеспечить устойчивый общественный прогресс, формировать социально благополучную среду без укрепления нравственных основ жизнедеятельности. Они выражаются в определённых моральных нормах, к числу которых можно отнести ответственность, благородство, требовательность, уважительное отношение к другим, сочувствие, достоинство и др. Однако насколько эти качества в реальной жизни бывают прочными? Смогут ли они овладеть не только сознанием, но и душами сограждан страны? Положительный ответ на данные вопросы возможен при условии сочетания нравственных принципов с духовными установлениями. Известный в России в начале XX века богослов, профессор права Н.Д. Кузнецов в апреле 1918 г. писал, что моральные понятия и чувства прочно и глубоко держатся в душе народа лишь в форме религии [1]. В данном случае учёный имел в виду духовный потенциал религии, нацеленность, например, православия на укрепление духа путём каждодневной внутренней борьбы со своими недостатками (страстями).

Церковь в современном российском обществе является одним из институтов социализации молодёжи. Она наряду с такими институтами, как образовательные учреждения, государство, армия, общественные организации, СМИ и др., относится к сфере преимущественно социальных отношений.

О высоком уровне религиозной самоидентификации российской студенческой молодёжи свидетельствуют результатами ряда социологических опросов. Подтверждают это и материалы исследования, проведённого в марте – апреле 2017 г. автором статьи совместно со студенткой Института философии и социально-политических наук Южного федерального университета (ЮФУ) В.С. Ташлановой. Методом исследования стало анкетирование студентов пяти высших учебных заведений Ростовской области: ЮФУ, Донского государственного аграрного университета, Донского государственного технического университета, Южно-Российского государственного политехнического университета имени М.И. Платова и Ростовского филиала Российской таможенной академии. Выборочная совокупность составила 495 студентов. На вопрос: «Считаете ли Вы себя верующим в Бога человеком?» положительно высказалось 308 респондентов или 62% от общего числа опрошенных студентов. 85 человек или 17% всех респондентов на данный вопрос ответили «нет». Ещё 102 человека или 21% лиц, принявших участие в опросе, затруднились дать однозначный ответ.

При организации работы с молодёжью следует исходить из того, что значительная её часть может не позиционировать себя в качестве верующих людей, но ощущать потребность в духовном развитии. Человеческая душа, дух, составляя стержень личности, носят определённый иррациональный характер.

Молодым людям, непросто бывает найти ответы на вопросы духовного характера. Тем из них, кто принадлежит к православной культурной традиции,

можно обратиться к работам святителя Игнатия Брянчанинова, написанным в середине – во второй половине XIX века. Известный православный богослов современности А.И. Осипов писал, что без внимательного изучения трудов Брянчанинова серьёзной духовной жизни быть не может. «Он, – продолжал Осипов, – тот духовный писатель, который в своих творениях изложил всё святоотеческое учение о духовной жизни применительно к нашему времени. Ибо его время очень напоминало то, в каком живём теперь мы» [2, с.72].

Как известно, нравственные нормы ориентируют молодёжь на следование определённым моральным установлениям, соответствующим универсальным ценностям, а также менталитету народа, его добрым традициям. Духовность же предполагает готовность и способность человека к внутренней борьбе со своими пороками, влияющими на душу, а порой терзающими её (с проявлениями гневливости, зависти, сребролюбия, лицемерия, желания осуждать других, гордыни, эгоизма и др.). Ведь внешне можно представляться нравственным человеком, обладающим такими качествами, как ответственность, требовательность, уважительное и сочувственное отношение к людям, но при этом в глубине души оставаться завистливым, лицемерным, честолюбивым и сребролюбивым, то есть бездуховным.

В «Отчнике» Игнатия Брянчанинова собраны назидательные истории, поучения великих христианских подвижников, которые могут помочь сегодня молодёжи разобраться в вопросах духовной жизни. Так, в наставлениях старца Исаия Отшельника, жившего в V–VI веках в небольшом египетском монастыре, назывались важнейшие добродетели, способные очистить душу человека. К ним он относил: верность заповедям, жизненным принципам; немногословие, стремление избегать бессодержательных длительных речей; смиренномудрие, умение преодолевать в себе честолюбивое всезнание; устранение излишеств, стремление к скромности и умеренности в повседневной жизни. Последняя добродетель приобретает особую значимость в современной жизни, когда материальный достаток, потребление, финансовый успех выдвигаются в число приоритетных ценностей бытия. Как писал Исаия Отшельник, божественная благодать, долготерпение и любовь «уничтожаются гордостью и насыщением, этим неминуемым следствием избытка в жизненных потребностях» [3, с. 168].

Древние египетские святители утверждали, что сребролюбие неизбежно ведёт к несчастьям и скорбям. Старец Евпрений отмечал, что любящий вещество любит преткновенение и скорби. «Если нам, – продолжал он, – случится утратить что-либо вещественное, – утрату должно принимать с радостью и исповедовать, что она избавила нас от попечения» [3, с. 103].

Очищать душу путём преодоления недостатков-страстей, по мнению старцев, следует в течении всей своей жизни. Сисоя Великого как-то спросили о том, какое время потребуется человеку, чтобы искоренить свои недобрые склонности-страсти. На это старец ответил следующим образом: «В то время, в которое восстанет какая-либо страсть, искореняйте её» [3, с. 103]. А это значит, духовная работа, внутренние усилия по преодолению страстей – дело всей нашей жизни.

Таким образом, поиск духовных смыслов является неотъемлемым элементом процесса социализации молодёжи. Здесь нужно понимать, что духовный изъян порой формируется из-за склонности к крайностям. Например, нужно различать гордость и гордыню. Смирненная гордость, будучи сродни молчаливому достоинству, может и не отравлять душу, а вот чрезмерная гордыня – греховная страсть, мешающая человеку нести добро и жить по любви. В нашей реальной действительности с её сложностями и противоречиями нравственные нормы поведения приобретают необходимую устойчивость и подлинное своё содержательное наполнение во многом благодаря внутренним усилиям человека по преодолению недостатков – его духовной работе. Она становится важной частью процесса позитивной социализации молодёжи.

СПИСОК ЛИТЕРАТУРЫ И ИСТОЧНИКОВ

1. Духовность и социальное служение. Ценностный мир российской молодежи: коллективная монография: в 3 т. Т. 1 / под общ. ред. Т.К. Ростовской, А.М. Егорычева. -- М.: Перспектива, 2018. -- 296 с.
2. Кузнецов Н.Д. Письмо Председателю Совнаркома В.И. Ленину (Ульянову), апрель 1918 г. Российский государственный исторический архив (РГИА). Ф. 833. Оп. 1. Д. 56. Л. 35–43; Макаров Ю.Н. Религия в системе морально-психологических и социально-мировоззренческих ценностей советского общества (октябрь 1917 – конец 1920-х гг.). URL: http://ejournal3.com/journals_n/1317555713.pdf – 07.10.2018.
3. Почему исчезли старцы? Не ошибиться в духовном наставнике. Из лекций профессора А.И. Осипова. М.: Данилов мужской монастырь, 2016. 80 с.
4. Святитель Игнатий Брянчанинов. Отечник. (Серия «Наследие русского святителя»). М.: Благовест, 2011. 504 с.

REFERENCES AND SOURCES

1. Duhovnost' i social'noe sluzhenie. Cennostnyj mir rossijskoj molodezhi: kolektivnaya monografiya: v 3 t. T. 1 / pod obshch. red. T.K. Rostovskoj, A.M. Egorycheva. -- M.: Perspektiva, 2018. -- 296 s.
2. Kuznecov N.D. Pis'mo Predsedatelyu Sovnarkoma V.I. Leninu (Ul'yanovu), aprel' 1918 g. Rossijskij gosudarstvennyj istoricheskij arhiv (RGIA). F. 833. Op. 1. D. 56. L. 35–43; Makarov YU.N. Religiya v sisteme moral'no-psihologicheskikh i social'no-mirovozzrencheskih cennostej sovetskogo obshchestva (oktyabr' 1917-konec 1920-h gg.). URL: http://ejournal3.com/journals_n/1317555713.pdf – 07.10.2018.
3. Pochemu ischezli starcy? Ne oshibit'sya v duhovnom nastavnike. Iz lekcij professora A.I. Osipova. M.: Danilov muzhskoj monastyr', 2016. 80 s.
4. Svyatitel' Ignatij Bryanchaninov. Otechnik. (Seriya «Nasledie russkogo svyatitelya»). M.: Blagovest, 2011. 504 s.

ИЗМЕНЯЮЩАЯСЯ РЕАЛЬНОСТЬ СОЦИАЛЬНОГО ОБРАЗОВАНИЯ: АНТРОПОЛОГИЧЕСКИЕ ОСНОВАНИЯ

Шаповалова И.А., доктор педагогических наук, профессор, главный научный сотрудник ИСПИ РАН, Москва, Россия

Ростовская Т.К., доктор социологических наук, профессор, заместитель директора ИСПИ РАН, зав. кафедрой социальной педагогики и организации работы с молодежью РГСУ, Москва, Россия

Ключевые слова: социальное образование, государственная политика в отношении молодёжи, вклад В.Т. Лисовского в социологию, социализация личности, антропологические основания развития образования, нормативно-возрастные изменения молодых людей, ступени персонализации и индивидуализации молодёжи, управляемая и контролируемая обществом социализация, «линия жизни» человека.

Аннотация. Научные исследования проблем социологии, создание и апробация авторских технологий социальной работы в изменившемся геополитическом и социокультурном контексте жизни повышает эффективность государственной политики в отношении молодёжи. В русле развития теории и практики социального образования определена значимость наследия В.Т. Лисовского и его последователей, обозначена актуальность определения антропологических оснований профессиональной подготовки специалистов сферы «социальная работа».

THE CHANGING REALITY OF SOCIAL EDUCATION: ANTHROPOLOGICAL BASES

Shapovalova I.A., doctor of pedagogical sciences, professor, chief researcher of ISPI RAS, Moscow, Russia

Rostovskaya T.K., doctor of sociological sciences, professor, deputy director of ISPI RAS, department chair of social pedagogics and organization of work with youth of RGSU, Moscow, Russia

Keywords: social education, state policy concerning youth, V. T. Lisovsky's contribution to sociology, socialization of personality, anthropological bases of education development, normative-age changes of young people, stages of personalization and individualization of youth, socialization managed and controlled by society, «life line» of a person.

Abstract. The changing reality of social education: the anthropological bases of Scientific researches of sociology problems, creation and approbation of author's technologies of social work in the changed geopolitical and sociocultural context of life increases efficiency of the state policy concerning youth. In line with the development of the theory and practice of social education, the importance of the heritage of V. T. Lisovsky and his followers is determined, the relevance of the definition of anthropological bases of professional training of specialists in the field of «social work» is indicated.

Социально ориентированная государственная политики Российской Федерации определяет особую значимость профессиональной деятельности социальных работников, социальных педагогов, социологов, в связи с чем уси-

ливаются внимание к вопросам поддержки и распространения успешных практик специалистов данного профиля, к вопросам анализа и прогнозирования качества жизни человека и общества в современных геополитических, экономических, социокультурных условиях.

Признание необходимости профессиональной деятельности специалистов такого направления имеет свою историю. Особый вклад в становление и развитие социологии, теории и практики социальной работы внёс профессор В.Т. Лисовский, создавший научно-исследовательский коллектив по изучению вопросов государственной политики в отношении молодёжи, предложивший со своими коллегами (В.Г. Бочарова, Ю.Г. Волков, С.Н. Иконникова, Л.В. Топчий и др.) проект концепции молодёжной политики (90-е годы XX века), определявший основания научных, научно-организационных подходов к формированию социальных служб [1].

Значимость вклада В.Т. Лисовского в теории и практику социологии, в развитие профессионального образования подтверждается актуальностью научной деятельности его последователей [2], эффективностью использования опыта его работы в деятельности специалистов по работе с молодёжью.

Научное обоснование исследований проблем молодёжи, создание и апробация авторских технологий социальной работы с молодёжью в изменившемся социокультурном контексте жизни общества и человека повышают эффективность государственной молодёжной политики (Ю.А. Зубок, В.И. Чупров, Л.А. Гегель, Т.Э. Петрова, Т.К. Ростовская, и др.), в отношении детей (К.А. Абульханова, Т.В. Волосовец, А.А. Лиханов, В.С. Собкин, М.П. Щетинин, В.И. Слободчиков и др.).

В сложившихся и складывающихся условиях жизни очевидна востребованность результатов исследований по таким актуальным направлениям, как социально-политические отношения (Г.В. Осипов, В.К. Левашов, С.М. Шахрай и др.), социально-демографические процессы (С.В. Рязанцев, А.Э. Панарин, Л.Л. Рыбаковский, Ж.А. Зайончковская, М.Н. Храмова, О.Д. Воробьёва, В.С. Белозеров, Т.Н. Юдина и др.), культура семейных отношений в социальной среде современной России (О.В. Кучмаева, С.В. Дармодехин, И.А. Шаповалова, В.В. Трунаева, В.Н. Архангельский и др.).

Ресурсы укрепления достижений и прогрессивного развития науки, в том числе – социологии, повышения продуктивности социокультурных практик, как известно, во многом определяются человеческим потенциалом – специалистами действующими и будущими, их уровнем:

- владения (овладения) компетенциями – профессиональными, общепрофессиональными, общекультурными;
- социализации (освоение социальных норм и правил поведения, общения, взаимодействия, сотрудничества);
- рефлексии (способность обращать сознание на самое себя, на внутренний мир человека и его место во взаимоотношениях с другими, на формы и способы познавательной и преобразующей деятельности);
- инкультурации (готовность к осуществлению многообразных форм профессиональной работы, культуросообразного поведения в различных видах актуально значимой деятельности);

– духовности (принятие ценностей бытия человека как своих собственных; высший способ личного существования; любовь к жизни и воля к совершенству во всех её областях) [3; 4].

Такое понимание профессиональной деятельности в сферах социальной работы объединяет специалистов 21-го века, принявших стратегическую ориентированность социальной работы на отстаивание идеалов добра, правды, справедливости. Современное поколение социологов принимает смысловое целеполагание своего образа жизни как не случайного: «случайных» людей в этой профессии нет, их путь в профессию обусловлен всеми предшествующими периодами жизни. Согласимся с Л.В. Топчием, который считает, что людей этой профессии отличает «имплицитное, неформальное усвоение духовно нравственных ценностей, стремление помогать человеку становиться успешным самодостаточным, счастливым, реализующим свой внутренний потенциал, жизненные силы» [5, с. 3].

Мотивация выбора профессий, связанных с различными аспектами практической и научной деятельности, направленной на решение проблем успешной социализации молодежи, формируется в конкретных социальных ситуациях развития человека – как природного индивида, как социокультурного субъекта, как духовно-практического существа [3].

Работать в данной сфере может тот, кому это «предначертано судьбой и объективными социокультурными факторами, личностными качествами и сложившимися обстоятельствами жизни» [5, с. 3].

Выбор конкретной профессии, в частности, специалиста по социальной работе с молодежью, в определённом смысле соответствует специфике возрастных изменений молодых людей на «ступенях персонализации» (17–18 лет), «ступенях индивидуализации» (19–28 лет). Предрасположенность к социальной жизни с особой силой проявляется у будущих специалистов социальной сферы, которые проходят известные этапы управляемой и контролируемой обществом социализации («такую форму социализации в философской антропологии принято именовать образованием» – С.А. Лебедев) [4].

Жизнедеятельность специалиста социальной сферы на ступени индивидуализации наполнена ситуациями, позволяющими подтвердить или опровергнуть правильность выбора профессии, адаптироваться к новому образу жизни, смысл которой «укрепляется его верой в человека, способностями конструктивно поддерживать людей, делать им «разумное добро» [5 стр. 3].

Погружение обучающегося в будущую профессию, связанную с социальной работой с молодежью, предполагает необходимость понимания человеком своего потенциала, готовности самостоятельно строить свою индивидуальную «линию жизни», определять её «траекторию», осуществлять «выборы возможных вариантов развития» [5 стр. 145].

Обязательным условием успешной социализации обучающейся молодежи справедливо признается безопасность и комфортность образовательной среды [6], которую психологи рассматривают как своеобразные и неповторимые отношения между человеком и окружающей его действительностью, прежде всего – социальной. Таким образом актуализируется необходимость разви-

тия профессионального образования с позиций антропологических подходов к решению проблем профориентационной работы с молодёжью, мотивированной на деятельность в сфере «социология», «социальная работа», к вопросам выстраивания «линии жизни» тех, кто уже обучается этим профессиям в соответствующих вузах и учреждениях среднего профессионального образования.

СПИСОК ЛИТЕРАТУРЫ И ИСТОЧНИКОВ

1. Лисовский В.Т., Дмитриева О.В. «Личность студента» – Ленинград: ЛГУ, 1974. – 184 с.
2. Российская молодёжь: социально-демографический портрет и система ценностей в контексте многонациональной основы российского государства. /Коллективная монография // под ред. чл.-корр. РАН, д.э.н. проф. С.В. Рязанцева, д.соц.н. проф. Т.К. Ростовской – М.: ИТД «Перспектива», 2017. – 600 с.
3. Слободчиков В.И., Исаев Е.И. Психология развития человека: Развитие субъективной реальности в онтогенезе. Учебное пособие. – М.: ПС ТГУ, 2014 – 400 с. (Серия «Основы психологической антропологии» кн. вторая).
4. Философская антропология. Человек многомерный: учебное пособие для студентов вузов / под ред. проф. С.А. Лебедева – М.: ЮНИТИ-ДАМА 2018. – 351 с.
5. Топчий Л.В. Дорога в профессию «социальная работа». – Москва – Кривой рог: ФГУП ЦНТИ Росздрав, 2010. – 170с.
6. Шаповалова И.А. Культурное пространство региона в аспекте проблем развития государственной молодежной политики современной России. – В сб. Материалы Всероссийской научно-практической конференции «Государственная молодежная политика в системе развития человеческого капитала: наука и практика, 24–25 апреля 2017 г. / под ред. Т.К. Ростовской и др. – М.: ИТД «Перспектива», 2017. – с 528–532.

REFERENCES AND SOURCES

1. Lisovskij V.T., Dmitrieva O.V. «Lichnost' studenta» – Leningrad: LGU, 1974. – 184 s.
2. Rossijskaya molodyozh': social'no-demograficheskiy portret i sistema cennostej v kontekste mnogonacional'noj osnovy rossijskogo gosudarstva. /Kollektivnaya monografiya // pod red. chl.-korr. RAN, d.eh.n. prof. S.V. Ryazanceva, d.soc.n. prof. T.K. Rostovskoj – M.: ITD «Perspektiva», 2017. – 600 s.
3. Slobodchikov V.I., Isaev E.I. Psihologiya razvitiya cheloveka: Razvitie sub"ektivnoj real'nosti v ontogeneze. Uchebnoe posobie. – M.: PS TGU, 2014 – 400s. (Seriya «Osnovy psihologicheskoy antropologii» kn. vtoraya).
4. Filosofskaya antropologiya. She lovek mnogomernyj: uchebnoe posobie dlya studentov vuzov / pod red. prof. S.A. Lebedeva – M.: YUNITI-DAMA 2018. – 351 s.
5. Topchij L.V. Doroga v professiyu «social'naya rabota». – Moskva – Krivoj rog: FGUP CNTI Roszdrav, 2010. – 170s.
6. SHapovalova I.A. Kul'turnoe prostranstvo regiona v aspekte problem razvitiya gosudarstvennoj molodezhnoj politiki sovremennoj Rossii. – V sb. Materialy Vse-rossijskoj nauchno-prakticheskoy konferencii «Gosudarstvennaya molodyozhnaya politika v sisteme razvitiya chelovecheskogo kapitala: nauka i praktika, 24–25 aprelya 2017 g. / pod red. T.K. Rostovskoj i dr. – M.: ITD «Perspektiva», 2017. – s 528–532.

СОЦИАЛЬНО-ПСИХОЛОГИЧЕСКОЕ РАЗВИТИЕ И ФОРМИРОВАНИЕ ЛИЧНОСТИ У ПОДРОСТКОВ

Шимановская Я.В., канд.соц. наук, доцент, заведующая кафедрой социальной работы, РГСУ, Москва, Россия

Ключевые слова: подросток, психическое развитие, личность, воспитание.

Аннотация. Подростковый возраст – это переходный период между детством и взрослостью – от 10 до 16 лет, критический период онтогенеза. Он характеризуется скачкообразным качественным изменением основных характеристик психической деятельности, функциональными сдвигами в связи с половым созреванием (пубертатный период), возникают существенные различия в развитии мальчиков и девочек (девочки в этом возрасте опережают мальчиков в своем психофизиологическом развитии), возможны явления акселерации (ускорения) и ретардации (замедления) в физическом и психическом развитии. Это период интенсивного формирования новых потребностей и интересов, половых влечений. Все это обуславливает критическое состояние подростка [2].

SOCIAL AND PSYCHOLOGICAL DEVELOPMENT AND FORMATION OF THE PERSONALITY IN TEENAGERS

Shimanovskaya Ya.V., edging.sots. sciences, the associate professor managing department of social work, RGSU, Moscow, Russia

Keywords: teenager, mental development, personality, education.

Abstract. Adolescence is a transition period between childhood and adulthood – from 10 to 16 years, a critical period of ontogenesis. It is characterized by an abrupt qualitative change in the main characteristics of mental activity, functional changes due to puberty (puberty), there are significant differences in the development of boys and girls (girls at this age are ahead of boys in their psychophysiological development), there may be phenomena of acceleration (acceleration) and retardation (slowdown) in physical and mental development. This is a period of intensive formation of new needs and interests, sex drives. All this determines the critical condition of the teenager [2].

Психическое развитие подростка связано с его стремлением приобщиться к миру взрослых и характеризуется существенными изменениями его самосознания, «Я-концепции», повышенным критическим самоанализом, формированием социальной идентификации и личностной автономии, переоценкой системы ценностей, формированием новых социальных позиций, сдвигами в иерархии базовых потребностей – ведущими из них становятся потребность в самоутверждении, самореализации и самоопределении. При неблагоприятных семейных условиях возможны развития негативизма, конфликтных проявлений личности, акцентуированности характера, различных психических комплексов. Незрелость социально-адаптированных способов поведения, отсутствие условий для позитивной личностной самореализации

могут обусловить девиантность поведения подростка. Ведущим видом деятельности становится общение со сверстниками, стремление к высокому групповому статусу [6].

Познавательная деятельность подростка характеризуется интенсивным развитием формальных операций, способности к абстрактному мышлению, гипотетико-дедуктивным суждениям при значительном отставании содержательной базы интеллекта. Однако целостная интеллектуальная система еще окончательно не сформирована. Возможны некритическое присвоение групповых норм, негативизм и максимализм. Социальная перцепция характеризуется генерализованностью – отдельные поведенческие особенности людей неправомерно интерпретируются как их общее свойство. Нередко конфликтность личности подростка провоцируется неправильным отношением к ней со стороны взрослых.

Вся подростковая популяция рассматривается как особая социально-психологическая и демографическая группа, обладающая своей субкультурой, нормативной и ценностной системами. Возможное противодействие со стороны взрослых обостряет стремление подростка к личностной автономии. Нередко идеализируются маргинальные (бродяжничество, тунеядство, агрессивность) формы поведения, возникает суггестивность (внушаемость) в отношении ярких, эмоционально насыщенных воздействий.

Подросток еще не взрослый, но уже и не ребенок. Это требует нового отношения к нему, удовлетворения его интуитивного чувства взрослости. Доверие и уважение, поручение больших социально значимых дел, вовлечение в производительную деятельность, удовлетворение романтических устремлений – таковы основные средства взаимодействия с подростком. Необходимо тщательно организовывать подростковую среду, учитывая особую предрасположенность подростка к своей субкультуре.

Подростковый возраст является переходным в первую очередь в биологическом смысле, поскольку это возраст полового созревания, одновременно с которым в основном достигают зрелости в организме и остальные биологические системы. В социальном плане подростковый период – это продолжение первичной социализации. В этом возрасте все подростки – школьники, и находятся на содержании родителей или государства, основной их деятельностью является учеба. Подростковый социальный статус практически от детского не отличается. В психологическом плане этот возраст крайне противоречивый. Ему характерны диспропорции в уровне и темпах развития, обусловленные в значительной мере биологически. Важнейшее психологическое новообразование возраста – это чувство взрослости, которое представляет собой главным образом новый уровень притязаний, предвосхищающий будущее положение, которое подросток еще фактически не достиг. Поэтому появляются типичные возрастные конфликты и их преломление в самосознании подростка [2].

Известный психолог Л.С. Выготский считал, что важнейший психологический процесс подросткового возраста – это становление самосознания и устойчивого образа «Я» [1].

Биогенетическая школа в психологии выводила рост интереса к собственному «Я» и самосознания у подростков непосредственно из процессов полового созревания – эту тему рассматривали С. Холл, Э. Кречмер, В. Целлер. Половое созревание, резкое увеличение роста, нарастание физической силы, изменение контуров тела и т.п. активируют у подростка интерес к самому себе и своему телу. Ребенок рос и менялся и до переходного периода, однако это не вызывало у него тяги к самоанализу. Теперь это происходит, в первую очередь, потому, что физическое взросление становится одновременно и социальным образом, признаком возмужания, взросления, который притягивает внимание, за которым следят сверстники и взрослые. Противоречивость положения подростка, трансформация структуры уровня его притязаний и социальных ролей выводит вопрос «Кто я?».

Постановка вопроса «Кто я?» – объяснимый результат всего предшествующего психического развития. Рост самостоятельности значит переход от системы внешнего управления к самоуправлению. А каждое управление требует информации об объекте. При самоуправлении это должна быть информация о самом себе, то есть самосознание. Степень самосознания и уровень сложности, интегрированности и устойчивости «Я» очень тесно связаны с интеллектуальным развитием.

Самое ценное психологическое открытие подросткового возраста – обретение своего внутреннего мира.

Единственная осознаваемая реальность для ребенка есть внешний мир, куда он проецирует свои фантазии. Полностью осознавая свои поступки, ребенок обычно еще не осознает собственного психического состояния. Дети младше 11 лет большей частью воспринимают свои чувства и эмоции как нечто объективно сопутствующее действиям и предметам. Для подростков же внешний мир всего одна из возможностей персонального опыта, сосредоточием которого он сам является.

Обретая способность погрузиться в себя и насладиться личными переживаниями, подросток познаёт целый мир новых для него чувств, ощущение собственного тела, звуки музыки, красоту природы. Подростки 14–15ти лет начинают воспринимать и осмысливать личные эмоции уже не как следствия каких-либо внешних событий, а как состояние собственного «я». И даже безличная, объективная информация часто стимулирует подростка к самоанализу, размышлению о своих проблемах и о себе.

Познание своего внутреннего мира очень радостное, волнующее и важное событие, но оно также является причиной многих драматических и тревожных переживаний. Одновременно с осознанием своей уникальности, непохожести себя на других, неповторимости приходит ощущение одиночества. Подростковое «я» расплывчато, еще не определено, оно зачастую переживается как тревожность или ощущение пустоты внутри себя, которую надо чем-то заполнить. Здесь образуется потребность в общении и вместе с этим повышается избирательность в общении, потребность в уединении [3].

Типичное многим старшеклассникам преувеличение собственной исключительности с возрастом чаще всего проходит, но совсем не ценой сни-

жения индивидуального начала. Наоборот, чем более развит и старше человек, тем больше различий находит он между собой и «средним» сверстником. Отсюда появляется напряженная нуждаемость в психологической интимности, которая была бы самораскрытием и, в то же время, проникновением во внутренний мир другого. Осознание непохожести себя на других логически и исторически предшествует пониманию своего единства и глубокой внутренней связи с окружающими людьми. Так же важно для развития самосознания и осознания своей преемственности, устойчивости во времени.

Из всех измерений времени для ребенка важнейшим, а может и единственным, остается настоящее, то есть «сейчас». Восприятие течения времени у ребенка развито слабо. Детская перспектива в прошлое мала, все серьезные переживания ребенка взаимосвязаны только с его личным опытом. Будущее он так же представляет только в самом общем виде.

У подростка положение выглядит иначе, так как с взрослением значительно ускоряется воспринимаемая им скорость течения времени.

Развитие представлений о времени тесно связано как с интеллектуальным развитием, так и с изменением жизненной перспективы. Горизонт времени расширяется как в глубину, охватывая некоторое прошедшее и предстоящее, так и в ширину, подключая уже не только личностные, но и окружающие перспективы. «Чем старше возраст, тем дальше отодвигается обязательная грань ближайшей перспективы».

Психологические исследования не только подтверждают эту мысль, но и показывают, что изменение временной перспективы тесно связано с переориентацией подросткового сознания с контроля извне на внутренний самоконтроль и возрастанием потребности в достижении. То и другое сильно зависят от социальных и культурных условий.

Расширение временной перспективы означает также сближение исторического и личного времени. Ребенок почти никогда не связывает эти две категории. Историческое время осознается им как что-то объективное, безличное; ребенок может знать длительность эпох, последовательность событий, однако, они могут казаться ему одинаково далекими. Чтобы подросток реально осознавал и чувствовал историческое прошлое и свою с ним связь, оно должно быть частью его личного опыта.

Также как сознание своей особенности и уникальности подводит подростка к познанию одиночества, так и чувство течения и необратимости времени сводит его с понятием о смерти и проблемой ограниченности своего существования. Но не все подростки расположены и способны к философским суждениям. Одни минуют пугающие их переживания через повседневность, у других «просыпаются» иррациональные страхи детства. И именно оставление детской мечты о своем бессмертии и принятие неотвратимости смерти заставляет подростка всерьез задаться вопросом о смысле жизни, и о том, как лучше прожить отведенное ему ограниченное время [7].

Становление новой временной перспективы не каждому легко дается. Повышенное ощущение необратимости времени зачастую сочетается в сознании подростка с представлением о том, будто время остановлено и нежелани-

ем видеть его течение. Чувство остановки времени в психологическом плане означает что-то вроде возврата к детству, когда время еще не воспринималось осознано и отсутствовало в переживании. Подросток старшего возраста поочередно чувствует себя то очень маленьким, молодым, то донельзя старым, все прошедшим. Мысли о личном бессмертии или заменяющую его бессмертную славу чередуется со страхом старости [4].

Представления подростков о возможностях разных периодов жизни человека еще крайне субъективны: например, 15-летнему кажется уже старым 25-летний человек, а взрослость часто отождествляет с обыденностью и неподвижностью. Сильная тяга к новому опыту может чередоваться со страхом жизни, который у некоторых даже может вызывать желание умереть. Расстройство временной перспективы отпечатывается на социальном самоопределении личности и самосознании.

«Становление личности так же включает в себя становление более или менее устойчивого образа “я”, т.е. комплексного представления о самом себе. Образ “я” или “я-концепция” – сложное психологическое явление, которое основывается не только на осознании своих качеств или совокупности самооценок». Вопрос «кто я такой?» не столько подразумевает самописание, сколько самоопределение: «Кем я смогу и должен стать, какие у меня перспективы и возможности, что я сделал в жизни и что еще могу сделать?» На эти вопросы нелегко ответить «объективно», ведь каждый человек, в зависимости от ситуации и контекста, «видит», точнее, «проектирует» себя по-разному.

Образ «я» – не простое отражение (в форме понятия или представления) каких-то данных объективно и не зависящих от степени своей осознанности качеств, а социальная установка, отношение личности к самому себе, включающее три связанных между собой элемента:

- познавательный – представление о своих свойствах и качествах, знание себя;
- эмоциональный – оценка своих качеств и связанное с ней самоуважение, самолюбие и т.п.;
- поведенческий – производное от первых двух составляющих, т.е. практическое отношение к себе.

Как изменяется образ «я» с взрослением? Психологические исследования этого вопроса идут несколькими направлениями. В первую очередь, изучаются сдвиги в содержимом образа «я» и его составляющих – какие качества сознаются лучше, как с возрастом меняются критерии и уровень самооценок, какое значение придается внешнему виду, а какое – моральным и умственным качествам и т.п. Затем, исследуется степень его объективности и достоверности. Наконец, отслеживается изменение конструкции образа «я» целиком – степень его дифференцированности (когнитивной сложности), устойчивости (стабильности во времени), внутренней последовательности (цельности), контрастности, субъективной значимости, и уровень самоуважения. По всем этим параметрам переходный возраст значительно отличается и от периода детства, и от взрослости; есть граница в этом отношении также между подростком и юношей [2].

Подростковый возраст – это критический период онтогенеза, характеризующийся скачкообразным качественным изменением характеристик психического развития, т.е. изменением самосознания, «Я-концепции», повышенным критическим самоанализом, формированием социальной идентификации и личностной автономии, переоценкой системы ценностей, формированием новых социальных позиций, сдвигами в иерархии базовых потребностей – ведущими из них становятся потребность в самоутверждении, самореализации и самоопределении; и физического развития (образа тела), т.е. резкий рост, изменение контуров тела, нарастание физической силы, возникновение существенных различий в развитии мальчиков и девочек, функциональными сдвигами в связи с половым созреванием, период интенсивного формирования новых потребностей и интересов, половых влечений [4].

О переходном возрасте часто говорят как о периоде обостренной эмоциональности, что отражается в частой перемене настроения, страстности, лёгкой возбудимости и т.п. Некоторые особенности эмоциональных реакций зарождаются в физиологических и гормональных процессах. Подростковая психическая неуравновешенность и свойственные ей резкие перепады настроения, переходы от чувства удовлетворенности жизнью к депрессии и обратно объясняются физиологами нарастанием у подростка общего возбуждения и ослаблением всех видов условного торможения.

Однако поведение и эмоциональные реакции подростков не могут быть обусловлены лишь скачками гормонов. Они так же зависят от условий воспитания и социальных факторов, причём индивидуальнo-типологические различия, как правило, преобладают над возрастными. Следует отметить, что невысокий уровень эмоциональной возбудимости – фактор психологически негативный. Эмоциональные проблемы подростков имеют разные корни. Синдром дисморфомании, присущий подросткам, – озабоченность своей внешностью и телом – в юности уже обычно проходит. Стремительное увеличение у подростка количества личностных расстройств объясняется тем, что у детей подобные расстройства отсутствуют вовсе из-за неразвитого самосознания.

Изучение подросткового возраста – проблема возрастной социальной психологии, наиболее вызывающая дискуссии. Время начала и окончания этого периода, перечень новообразований, психологическое содержание ведущей деятельности – все эти аспекты по-разному трактуются зарубежными и отечественными психологами. Мнения сходятся только в том, что этот в этот период личность развивается наиболее интенсивно.

Л.С. Выготский обозначал две фазы подросткового возраста (позитивную и негативную), связывая их с видоизменениями в сфере интересов [9]. В негативной фазе происходит свертывание, отмирание предыдущей системы интересов, возникают первые сексуальные влечения. Вследствие этого наблюдаются негативные поведенческие свойства: снижение работоспособности, грубость и повышенная раздражительность, ухудшение успеваемости подростка, недовольство самим собой и тревожность. В позитивной фазе зарождаются новые интересы, более широкие и глубокие. Подросток начинает проявлять интерес к своим психологическим переживаниям и переживаниям других

людей. Взгляд подростка в будущее, ещё очень туманный и неопределённый, формируется в виде мечты, в создании некой воображаемой действительности. Слабость или отсутствие целей (но не слабость воли) нарушают поведение подростка: он нуждается в важных жизненных целях, выходящих за пределы развлечений и сиюминутных дел.

Подростковый кризис – своеобразная ломка, резкое изменение системы переживаний подростка, её содержания и структуры. Выготский обозначал возраст около 13-ти лет, как переломный момент кризиса, но отмечал, что посткризисный возраст (14–15 лет), когда формируются и предстают перед окружающими новые психологические особенности, субъективно воспринимается родителями, и учителями как более трудные. Форма протекания, острота кризисных явлений во многом зависят от отношения взрослых к переменам, происходящие с растущим ребёнком, от их способности легко менять воспитательную тактику, перестраивать отношения, принимая новые способности и новые потребности подростка.

Даже для здорового подростка могут быть характерны перепады настроения, самочувствия и физического состояния, противоречивость побуждений, депрессивные переживания, ранимость. У подростков часто встречается «аффект неадекватности» (на незначительный повод происходит реакция большой силы), который связан с противоречием высоким уровнем притязаний и низкой самооценкой. В этом возрасте часто происходит возникновение или обострение существующих патологических реакций (именно в этот период больше всего проявляется, например, шизофрения). В психиатрии имеется самостоятельный раздел – подростковая психиатрия.

Чувство взрослости – особая форма подросткового сознания.

Ученые выделяют и описывают несколько вариантов взрослости:

- подражание внешним атрибутам взрослости: употребление алкоголя и курение, использование косметики, излишний интерес к гендерным темам, подражание взрослым в причёске и одежде; это общее представление о взрослости с акцентом на своеобразное проведение свободного времени;

- стремление юношей соответствовать образу «настоящего мужчины», развивать у себя смелость, выносливость, силу воли и т.п.;

- социальная взрослость – складывается, как правило, в ситуациях совместной деятельности взрослого и подростка в качестве его помощника, обычно возникает в тех семьях, где подростку в силу обстоятельств фактически приходится занять место взрослого, и в этом случае подростки стараются научиться полезным практическим навыкам и оказывать реальную поддержку и помощь;

- интеллектуальная взрослость – обусловлена развитием стойких познавательных интересов, с возникновением потребности к самообразованию как учения, которое выходит за рамки школьной программы [9].

Половое созревание, гормональное перестроение – обязательный этап предшествующий психическому развитию подростка. Изменение функций и пропорций собственного тела заостряет на нем усиленное внимание подростка. Проявляется ярко-выраженный интерес к своей внешности, восприимчи-

вость к малейшему несоответствию представлений о «норме», сложившейся у данного подростка. Типичная особенность этого возраста – склонность к преувеличению и болезненному реагированию на собственные телесные недостатки, реальные или вымышленные.

Активно закрепляются стереотипы поведения полового характера. Усваиваются особенности восприятия, эмоциональной сферы, личностных установок, интеллектуальной направленности, отличающие подростков-мальчиков от подростков-девочек. У девочек более выражены эмоциональные реактивность и восприимчивость, они легче приспосабливаются к конкретным обстоятельствам, больше подвержены внешнему влиянию, склонны апеллировать к суждениям более старших, взрослых, к авторитету в семье, стремление заботиться о младших.

Для девочек характерен более высокий интерес к своей внешности. Особенность полового поведения заключается в сочетании кокетства с застенчивостью и стыдливостью. В своей повседневной жизни девочки, как правило, более аккуратней, исполнительней и терпеливей мальчиков. В школе имеют лучшую успеваемость по гуманитарным предметам.

Мальчиков больше интересует область отвлечённого (абстрактные явления, проблемы мировоззрения, систематизация явлений и предметов). Они меньше поддаются влиянию, чем девочки; более рискованны в поведении, меньше подчиняются общепринятым правилам. Поэтому в неблагоприятных условиях среды у них проще возникает и труднее исправляется негативное отношение к школе. В юношеском сознании и поведении большую роль приобретают интересы сексуального характера.

Я-концепция как новый этап самосознания – основное обретение в старшем подростковом возрасте. Становление нового этапа самосознания (представления о себе, Я-концепции) обусловлено возникновением потребности в познании своей личности, своих особенностей и возможностей, своей уникальности и похожести на других людей.

У подростков многие переживания, по отношению к своей личности, являются отрицательными. В большей степени это обусловлено тем, что подросток видит себя «со стороны», интериоризируя представления и оценки взрослых, где позитивные стороны личности представлены неопределенно, абстрактно и почти не меняются с возрастом, а негативные – разнообразны, конкретны и постоянно пополняются новыми красками.

Зачастую подростки дают в целом себе отрицательную характеристику, перечисляя большой список недостатков и выделяя всего одно какое-то своё положительное качество, которое им нравится. Самоанализ, сравнение себя с другими дают возможность подростку составить гораздо более сложное представление о себе.

Нужно учить подростка, оценивая себя, вырабатывать личные критерии, уметь видеть себя «изнутри» и осознавать свои достоинства, акцентироваться на сильные личностные стороны.

К завершению подросткового возраста формируется довольно развитое самосознание. Протекает плавный переход от оценки, взятой от взрос-

лых, к самооценке, появляется стремление к самовоспитанию, самоутверждению, самовыражению, самореализации, к преодолению отрицательных качеств и формированию положительных (победа над ленью, развитие смелости). Умение ставить перспективные задачи придаёт новый уровень учебной деятельности, происходит ориентация на новые задачи: саморазвития, самоактуализации, самоусовершенствования. Кризис переходного возраста 15–18ти лет связан с проблемой становления личности как субъекта саморазвития. Завершается личностное и социально – психологическое самоопределение уже за пределами подросткового возраста, в среднем между 18 и 21 годом.

Развитие самосознания – центральный психический процесс подросткового возраста [1]. Основное психологическое приобретение подростка – познание самого себя. Единственной реальностью осознаваемой ребенком является внешний мир, куда он так же направляет свою фантазию. Полностью понимая свои поступки, он ещё не осознаёт своих психических состояний. Когда ребёнок сердится, он даёт этому объяснение это тем, что его кто-то обидел, если радуется, то тоже находит этому закономерные причины. Внешний мир для подростка – только лишь одна из возможностей персонального опыта, центром которого он сам является. Обретая способность погрузиться в себя, в свои переживания, подросток заново открывает большой мир новых эмоций, звуки музыки, красоту природы.

Воспроизведение человеком идеального образа своей деятельности и идеального представительства в ней позиций других людей можно назвать сознанием.

Сознание – размышление субъектом о действительности, своей действительности, самом себе. Сознание есть сознание в том смысле, что личное сознание всегда существует только при существовании общественного сознания и языка, являющегося его реальным субстратом. Сознание не дается с рождением, оно приобретается в процессе жизни в обществе.

Осознанием является акт сознания, предмет которого – сама деятельность сознания. Осознание базируется на обобщении своих психических процессов и позволяет управлять ими.

Осознаваемость психических процессов не означает ни то, что человек всегда сознаёт содержимое своего восприятия, внимания, памяти, мышления, ни то, что он всегда сознаёт себя в этом процессе. Имеется в виду лишь то, что человек может осознавать себя в этих процессах.

Становление сознания о морали проходит через три главных этапа по уровню осознанности, обобщённости и интериоризованности норм: доморальный уровень, когда ребёнок подчиняется установленным правилам исходя из эгоистических побуждений; конвенциональную мораль, когда поведение основано на мнении окружающих и внешних нормах; автономную мораль – ориентированность на определённую внутреннюю, независимую систему принципов.

Изначально в своём поведении ребёнок опирается на внешнее начало: он должен хорошо вести себя, чтобы не быть наказанным и получать поощре-

ния, он оценивает свои поступки по прямым последствиям (плохое порицается, хорошее вознаграждается). Постепенно внешняя система норм и правил интериоризируется: ребёнок уже ведёт себя хорошо исходя из необходимости в одобрении его поступков значимыми для него лицами и поддержание определённого порядка. «Хорошее» осознаётся как то, что одобряют значимые для ребёнка люди (родители, учителя и т.д.), а уже после – как то, что сочетается с определёнными правилами. Однако осознание морали как совокупности ожиданий окружающих и определённых правил означает, что источник моральных норм всё ещё представляется как нечто внешнее, формальное. Здесь ребёнок ориентируется не на осознанный принцип, а на внешний авторитет. Поведение его весьма неустойчиво и сильно зависит от внешних влияний.

Только с развитием умения мыслить абстрактно личность обретает осознанные моральные принципы, имеющие общую мировоззренческую основу. В реализации этих принципов человек начинает ориентироваться, в первую очередь, на свою совесть.

Уже Л.С. Выготский связывал развитие морального сознания и самосознания личности с прогрессом абстрактного, понятийного мышления [1]. Новейшие исследования, в частности работы американского психолога Л. Колберга, убедительно доказывают наличие такой связи [5].

Открытие своего внутреннего мира – радостное и волнующее событие. Но оно также вызывает и много тревожных, драматических переживаний. Внутреннее «Я» не совпадает с «внешним» поведением актуализируя проблему самоконтроля. Наряду с осознанием своей уникальности, неповторимости, непохожести на других приходит чувство одиночества. В связи с этим растёт потребность в общении и параллельно повышается его избирательность, потребность в уединении. Чувство одиночества – нормальное явление, следствие появления внутреннего мира. Но подобное переживание может быть и драматичным. Многие подростки преувеличивают собственную уникальность. Осознание своей непохожести на других исторически и логически предшествует пониманию своей глубокой внутренней связи и единства с окружающими людьми.

Самосознание и самооценка подростков сильно зависит от стандартных представлений о том, какими должны быть мужчины и женщины, а эти стереотипы, в свою очередь, производный от исторически сложившейся в том или ином обществе дифференциации половых ролей.

Главной особенностью личности подростков является быстрое развитие самосознания путем рефлексии подростка других и себя. Чем качественней воспитание и образование было получено подростком в детстве, тем богаче его рефлексия. Подросток может, забыть о всех забавах, отвлечься от любимого занятия в повседневной деятельности, уйти от общения, подолгу занимаясь рефлексией на свои собственные общечеловеческие и характерологические ценности. При живости ума это занятие может производить важные для подростка откровения относительно себя, а также общеморального. Рефлексия хотя и позволяет подняться подростку на абсолютную высоту для его возможностей, отличается свободной ассоциативностью – мыс-

ли протекают по разным направлениям, завися от обстоятельств и чувств. Целостность рефлексии придаёт лишь исключительная направленность подростка на самого себя – куда бы он ни устремился в своих ассоциациях, он неизменно проидентифицирует себя с самим собой, возвратится к самому себе, к своему собственному «Я».

У подростка происходят активные психофизические изменения, связанные с ускоренным ростом организма. Подростку трудно самому справиться с данной ситуацией, и он, при доверительных отношениях, обращается с просьбой о помощи к близким взрослым

Подростковый возраст – пора отчаянных попыток «пройти через всё». При этом по большей части начинает свой поход с запретных или ранее невозможных сторон взрослой жизни. Часто подростки «из любопытства» пробуют алкогольные напитки и наркотики. Если это делается не для пробы, а для куража, появляется физическая зависимость. Но и баловство, пробы могут привести к психологической зависимости, что проявляет себя в возникновении напряжённости, тревоги, раздражительности.

Отдельно нужно отметить подростковый кризис, связанный с изменением личностного статуса и духовного роста, несмотря на то, что в это время происходит объективная смена социального положения подростка (возникают новые отношения со сверстниками, близкими, учителями; расширяется сфера деятельности и др.) Важный фактор, влияющий на возникновение кризиса, является глубокая самонеудовлетворенность и осмысление внутреннего мира. Потеря самоидентичности, несовпадение прежних представлений сегодняшнем о себе – все это главные подростковые переживания. Недовольство собой может быть столь сильным, что возникают навязчивые состояния: страхи, сомнения, угнетающие мысли о себе. При этом остается отрицательное отношение к этим состояниям, усугубляя тяжёлые переживания подростка.

У многих подростков кризис протекает с внешним проявлением отрицания – немотивированным противодействием другим, бессмысленном противостоянии (зачастую родителям) [10]. Родители и психологи должны в этот период вникнуть в проблемы подростка и направить усилия на облегчение его жизни.

Не каждый подросток может пройти этот тяжелый душевный кризис. А тем, кто прошел, в основном, удается выбраться из него своими силами: родные зачастую не подозревают о душевных переживаниях своих взрослеющих чад.

Подростковый возраст – время напряжённой внутренней жизни человека, тонких рефлексий, заводящих подростков в такие глубины таинств человеческой психики, что порой дух захватывает от диапазона образов, теснящихся во внутреннем мире потрясённого отрока.

В это время в процессе физических, психических и социальных изменений наряду с положительными достижениями обоснованно возникают отрицательные образования и своеобразные психологические сложности. Именно растущее подростковое самосознание особенно акцентирует у человека тревожность и неуверенность в себе.

Подростку предстоит привыкнуть к своему физическому облику в период развития его самосознания. От отрицания себя телесного через кризисные переживания и подвиги физического самосовершенствования он должен прийти к принятию уникальности своей телесной оболочки и принять её как единственно возможное условие своего материального бытия. При должных понимании, любви и заботе близких подростков преодолевает сам этот трудный путь.

Проявляющееся у подростков «чувство взрослости» [10] ведет их к тому, чтобы познать для себя новые «взрослые» виды взаимоотношений. Этому, само собой способствуют бурное физическое развитие и, следовательно, отождествление у подростка с взрослыми.

Указанные факторы имеют существенное влияние на изменение взаимоотношений между мальчиками и девочками: они начинают интересоваться друг другом как представителем противоположного пола. В связи с этим мнение других становится для подростка особенно важным. Прежде всего, к этому относится внешность. Очень важно казаться привлекательным в глазах сверстников – этому придается особое значение.

Следствием диспропорций в развитии между мальчиками и девочками могут быть переживания.

Так, в физическом развитии девочки опережают мальчиков, они могут быть крупнее и выше. Девочка, опережающая других в росте, может переживать это, как неполноценность. Низкий рост у мальчиков вызывает вполне аналогичные чувства. Особенно тяжело переживается рост, полнота, худоба и др.

У старших подростков общение становится более открытым: в круг общения включаются подростки обоего пола. Привязанность к сверстником другого пола может быть интенсивной, как правило, ей придаётся очень большое значение. Отсутствие взаимности иногда становится причиной сильных негативных эмоций.

Непосредственной причиной для оценки своих переживаний может являться общение с привлекательным для себя сверстником другого пола.

Первые чувства оказывают на юную душу столь сильное воздействие, что многие люди уже в зрелые годы вспоминают именно эти чувства и предмет сердечной склонности, давно растворившийся в течение жизни.

По поводу ведущей деятельности подростков взгляды отечественных психологов расходятся: одни полагают, что ведущей деятельностью продолжает оставаться учение (Л.И. Божович), другие считают, что ведущей деятельностью в этот период становится интимно-личностное общение (Д.Б. Эльконин) или общественно-полезная деятельность (Д.И. Фильдштейн). По-видимому, следует согласиться с А.Г. Асмоловым, утверждающим, что ведущие деятельности «не даны подростку», а заданы конкретной социальной ситуацией развития. Подросток может предпочесть сам либо выбрать под влиянием значимых для него сверстников и взрослых в качестве ведущей деятельности или деятельность интимно-личностного общения, или общественно-полезную деятельность [6].

Таким образом, в подростковом возрасте начинает формироваться мировоззрение в представлениях о себе и других, во мнениях об актуальных проблемах социума. В сознании молодого человека появляются первые принципиальные позиции и целевые ориентиры желаний и возможностей, подросток присваивает себе ценностно-культурные нормы. Но в тоже время подростковый возраст представляет собой период особой концентрации конфликтов, часто приводящих к различным поведенческим отклонениям, таким как делинквентность, агрессивное поведение. Принимая во внимание все эти факторы, данная возрастная категория требует особых профилактических технологий в целях получения направленного воспитательного эффекта.

СПИСОК ЛИТЕРАТУРЫ И ИСТОЧНИКОВ

1. Выготский Л.С. Педология подростка. Собр. Соч. Т. 4. М.: Педагогика. 1994. с. 274.
2. Кон ИС. Психология юношеского возраста. М.: Просвещение. 2005. с. 189.
3. Крайг Г. Психология развития. СПб.: Питер. 2003. с. 301.
4. Кречмер Э. Строение тела и характер. М.: Педагогика-пресс. 2001. с. 209.
5. Кун Д . Основы психологии: Все тайны поведения человека. М.: Олма-пресс. 2006. с. 169.
6. Психология: Учебник для педагогических вузов/ Под ред. Б.А. Сосновского. М.: Юрайт-Издат. 2005. с. 464.
7. Рубинштейн С.Л. Основы общей психологии. СПб. Питер. 2004. с .116.
8. Столин В.В. Самосознание личности. М. Просвещение. 2003. с. 111.
9. Фридман Л.М., Кулагина И.Ю. Психологический справочник учителя. М.: Просвещение. 1991. с. 157.
10. Шаповаленко И.В. Возрастная психология. М. 2004. с. 256.

REFERENCES AND SOURCES

1. Vygotsky L.S. the Pedology of a teenager. Coll. Op. Vol. 4. M.: Pedagogy. 1994. p. 274.
2. Con IP. Psychology of youth. M.: Education. 2005. with. 189.
3. Craig G. Psychology of development. SPb.: Peter. 2003. p. 301.
4. E. Kretschmer body Structure and character. M.: Pedagogy-press. 2001. p. 209.
5. Kuhn D . Fundamentals of psychology: all the secrets of human behavior. M.: OLMA-press. 2006. p. 169.
6. Psychology Textbook for pedagogical universities / ed. M.: Yurayt-Izdat. 2005. S. 464.
7. Rubinstein S.L. Fundamentals of General psychology. SPb. Peter. 2004. with. 116.
8. Stolin V.V. self-Consciousness of personality. M. Enlightenment. 2003. p. 111.
9. Fridman L.M., Kulagina the Teacher's psychological reference book. M.: Education. 1991. p. 157.
10. Shapovalenko I.V. Age psychology. M. 2004. p. 256.

Раздел III

МОЛОДЕЖНАЯ ПОЛИТИКА: КОНЦЕПТУАЛЬНЫЕ ПОДХОДЫ И ТЕХНОЛОГИИ

Section III

YOUTH POLICY: CONCEPTUAL APPROACHES AND TECHNOLOGIES

МОЛОДЕЖЬ – СКОЛЬКО И КАКАЯ – ОРИЕНТИРЫ МОЛОДЕЖНОЙ ПОЛИТИКИ¹

Вишневский Ю.Р., доктор философских наук, профессор УрФУ, Екатеринбург, Россия

Аннотация. В исследовании автором отмечен «текучий» состав молодежи как социально-демографической группы, что закономерно влияет на «работу с молодежью» (деятельность соответствующих органов и служб государственной власти и местного самоуправления) «замыкается» лишь на «нынешней молодежи». Внимание к исследованию групп «предмолодежи» (и «детей») с точки зрения перспектив их «вступления» в молодежный возраст продолжает оставаться недостаточным.

Ключевые слова: молодежь, социология молодежи, демография, исленность населения.

YOUTH – HOW MANY AND WHAT – REFERENCE POINTS OF YOUTH POLICY

Vishnevsky Yu.R., Doctor of Philosophy, professor URFA, Yekaterinburg, Russia

Abstract. In a research the author marked out the «fluid» structure of youth as social and demographic group that naturally influences «work with youth» (activity of appropriate authorities and services of the government and local government) «becomes isolated» only on «present youth». The attention to a research of groups of «preyouth» (and «children») in terms of prospects of their «introduction» in youth age continues to remain insufficient.

Keywords: youth, youth sociology, demography, population.

Один из важных вкладов В.Т. Лисовского в научное (социологическое! – преимущественно, хотя и не только) обоснование государственной молодежной политики – уточнение ее сущности, характера и направленности. В одном из первых отечественных учебников «Социология молодежи», подготовленном под его руководством этим проблемам была посвящена отдельная (XII) глава. В ней молодежная политика рассматривается как *отношение общества, различных его групп, слоев, социальных институтов к молодежи как специфической большой демографической группе населения, а также самой молодежи к другим социальным группам, социальным институтам, ценностям общества в целом, носителями которых выступают другие группы и слои населения, социальные институты и физические лица (как представители групп или институтов)*. Уровень слаженности этих многообразных отноше-

¹ Статья подготовлена в рамках проекта «Молодежь индустриальных регионов России: образ социального будущего как фактор развития инновационного потенциала», реализуемого при поддержке Российского Фонда Фундаментальных Исследований – РФФИ (грант № 18-011-00907).

ний (т.е. политика) и определяет социальный статус, а вместе с ним качество жизни молодежи, условия и образ жизни. Именно социальный статус демографической группы будет детерминировать и опосредовать весь процесс социализации молодого поколения, делая его эффективным или, наоборот, неэффективным [1, с. 411]. Уже в этом определении проявился «выход» за узкие рамки стратификационного понимания молодежи, как сущностные характеристики молодежи были определены социализация, условия и образ жизни, качество жизни молодежи.

Важнейший момент, который важно учитывать в социологических исследованиях по молодежной проблематике, – численность молодежи и ее доля в составе населения. Конечно, сказывается общая социально-экономическая ситуация и ее влияние на демографические процессы. Так, в «лихие 1990-е» на основе «российского креста» (резкое снижение рождаемости и устойчивое превышение уровня смертности населения над уровнем рождаемости) общая численность населения РФ снижалась и лишь в 2010-х гг. начался её рост. Специалисты-демографы более четко фиксируют: наибольшей величины население России достигло к началу 1993 г. – 148,6 миллиона человек (сказалась массовая миграция русскоязычного населения из бывших республик СССР), затем 14 лет – период непрерывной убыли населения, с 2009 г. по 2016 г. рост численности населения (в том числе – в результате воссоединения Крыма с РФ) [2].



Рис. 1. Динамика численности населения РФ за 1990–2016 гг. (млн. человек) [3, с. 15].

Однако колебания уровня рождаемости (и спад, и рост) сказываются на численности молодежи и ее удельном весе в населении страны спустя 14–30 лет (с учетом закрепления в официальных документах и региональных законах о молодежи и молодежной политике возрастных границ молодежи – в диапазоне 14–30 лет). Характерны данные демографической статистики:

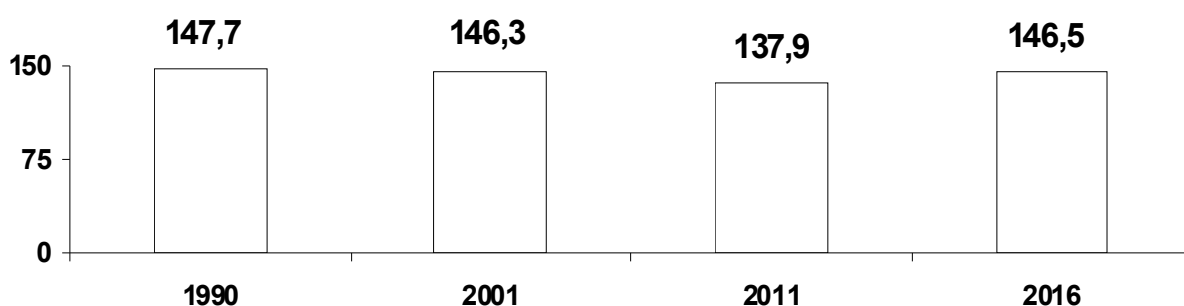

Рис. 2. Динамика численности разных возрастных групп молодежи и предмолодежи России за 1989–2016 г. (млн. чел.) [4]

К сожалению, несмотря на правовое закрепление обязательности разработки «молодежной статистики, где закреплено, что «Молодежь – это молодые люди – граждане РФ в возрасте 14–30 лет» (<http://rulaws.ru/acts/Prikaz-Rosstata-ot-28.03.2016-№-154/>), в группировках данных продолжают использоваться, возможно, более удобные для расчета 5-летние отрезки жизни. Соответственно, и в приведенном выше рис. молодые люди в возрасте 14 лет отнесены не к группе «молодежь», а рассматриваются как «предмолодежь». Еще большие сложности возникают при обращении к данным региональных подразделений Росстата. Не помогают выделить молодежь в принятых границах и типичное демографическое разграничение по группам: молодежь трудоспособного, трудоспособное, старше трудоспособного.

Парадокс – за 1990-е гг. численность молодежи даже несколько возросла (с учетом временного подъема рождаемости, пожалуй, единственного позитивного результата антиалкогольной кампании в годы перестройки) – с 32,4 млн. человек (1989 г.) до 33,9 млн. человек (2001 г.). За этот период увеличилась (с 22% до 24%) и доля молодежи в составе населения России. А затем началось сокращение и численности (2011 г. – 32,3 млн. человек, 2016 г. – 27,5 млн. человек), и доли (соответственно, 23,4% и 18,8%). Причем, приведенные данные статистики позволяют прогнозировать, по крайней мере, на период до 2021 г. дальнейшее ухудшение ситуации. Ведь «из» молодежного возраста за эти годы «выйдет» 12,4 млн., а «войдет в него» – 7,3 млн. Тем самым, численность молодежи сократится на 5 млн. человек. Все это не может не сказаться негативно и на финансировании, и на кадровом обеспечении молодежной политики, особенно – в отношении работающей молодежи, работа с которой – в институциональном плане – организована на 2-3 порядка хуже, чем с учащейся и студенческой молодежью.

Отмеченный «текущий» состав молодежи как социально-демографической группы нередко недооценивается в демографических прогнозах, да и «работа с молодежью» (деятельность соответствующих органов и служб государственной власти и местного самоуправления) «замыкается» лишь на

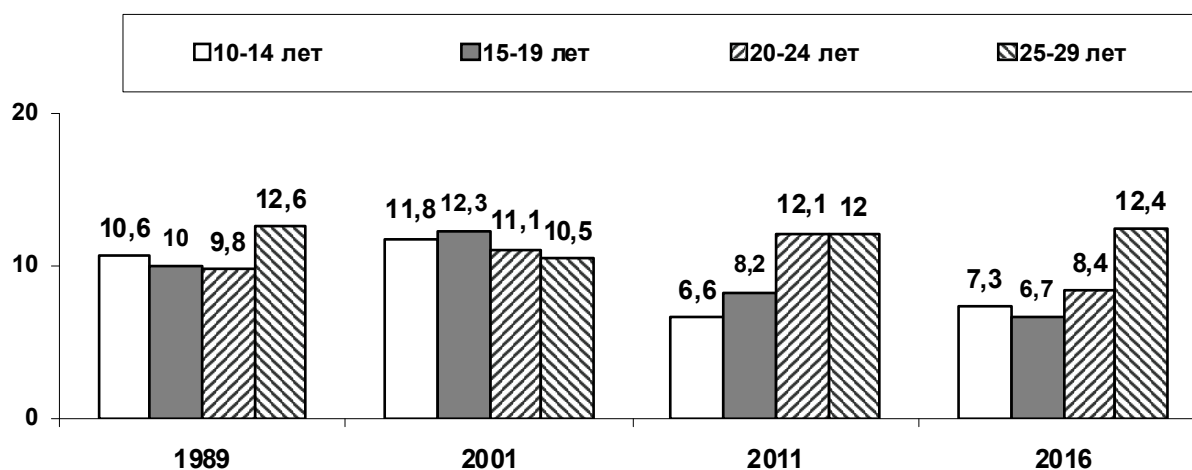
«нынешнюю молодежь». Внимание к исследованию групп «предмолодежи» (и «детей») с точки зрения перспектив их «вступления» в молодежный возраст продолжает оставаться недостаточным.

Представляют интерес и структурные изменения в составе молодежи.



Рис. 3. Доля разных возрастных групп («младшей», «средней», «старшей») в структуре молодежи (в % от общей численности молодежи) (расчет наш – авт.)

Заметно коренное отличие структуры 2016 г. (резкое «постарение» молодежи – доля «старшей» молодежной возрастной группы лишь немного меньше, чем двух остальных). В социологии молодежи отмечено смещение интересов и социокультурных ориентаций от «младшей» молодежной возрастной группы к «старшей». Но происходившее в 2010-х гг. изменение структуры молодежи не привело к переориентации социологии молодежи – в центре ее внимания оставались «младшая» и «средняя» возрастные группы, т.е. в основном школьная и студенческая молодежь. К сожалению, утвержденные Правительством Свердловской области в 2004 г. Концепция поддержки работающей молодежи области до 2015 г. [5] (продлена и дополнена в 2009 г. – до 2020 г. [6]), а самое главное – социологические исследования, на основе которых эти Концепции разрабатывались и корректировались, длительное время были достаточно уникальным явлением.

Общие тенденции динамики численности и структуры молодежи во многом характерны и для регионов, в том числе и ставших объектами нашего исследования.

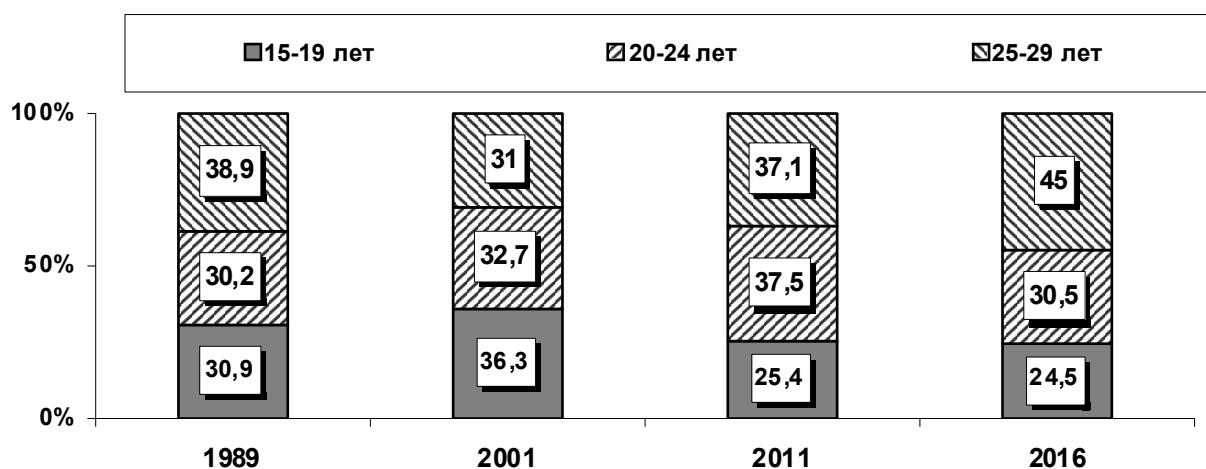

Рис. 4. Структура молодежи и предмолодежи Республики Башкортостан на 01.01. 2017 (тыс. человек) [7]



Рис. 5. Структура молодежи и предмолодежи Волгоградской области на 01.01. 2017 (тыс. человек) [8].

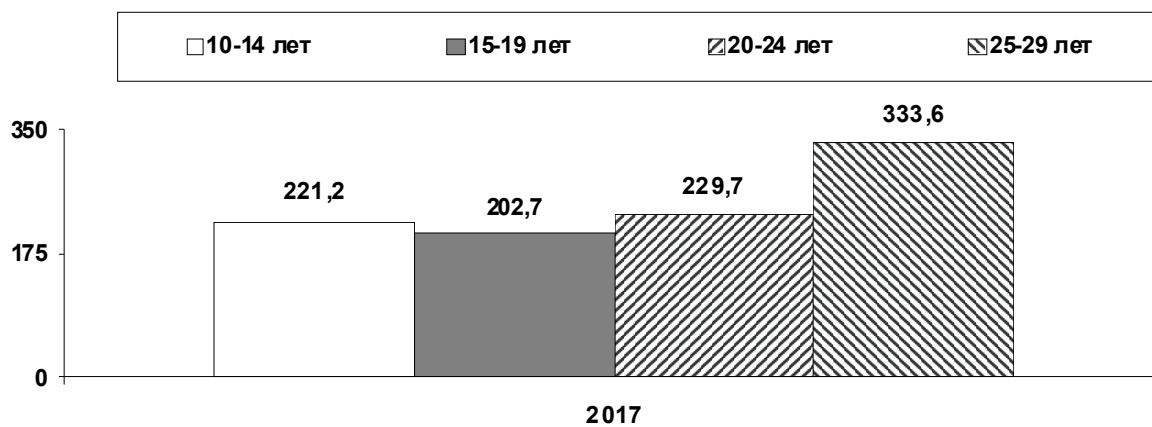

Рис. 6. Структура молодежи и предмолодежи Калужской области на 01.01. 2017 (тыс. человек)

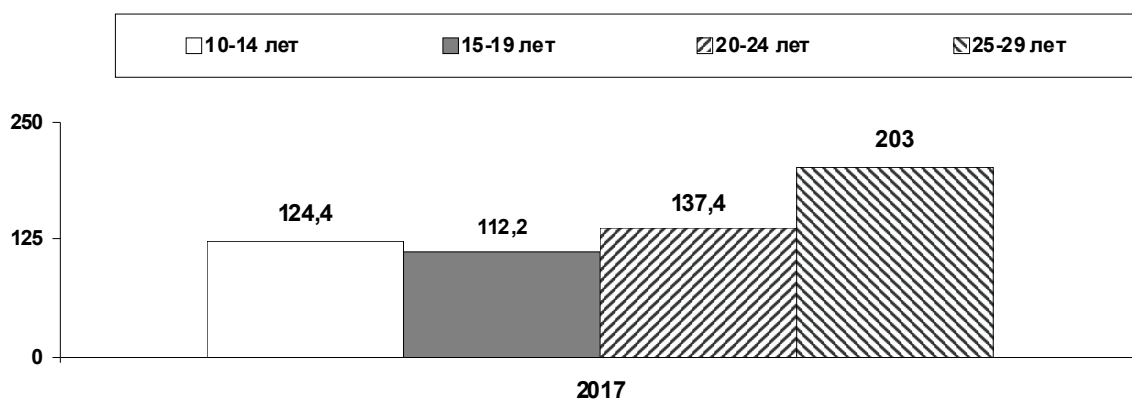

Рис. 7. Структура молодежи и предмолодежи Красноярского края на 01.01.2017, 2018 гг. (тыс. человек) [9]

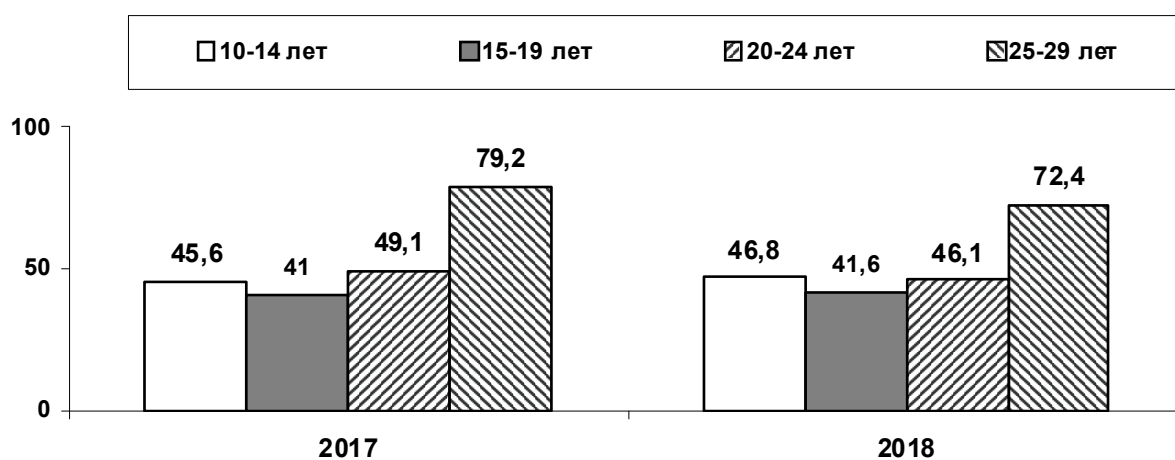

Рис. 8. Структура молодежи и предмолодежи Пермского края на 01.01.2016, 2017 гг. (тыс. человек) [10]

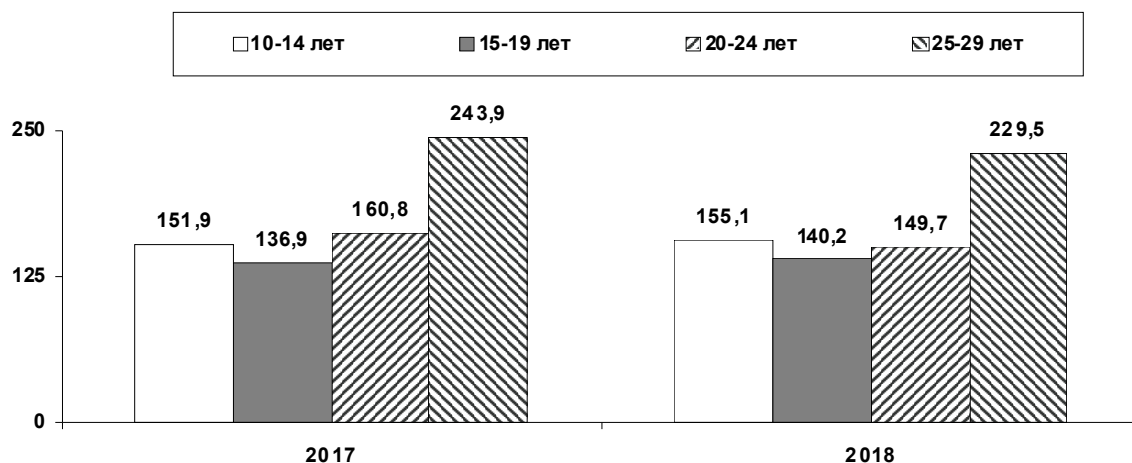

Рис. 9. Структура молодежи и предмолодежи Свердловской области на 01.01.2016, 2017, 2018 гг. (тыс. человек) [11]¹

¹ Группировки предмолодежи (8–13 лет) несколько завышены, соответственно, завышены и данные по «младшей» молодежной возрастной группе (14–19 лет), хотя в данном случае полностью выдерживаются требования к законодательно закрепленному возрасту молодежи.

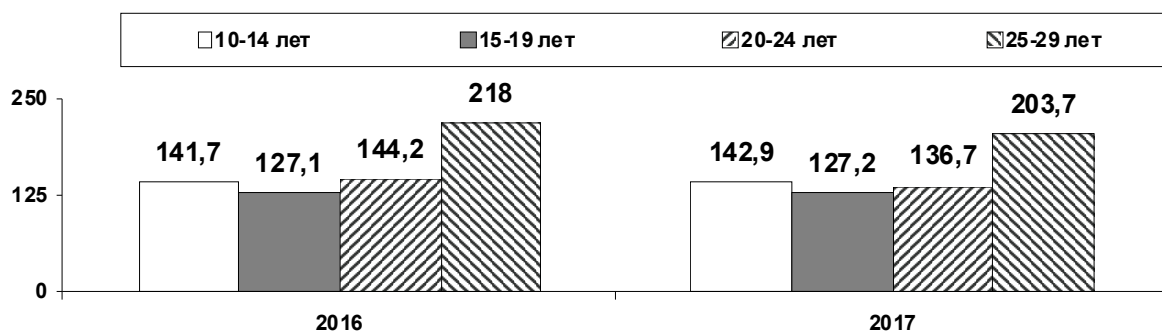
Характеристика современной ситуации и перспектив изменения численности и структуры молодежи по РФ и исследуемым территориям

Территория	Ситуация		Перспектива
	Преобладание «старшей» молодежной возрастной группы	Снижение доли молодежи в населении	
Российская Федерация (РФ)	45% (2016)	До 18,8% (2016)	К 2021 г. – на 5 млн. человек
Республика Башкортостан (РБ)	43,5% (2017)	До 18,8% (2017)	К 2022 г. – на 110 тыс. человек)
Волгоградская область (ВО)	44,9% (2017)	До 17,9% (2017)	К 2022 г. – на 78,6 тыс. человек
Калужская область (КО)	46,8% (2017), 45,2% (2018)	До 16,7% (2017), 15,8% (2018)	К 2023 г. – на 25,6 тыс. человек
Красноярский край (КК)	45% (2017), 44,2% (2018)	До 18,8% (2017), 18,1% (2018)	К 2023 г. – на 74,4 тыс. человек
Пермский край (ПК)	44,6% (2016), 43,6% (2017)	До 18,6% (2016), 17,8% (2017)	К 2022 г. – на 60,8 тыс. человек
Свердловская область (СО)	43,6% (2016), 43,1% (2017), 41,3% (2018)	До 19,1% (2016), 18,2% (2017), 17,5% (2018)	К 2023 г. – 73,6 тыс. человек

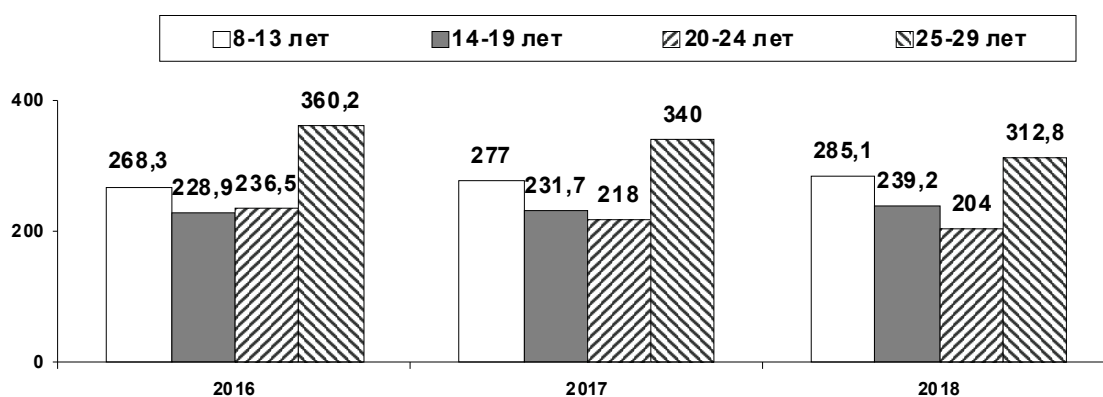
Как видим, в исследуемых регионах в основном проявляются тренды последних лет: «постарение молодежи» (как отражение резкого перепада в уровне рождаемости в 1990-х гг., когда переплелись и новая волна «демографического эха войны» – в активный детородный период вступили женщины – «дети детей войны»).

СПИСОК ЛИТЕРАТУРЫ И ИСТОЧНИКОВ

1. Социология молодежи: Учебник / Под ред. проф. В.Т. Лисовского. – СПб: Изд-во С.-Петербургского университета, 1996. 460 с.
2. Щербакова Е. Россия: предварительные демографические итоги 2016 года (часть I) // Демоскоп. 2017. № 715–716. <http://demoscope.ru/weekly/2017/0715/barom01.php>
3. Демографический ежегодник России. М.: Росстат. 2017. 265 с.
4. Зубок Ю.А., Ростовская Т.К., Смакотина Н.Л. Молодежь и молодежная политика в современном российском обществе. М.: ИТД «ПЕРСПЕКТИВА», 2016. – 166 с.
5. Российский статистический ежегодник. 2017: Стат.сб./ – М.: Росстат., 2017 – 686 с. Табл. 4.6. Распределение населения по возрастным группам на 1 января. <http://infotables.ru/statistika/31-rossijskaya-federatsiya/783-raspredelenie-naseleniya-po-vozzrastnym-grupпам-tablitsa#>.

6. О концепции поддержки работающей молодежи Свердловской области на период до 2015 года (Постановление Правительства Свердловской области № 647-ПП от 13.07.2004) <http://ekb4.info/act4/postanovlenie354/page2.htm>;

7. Концепция поддержки работающей молодежи Свердловской области на период до 2020 года утверждена постановлением Правительства Свердловской области от 20 ноября 2009 года. № 1683-ПП <http://docs.pravo.ru/document/view/4678381/4106832/>

8. Структура населения Башкортостана по полу и возрасту в 2017 году <http://rahimitegez.ru/population-of-bashkortostan-republic/>

9. Распределение численности населения Волгоградской области по полу и возрастным группам на 1 января 2017 года http://volgastat.gks.ru/wps/wcm/connect/rosstat_ts/volgastat/resources/2ba64600439b44b7bacfbfa17e1e317/%D0%9F%D0%92%D0%A1_061217.htm

10. Половозрастной состав населения края. 2017, 2018. Population_2017.xls
Population_2018.xls

11. Пермский край в цифрах. 2017: Краткий статистический сборник // Территориальный орган Федеральной службы государственной статистики по Пермскому краю. – Пермь, 2017. – 180 с.

12. Численность населения Свердловской области по полу и возрастным группам на 1 января 2014–2018 гг. (Числ_нас_2014-2018.xlsx).

REFERENCES AND SOURCES

1. Sociologiya molodezhi: Uchebnik / Pod red. prof. V.T. Lisovskogo. – SPb: Izdvo S.-Peterburgskogo universiteta, 1996. 460 s.

2. SHCHerbakova E. Rossiya: predvaritel'nye demograficheskie itogi 2016 goda (chast' I) // Demoskop. 2017. № 715–716. <http://demoscope.ru/weekly/2017/0715/ba-rom01.php>

3. Demograficheskiy ezhegodnik Rossii. M.: Rosstat. 2017. 265 s.

4. Zubok YU.A., Rostovskaya T.K., Smakotina N.L. Molodezh' i molodezhnaya politika v sovremennom rossijskom obshchestve. M.: ITD «PERSPEKTIVA», 2016. – 166 s.

5. Rossijskiy statisticheskiy ezhegodnik. 2017: Stat.sb./ – M.: Rosstat., 2017 – 686 s. Tabl. 4.6. Raspredelenie naseleniya po vozrastnym gruppam na 1 yanvarya. <http://infotables.ru/statistika/31-rossijskaya-federatsiya/783-raspredelenie-naseleniya-po-vozrastnym-gruppam-tablitsa#> .

6. О концепции поддержки работающей молодежи Свердловской области на период до 2015 года (Постановление Правительства Свердловской области №647-ПП от 13.07.2004) <http://ekb4.info/act4/postanovlenie354/page2.htm>;

7. Концепция поддержки работающей молодежи Свердловской области на период до 2020 года утверждена постановлением Правительства Свердловской области от 20 ноября 2009 года. № 1683-ПП <http://docs.pravo.ru/document/view/4678381/4106832/>

8. Структура населения Башкортостана по полу и возрасту в 2017 году <http://rahimitegez.ru/population-of-bashkortostan-republic/>

9. Распределение численности населения Волгоградской области по полу и возрастным группам на 1 января 2017 года http://volgastat.gks.ru/wps/wcm/connect/rosstat_ts/volgastat/resources/2ba64600439b44b7bacfbfa17e1e317/%D0%9F%D0%92%D0%A1_061217.htm

10. Polovozrastnoj sostav naseleniya kraya. 2017,2018. Population_2017.xls
Population_2018.xls

11. Permskij kraj v cifrah. 2017: Kratkij statisticheskij sbornik // Territorial'nyj organ Federal'noj sluzhby gosudarstvennoj statistiki po Permskomu krayu. – Perm', 2017. – 180 s.

12. CHislennost' naseleniya Sverdlovskoj oblasti po polu i vozrastnym gruppam na 1 yanvarya 2014-2018 gg. (CHisl_nas_2014-2018.xlsx).

РАБОТА С МОЛОДЕЖЬЮ КАК ПРОБЛЕМА ОБРАЗОВАТЕЛЬНОЙ СРЕДЫ И МОЛОДЕЖНОЙ ПОЛИТИКИ: СОЦИОЛОГИЧЕСКИЙ АСПЕКТ

Арефьева Е.О., старший преподаватель кафедры социологии молодежи ФГБОУ ВО «Саратовский национальный исследовательский государственный университет имени Н.Г. Чернышевского», г. Саратов, Россия

Ключевые слова: молодежь, молодежная политика, социология молодежи, государственная молодежная политика.

Аннотация. В статье рассматриваются особенности развития современного молодого поколения, как специфической группы включенной в социальную систему смены поколений, ценностей и социальных ролей. Затрагиваются вопросы работы с молодежью в рамках молодежной политики на уровне образовательного учреждения и государственной молодежной политики в целом.

WORK WITH YOUTH AS PROBLEM OF THE EDUCATIONAL ENVIRONMENT AND YOUTH POLICY: SOCIOLOGICAL ASPECT

Arefyeva E.O., senior teacher of department of sociology of youth FGBOOU WAUGH «National Research Saratov State University of N.G. Chernyshevsky», Saratov, Russia

Keywords: youth, youth policy, youth sociology, state youth policy.

Annotation. The article discusses the features of the development of the modern young generation, as a specific group included in the social system of changing generations, values and social roles. The issues of working with youth in the framework of youth policy at the level of educational institutions and the state youth policy in general

Специфика молодежи как социально-демографической группы проявляется в том, что она находится в процессе постоянного перехода от объекта общественного воздействия к преимущественной роли – субъекта социального развития. В этом и заключается социальный смысл процесса «взросления» молодежи. Достижение молодого поколения периода, когда оно способно полностью владеть всем комплексом социальных связей и отношений, характерных для данного общества, означает, что молодежь уже выступает полноправным субъектом и объектом общественных отношений.

Ряд научных деятелей, берут во внимание повышающуюся важность субъектных характеристик молодого поколения, предлагают рассматривать молодежный период не как переходное состояние между детством и взрослостью, а как первый этап взрослости. Иногда молодежь рассматривается как социально-демографическую группу, главной характеристикой которой явля-

ется процесс социализации. Эта позиция предполагает, что важнейшими показателями, которые позволяют раскрыть сущность молодежи, является не столько возрастные параметры, сколько социальные показатели процесса социализации.

Известный российский исследователь проблем молодежи, молодежной политики И.М. Ильинский пришел к выводу, что «молодежь в конце XX – начале XXI веков – это социально-демографическая группа общества, которая выделяется на базе совокупности возрастных характеристик, особенностей социального положения и обусловленными первой и второй социально-психологическими свойствами, которые определяются уровнем социально-экономического и культурного развития, особенностями социализации в этом обществе»[2].

Трансформации происходящие в современном обществе, как стабильно динамической системе, являются отражением объективной необходимости рассмотрения молодежи, как неотъемлемой части социальной системы, выполняющей особую роль в процессе развития общественной системы.

Анализ влияния молодежи на процесс смены поколений, должен осуществляться при учете социологического принципа изменения и преемственности поколений социума, анализе специфики социальной изменчивости молодого поколения, использования исторического подхода в анализе молодежной проблематики и особенностей развития молодежного движения, а так же признание молодежи как полноправного участника социального воздействия и социальной деятельности (в роли объекта и субъекта). Обществу и государству необходимо учитывать данные аспекты, и основываясь на данных закономерностях, формировать и реализовывать политику в отношении молодежи.

Поэтому основной социальной ролью молодежи и демонстрацией ее центрального социального качества выступает достижение социальной субъектности, выражающейся в степени усвоения специфики общественных отношений и инновационной деятельности.

На современном этапе молодежь оказалась в достаточно специфической исторической ситуации, при которой процесс социализации проходит не только на основе устоявшихся моральных и духовных норм и ценностей, а, так же требует активного включения самих молодежных групп в выработку этих ценностей, в некоторых случаях самостоятельно, нередко при столкновении с устоявшимися ценностями старших поколений. Молодежь, вступая в жизнедеятельность общества при условии стабильного функционирования в обществе уже существующих социальных институтов и структур, не всегда получает запрашиваемое соответствие её интересам и потребностям. При этом молодежь, вступая в процесс социализации достаточно часто сталкивается с обширным кругом проблем, причиной которых является отсутствие у нее необходимого уровня образования, профессионального опыта и социальных навыков, что имеющих у старшего поколения.

Современность диктует необходимость переосмысления роли молодежи в процессе исторического и национального развития, преодоления потре-

бительской концепции отношения к молодежи со стороны общества и его социальных институтов.

Формирование молодежи в качестве самостоятельного социального субъекта общественных взаимоотношений, активное ее включение социально – политические и экономические повлияло на становление в государственных структурах комплекса мероприятий социальной сферы, получивших определение «молодежная политика». Характерные отличительные особенности молодежи, как социальной группы провоцировали ее на активные социальные действия, как самостоятельно, так и в качестве членов социальных движений. Движения молодежи в конечном итоге приобрели массовый характер; хотя в некоторых из них нередко отвергали привычный образ жизни и существующая система ценностей.

В цели государственной молодежной политики включено совершенствование правовых, социально-экономических и организационных условий для успешной самореализации молодежи, направленной на раскрытие ее потенциала для дальнейшего развития Российской Федерации, а также содействие успешной интеграции молодежи в общество и повышению ее роли в жизни страны [3].

Реализация большинства представленных задач в рамках молодежной политики именно на региональном уровне невозможна без участия высших учебных заведений. ВУЗ представляет собой совершенно уникальную социальную среду для современного молодого человека. В рамках учебного заведения молодой человек не просто получает академические знания, но и проходит наиболее важные стадии социализации. Профессионального становления и развития своих творческих, коммуникативных и многих других навыков. Одной из главных целей высшего образования для современной России представляется формирование конкурентно способного профессионала инновационного типа, ориентированного прежде всего на реализацию своих знаний и навыков, с привлечением научного и творческого потенциала заложенного в него в высшем учебном заведении, стремящегося и способного работать в достаточно изменчивых социально – экономических условиях, в разнообразных формах организационного взаимодействия сферы науки и производства.

Вся система образования неразрывно связана с общей системой реализации молодёжной политики, помимо традиционных для нее воспитания и социальной защиты студенческой молодежи. Поэтому конкретные программы и направления молодежной политики в условиях вуза необходимо соотносить с реальными запросами, как студенчества, так и молодежной группы в целом.

В январе 2016 года была предложена стратегия развития молодежи РФ до 2025 года. Стратегия призвана ответить на стоящие перед Россией вызовы и возможности в развитии молодежи, определить цели, приоритеты и инструменты государственной политики в отношении молодежи. Стратегия задает долгосрочные ориентиры развития субъектам молодежной политики, а также параметры инвестиций в молодежные программы, проекты, общественные молодежные объединения и в инфраструктуру молодежной политики.

Система образования должна включать в себя наиболее передовые знания и технологии. Образовательная сфера была и остается базой для расширения границ научного знания и деятельности. Так же и наука несет в себе значительный образовательный потенциал, она ориентирована на активное содействие молодежи, ведущей активную исследовательскую работу, содействует им в успешной интеграции в научную и инновационную среду.

Включенность в систему образования решающим образом влияет на формирование гражданина, тем самым оказывая влияние и на политическую сферу жизни общества. Через культурно – воспитательную призму образование влияет и на духовную жизнь общества, посредством формирования общей культуры, что является необходимым критерием профессиональной подготовки в будущем на любом уровне. Это влияет на формирование условий и предпосылок для социальной мобильности человека или социальной группы, сохраняет и передает культурное достояние общества из поколения в поколение.

СПИСОК ЛИТЕРАТУРЫ И ИСТОЧНИКОВ

1. Цит. по: Луков В.А. Концептуализация молодёжи в XXI веке: новые идеи и подходы / В.А. Луков // СОЦИС. 2012. № 2. С. 26.
2. Основы государственной молодежной политики Российской Федерации на период до 2025 года. [Электронный ресурс] URL: government.ru (дата обращения 14.09.2019)
3. Ростовская Т.К., Фомина С.Н. Профессиональное образование специалистов по работе с молодежью: генезис развития. Вопросы управления. 2016. № 2 (39), С. 230–238.

REFERENCES AND SOURCES

1. Cit. po: Lukov V.A. Konceptualizaciya molodyozhi v XXI veke: novye idei i podhody / V.A. Lukov // SOCIS. 2012. № 2. S. 26.
2. Osnovy gosudarstvennoj molodezhnoj politiki Rossijskoj Federacii na period do 2025 goda. [Elektronnyj resurs] URL: government.ru (data obrashcheniya 14.09.2019)
3. Rostovskaya T.K., Fomina S.N. Professional'noe obrazovanie specialistov po rabote s molodezh'yu: genезis razvitiya. Voprosy upravleniya. 2016. № 2 (39), S. 230–238.

ТЕРРОРИЗМ В МОЛОДЕЖНОЙ СРЕДЕ: ПРЕДПОСЫЛКИ И ПУТИ ПРЕДОТВРАЩЕНИЯ

Вартанова М.Л., к.э.н., доцент, старший научный сотрудник Центра исследования процессов евразийской интеграции ИСПИ РАН, г. Москва, Россия

Ключевые слова: безопасность, борьба с терроризмом, вероисповедание, гражданское общество, демократия, законодательство, духовно-нравственные ориентиры, контроль, правовое государство, молодежная среда, население, национальная безопасность, современное общество, террор, терроризм, тоталитаризм, международная преступность, рыночная экономика, моральные понятия, этические и правовые нормы.

Аннотация. Современные российские условия диктуют необходимость выработки системного, комплексного подхода к решению такой по своей сути общегосударственной задачи, как борьба с терроризмом. Хотя проблема терроризма не нова, тем не менее, ученые, политики и общественные деятели сейчас пытаются раскрыть подлинную сущность этого явления и найти для него наиболее адекватную дефиницию. Терроризму должна быть противопоставлена комплексная система контртеррористических мер, включающая деятельность институтов правового государства, политической системы, адекватный уровень общей культуры населения, консолидирующая все здоровые, прогрессивные элементы государства и особенно молодежной среды, как наиболее активной части общества внутри страны.

TERRORISM IN THE YOUTH ENVIRONMENT: BACKGROUND AND WAYS OF PREVENTION

Vartanova M.L., candidate of economic Sciences, associate Professor, senior researcher of the center for the study of processes of Eurasian integration, Institute of socio-political studies of the Russian Academy of Sciences, Moscow, Russia

Keywords: security, fight against terrorism, religion, civil society, democracy, legislation, spiritual and moral guidelines, control, legal state, youth environment, population, national security, modern society, terror, terrorism, totalitarianism, international crime, market economy, moral concepts, ethical and legal norms.

Annotation. Modern Russian conditions dictate the need to develop a systematic, integrated approach to the solution of such an inherently national task as the fight against terrorism. Although the problem of terrorism is not new, scientists, politicians and public figures are now trying to reveal the true nature of the phenomenon and find the most appropriate definition for it. Terrorism must be opposed to a comprehensive system of counter-terrorism measures, including the activities of the institutions of the rule of law, the political system, an adequate level of the General culture of the population, consolidating all healthy, progressive elements of the state and especially the youth environment, as the most active part of society within the country.

Практически ежедневно на страницах газет, в теле- и радиопередачах и интернете мы читаем и слышим слова «террор», «терроризм», «религиозный экстремизм» и др. К сожалению, в последние годы термины «экстремизм»,

«терроризм» все чаще привлекают внимание людей, простых обывателей и персон из высших эшелонов власти почти во всех регионах страны и занимают лидирующие позиции в российском информационном пространстве. Террористические акты совершаются повсюду: сообщения о взрывах, похищениях, поджогах, покушениях и убийствах, осуществляемых теми или иными экстремистскими организациями и террористическими группами, приходят со всех континентов планеты. Терроризм вышел как за национальные рамки, так и религиозные рамки и принял международный характер. Сейчас, когда мир вступил в новый век, ясно, что терроризм не удалось оставить в прошлом; со всеми его страхами, кровью и кошмарами он входит в третье тысячелетие.

Прогнозы на будущее не воодушевляют, так как слишком велика опасность того, что террористы смогут овладеть химическим, биологическим и ядерным оружием, захватить жизненно важные центры передовой гражданской технологии. Речь также идет об опасности экологического терроризма, о наркобизнесе, неконтролируемых поставках оружия в развивающиеся страны. Серьезную угрозу представляет религиозный экстремизм, информационный, компьютерный терроризм, способный парализовать жизнь целых стран и регионов.

Однако когда встает вопрос о совместной борьбе с терроризмом или о единодушном презрении по отношению к нему, возникают трудности даже в определении того, что следует понимать под террором и как его оценивать с политической точки зрения.

Дело в том, что хотя проблема терроризма не нова, тем не менее, ученые, политики и общественные деятели сейчас пытаются раскрыть подлинную сущность этого явления и найти для него наиболее адекватную дефиницию. Трудности в определении терроризма обусловлены тем, что различные стороны в неодинаковых ситуациях оценивают террористическую деятельность с разных позиций. Так, если для боевиков какой-либо организации она представляется, например, борьбой за национальное освобождение, то для официальных властей – это грубейшее нарушение законности. В одних случаях террористический акт граничит с бандитизмом и как таковой является внутренним делом того или иного государства, в других – терроризм используется структурами международной организованной преступности и выступает как всеобщая опасность, требующая совместных решений.

Тем не менее, парадокс заключается в том, что на данный момент не существует ни одного реально работающего международного соглашения, определяющего понятие терроризма, его международный характер и последствия, направления сотрудничества государств. Спор по этому вопросу в 1937 г. расколол Лигу наций, и до сих пор ООН не в состоянии принять общепризнанное определение терроризма. Более того, каждая из стран ООН вносит свой проект закона, направленного против международного терроризма.

Сказанное о терроризме в глобальном масштабе непосредственно касается России, находящейся в стадии перехода к демократическому обществу и рыночной экономике и имеющей в этой связи структуры еще недостаточно крепкие, чем в странах с устоявшейся демократической и правовой традицией, а потому и более уязвимые для различных проявлений терроризма [5].

Действительность последних лет, конкретные акты терроризма на территории России отражают в себе в концентрированном виде все то, что определяет развитие терроризма в целом и всю сумму факторов, непосредственно воздействующих на это развитие [9].

Известные до сих пор причины терроризма большей частью носят спорный характер, в связи, с чем целесообразнее установить общие условия, приводящие к феномену терроризма. Это могут быть незанятость, инфляция, неопределенность жизненных перспектив и общая неуверенность, царящие в обществе, изъяны в системе образования и культуры, слабость государственной власти, социальный страх, озлобленность и агрессивность людей и другие проблемы, которые террористы могут использовать для осуществления своих целей.

Одним из важнейших факторов, в значительной мере способствовавших распространению терроризма в России, был распад Советского Союза. Внезапное крушение этических и правовых норм, служивших сдерживающим началом при жестком тоталитарном режиме, возникновение новых стимулов и условий, сделавших вполне законным и легко достижимым накопление капитала путем торговых и финансовых операций, которые еще вчера были тяжким преступлением против государства, – все это при существенном ослаблении власти и отсутствии должных законов создало благоприятную почву для стремительного роста преступных элементов.

Вместо ожидаемого рыночного хозяйства со свободной конкуренцией и законами стихийного формирования цен начали образовываться монополии, над которыми установили свой контроль мафиозные структуры, одновременно служащие мощным орудием коррупции чиновничьего аппарата.

Однако преодоление тоталитарной диктатуры – это еще не решение проблемы. Необходимо подавлять в зародыше и предотвращать возрождение тоталитарного господства во всех его формах и проявлениях. И в этом плане, прежде всего надо выделить террор (терроризм).

Терроризм приобретает острые формы, к нему начинают чаще всего прибегать в предкризисные и кризисные периоды развития общества. Для предкризисного периода характерен террор, что является показателем социального неблагополучия и возможных грандиозных перемен.

Те же самые формы терроризма существуют и после установления твердой власти, только с огромным преобладанием государственного. Этот период после захвата власти нередко называют кризисным, ибо приход тоталитаризма означает всеобщий кризис – духовный, нравственный, социальный, экономический, психологический, технологический – во всех сферах жизнедеятельности человека. Так, внутринациональный терроризм свойствен не только тому периоду, когда общество переходит от демократии (или «полудемократии») к тоталитаризму, это вообще характерно для того времени, когда идет крутой перелом, например переход от тоталитаризма к демократии.

Можно утверждать, что это проявляется всегда, когда ослабевают власть (центральная и местная), ведущие государственные и общественные институты, формальный и неформальный социальный контроль, когда происходит

смена идеологий и нравственных ориентиров, возрастают напряженность и снижается уровень доверия в обществе. В таких условиях проблема предотвращения терроризма и радикализации молодежи приобретает комплексный характер. Приведенные соображения, по нашему мнению, дают лишь общее представление о фоне, на котором разворачивается терроризм, либо о тех лежащих на поверхности обстоятельствах, которые отнюдь не в решающей мере порождают данное явление.

Действительные причины терроризма гораздо глубже. Они вытекают из множества нерешаемых социальных противоречий. Во-первых, в связи с расслоением общества и молодежи по экономическим, идейным и культурным основаниям, поляризацией в обществе, замедлением процесса формирования среднего класса и препятствиями для интеграции в него молодежи, стремительной ее люмпенизацией;

Во-вторых, с разрушением сложившейся и отсутствием новой эффективной системы социальных гарантий жизни населения. Эти противоречия незамедлительно сказались и продолжают сказываться в обществе.

В-третьих, в связи с возрастанием социальной вражды и агрессивности, ростом социальной неудовлетворенности, формированием настроений социальной отчужденности, усиление крайностей в реакциях и поведении молодежи.

В-четвертых, с углублением национальных, региональных, религиозных и иных конфликтов, что влечет за собой формирование долговременных очагов социальной напряженности и противоборства, способных легко перейти в стадию открытого конфликта с активным применением форм насилия, в том числе и терроризма. На этом фоне заметно снижение эффективности деятельности правоохранительных органов, широкомасштабное распространение криминальных процессов и возрастание угрозы безопасности личности и имуществу.

В-пятых, формирование отрицательного социального потенциала в среде военнослужащих, что вызвано их материальной и финансовой неустроенностью, бытовыми сложностями, массовыми увольнениями из Вооруженных Сил и органов внутренних дел, разведки и контрразведки без какой-либо перспективы. Следствие этого – падение престижа этих органов, рост преступности среди военнослужащих.

Кроме того, прямое воздействие на содержание терроризма оказывают противоречия в политических отношениях. Принципиальное значение приобретают противоречия:

- между демократическими конституционными принципами и реальной политической практикой;
- вытекающие из продолжающегося процесса политического размежевания общества, формирования социальных групп и слоев с противоположными политическими интересами;
- порожденные отчужденностью между властью и населением;
- вызванные ослаблением социально-экономических и культурных связей между центром и субъектами Федерации, а также между отдельными регионами.

Именно данная группа противоречий оказывает через самые различные факторы влияние на стимулирование политического терроризма (экстремизма) и ослабление воли и возможностей государственной власти эффективно противостоять ему.

Наконец, вся сумма экономических, социальных и политических противоречий воздействует на противоречия в духовной сфере, обуславливающие разрушение исторических, культурных, нравственных традиций и гуманистических ценностей, и напротив, утверждение культа индивидуализма, эгоизма и насилия, неверия в способность государства защитить своих граждан, формирования в обществе настроений национального унижения, утраты идеологии российской государственности.

Таким образом, терроризм невозможно объяснить исключительно с экономических позиций, пытаясь найти его причины в материальном неблагополучии или общей социальной нестабильности, как это обычно делается применительно к российским реалиям 90-х гг. XX века. Нельзя, например, согласиться с тем, что причины терроризма связаны с уникальными геополитическими характеристиками СНГ, особенно России. Точно так же сомнительно называть в числе причин терроризма многонациональный состав россиян, несходство их традиций и обычаев, неравномерность регионального социально-экономического развития и т.д.

Коренные причины терроризма лежат в углубляющемся всеобъемлющем кризисе, который поразил все сферы общественной жизни – экономическую, социальную, политическую и духовную.

Протекание этого кризиса серьезно осложняется тем, что в государстве нет согласия по самому основному вопросу – каким должен быть по своим перспективным целям проект модернизации России. Все это и порождает новые противоречия, для разрешения которых отдельные лица и группы и даже организации) все чаще прибегают к насилию и устрашению. Именно при усилении таких явлений становится возможной «героизация» террористов, что, к сожалению, имеет место в российской действительности [3].

Терроризм проявляется при общем кризисе, особенно в ситуации политического коллапса, в любой стране. В условиях социально-экономического, духовного и морального кризиса мысль о самозащите приобретает искаженный вид, характеризующийся взрывом национальных движений, обострением национального самосознания, зачастую национализмом, являющимся одним из источников терроризма.

Известно, что в тоталитарных режимах с соответствующим идеологическим обеспечением нет терроризма (об этом свидетельствует политическая практика, например, в Северной Корее или на Кубе), ибо его проявления жестоко подавляются властями. И, наоборот, в странах с демократической системой правления, где единой идеологии нет и, по определению, быть не может, существуют объективные возможности для способа самовыражения личности, каким выступает политический террор. Это особо касается тех стран, в которых социальные, расовые и иные противоречия по целому ряду причин еще далеки от разрешения, например США.

В данной связи правомерно возникает вопрос о мерах предотвращения терроризма. В этой связи противопоставляются два подхода. Первый из них предусматривает усиление целенаправленных механизмов институционального регулирования, которое часто конвертируется в усиление авторитарного давления на общество. Второй отражает стремление к построению социального государства и, соответственно, общества социальной демократии, где человек ощущает себя причастным к решению проблем на разных уровнях – от своей семьи, своего дома до всей страны. В такой ситуации наиболее целесообразной может быть выработка двух направлений деятельности:

1. Краткосрочная тактика борьбы с терроризмом;
2. Долгосрочная стратегия, последовательно устраняющая социальные и нравственные причины возможной деятельности террористов.

Второе направление связано с разрешением множества противоречий, в том числе цивилизационного характера. Тем не менее, общая тенденция мирового развития подтверждает, что существование глобальных проблем в условиях нарастающих коммуникационных связей сближает страны, что позволяет аккумулировать ресурсы в решении этой глобальной проблемы.

Как уже было отмечено, в качестве факторов, порождающих современный терроризм в России, выступают социальные, экономические, политические и духовные причины в молодежной среде. Более того, подавляющее число обстоятельств, благоприятствующих успешной реализации террористических посягательств, также имеют социальную, экономическую, политическую и духовную природу (политизация организованной преступности, стремящейся добраться до рычагов власти; обострение межнациональных проблем; усиление экстремистских тенденций в политической борьбе; увеличение количества людей, имеющих опыт ведения военных действий в локальных вооруженных конфликтах, и т.п.). Из этого следует, что главными субъектами борьбы с терроризмом должны быть само государство, законодательная и исполнительная ветви власти, ибо отдельные непродуманные политические решения провоцируют терроризм в стране.

Современные российские условия диктуют необходимость выработки системного, комплексного подхода к решению такой по своей сути общегосударственной задачи, как борьба с терроризмом. На практике это означает следующее.

Прежде всего, создание научно-обоснованной государственной молодежной политики, отражающей интересы и потребности, как самой молодежи, так и общества в целом.

Во-вторых, выработкой концепции борьбы с терроризмом, которая бы учитывала социокультурные особенности взросления молодежи в изменяющихся условиях, практику вовлечения молодежи в террористические организации.

С другой стороны, в противодействии терроризму необходимо объединение усилий всех ответственных за будущее страны сил государства и общества. Это органы власти, спецслужбы, правоохранные органы, учреждения культуры, средства массовой информации, партийные, религиозные и

иные общественные формирования. Причем каждый из участников всеобщей борьбы с терроризмом должен отвечать за свой участок такой деятельности в рамках компетенции, а координация усилий всех должна быть подчинена единой концепции борьбы с терроризмом. Нужна и серьезная модернизация законодательства Российской Федерации в сфере борьбы с терроризмом.

Существенную роль могла бы сыграть мобилизация усилий не только государственных силовых структур, но образовательных и воспитательных учреждений и молодежных общественных организаций и объединений в целях разъяснения молодежи опасности политического и религиозного экстремизма, национализма и сепаратизма, порождающих терроризм. Это означает, что и вся контртеррористическая деятельность каждого из субъектов ее реализации должна быть адекватной их функциям в обществе. Из этих функций вытекают следующие пути преодоления терроризма: политический, социальный, правовой, идеологический, информационный, специальный, военный.

Подводя итоги можно сказать, что терроризму должна быть противопоставлена комплексная система контртеррористических мер, включающая деятельность институтов правового государства, политической системы, адекватный уровень общей культуры молодежи, как наиболее активной части общества.

СПИСОК ЛИТЕРАТУРЫ И ИСТОЧНИКОВ

1. Агамиров К.В. Прогностический анализ совершенствования норм уголовно-правового законодательства // Человеческий капитал. 2015. № 9 (81). С. 66–71.
2. Агамиров К.В. Юридическое прогнозирование как фактор совершенствования российской правовой системы // Журнал российского права. 2018. № 8 (260). С. 25–36.
3. Антонян Ю.М. Терроризм. Криминологическое и уголовно-правовое исследование. – М.: Гуманит. Изд. Центр ВЛАДОС. 1998. – 493с.
4. Афанасьев Н.Н. Идеология терроризма // Социально-гуманитарные знания.- 2001. – № 6. С.205.
5. Государство и гражданское общество в россии: новые практики взаимодействия. Пронин А.А., Агалин Д.С., Акмалова А.А., Албегова И.Ф., Аникин Л.С., Анисимова С.Г., Баранов А.В., Баранов Н.А., Бобровская А.Н., Богатова О.А., Бондаренко Л.В., Бондаренко С.В., Борзых И.Н., Буторина А.А., Вартанова М.Л., Василенко И.В., Васильева Е.Н., Васильева Л.А., Васнецова А.С., Вилков А.А. и др. / коллективная монография / Волгоград, 2013.
6. Иванов Г.Л. Этнические конфликты: история и типология // Социс.1996. – № 12. С. 29.
7. Кадафи М. Борьба с терроризмом – общая самооборона // Азия и Африка сегодня. – 2002. – № 3. С. 13.
8. Киреев М.Н. Террор как идеологема: к истории развития // Общественные науки и современность. – 1995. – № 1. С. 56.
9. Кондраков Н.С. Терроризм в России, проблемы противодействия // Закон и право. – 2002. – № 6. С. 32.
10. Максимов О. Новый лик терроризма. О мировом фронте джихада // Юридическая газета. – 2001. – № 7. С. 23.

11. Петрищев В.Е. Правовые и социально-политические проблемы борьбы с терроризмом // Государство и право. – 1998. – № 3. С. 47.
12. Устинов В. Организационно-правовые аспекты борьбы с терроризмом // Законность. – 2002. – № 6. С. 31.

REFERENCES AND SOURCES

1. Agamirov K.V. Prognostic analysis of improvement of norms of criminal law / Human capital. 2015. № 9 (81). Pp. 66–71.
2. Agamirov K.V. Legal forecasting as a factor of improvement of the Russian legal system. Journal of Russian law. 2018. № 8 (260). P. 25–36.
3. Antonyan Terrorism. Criminological and criminal justice research. – M.: Humanit. Ed. Centre VLADOS. 1998. – 493 s.
4. Afanasiev N.N. Ideology of terrorism // Social and humanitarian knowledge. – 2001. – № 6. P. 205.
5. Borodin M. terrorism In Russia: history and modernity // Law and education.- 2001. – № 3. – P. 112.
6. Ivanov G.L. Ethnic conflicts: history and typology // Socis. 1996. – № 12. P. 29.
7. Gadafi M. the Fight against terrorism-General self-defense // Asia and Africa today. – 2002. – № 3. P. 13.
8. Kireev M.N. Terror as an ideology: to the history of development // Social Sciences and modernity. – 1995. – № 1. P. 56.
9. Kondrakov N.S. Terrorism in Russia, problems of counteraction // Law and law. – 2002. – № 6. P. 32.
10. Maximov O. New face of terrorism. On the world front for Jihad // Legal newspaper. – 2001. – № 7. P. 23.
11. Petrishchev V.E. Legal and socio-political problems of combating terrorism // State and law. – 1998. – № 3. P. 47.
12. Ustinov V. Organizational and legal aspects of the fight against terrorism // Legality. – 2002. – № 6. P. 31.

МОЛОДЕЖНАЯ ПОЛИТИКА В РОССИИ: ТЕОРЕТИЧЕСКИЕ ПОДХОДЫ И ПРАКТИКА РЕАЛИЗАЦИИ

Деточенко Л.С., кандидат философских наук, доцент, заведующая кафедрой социальных технологий ЮФУ, Южный федеральный университет, г.Ростов-на-Дону, Россия

Ключевые слова: молодежная политика, государственная молодежная политика, социализация молодежи, социальная безопасность.

Аннотация. В статье анализируется соотношение сложившихся в научном дискурсе диффиниций молодежной политики и практики реализации молодежной политики в современной России. Обосновывается необходимость широкого подхода к государственной молодежной политике как создания социального пространства, максимально способствующего социальному воспроизводству, раскрывающего потенциал молодежи.

YOUTH POLICY IN RUSSIA: THEORETICAL BOTH APPROACHES AND PRACTICE OF REALIZATION

Detochenko L.S., Candidate of philosophy, associate Professor, head of the Department of social technologies of SFU, Southern Federal University, Rostov-on-don, Russia

Keywords: youth policy, state youth policy, socialization of youth, social security.

Abstract. The article analyzes the correlation between the definitions of youth policy in the scientific discourse and the practice of youth policy implementation in modern Russia. The author substantiates the need for a broad approach to the state youth policy as the creation of a social space, the most conducive to social reproduction, revealing the potential of young people.

Научное осмысление феномена молодежной политики в Российской Федерации с течением времени не только не теряет своей актуальности, но и все более приобретает ее. Затянувшийся процесс институционализации молодежной политики в условиях трансформации факторов и агентов социализации молодежи в современном мире ставит изучение сущности молодежной политики как вопрос, имеющий стратегическое значение для нашего государства.

Анализ наличной практики реализации молодежной политики на уровне регионов позволяет говорить о ней сегодня как о «политике в сфере свободного времени и образования молодежи» (В.Т. Лисовской). Массовые мероприятия, привлекающие молодых людей, позволяющие установить контакт власти (местной, региональной, федеральной) и молодежи, вытесняют системную межинституциональную работу по созданию комфортных условий социализации молодежи.

Между тем, при таком узком понимании задач молодежной политики теряется ее истинная цель, искажается ее истинное значение.

Молодежная политика, на наш взгляд представляет собой социальное пространство, локализованное во времени и обладающее всеми качествами открытой системы, включенной в систему более высокого порядка – социум в целом. Многомерность социально-политических процессов, входящих в молодежную политику, социальных отношений, практик и социальных позиций, функционально связанных между собой и не сводимых к своей совокупности, предопределяет необходимость многомерного, мультинаучного подхода и инструментария к ее пониманию и изучению.

Конструирование молодежной политики тесно связано с проблемами вызовов и угроз данного общества и его внешней среды, с проблемой устойчивости самого общества.

Сегодня необходимо актуализировать понимание молодежной политики как «особого направления деятельности государства, политических партий, общественных объединений и других субъектов общественных отношений, имеющей целью определенным образом воздействовать на социализацию и социальное развитие молодежи, а через это – на будущее состояние общества» [2, 264] (Вал. А. Луков). Или словами В.Т. Лисовского молодежной политики как «широкой, многофункциональной политики, включающей большой перечень мер, которые затрагивают прямо или косвенно молодое поколение ... (детские сады, поддержка семьи, образование, социальное обеспечение, занятость, жилье, свободное время, обязательная воинская служба и т.д.)» [3, 38].

Именно такой подход максимально соответствует международной нормативно-правовой базе. Согласно «Всемирной программе действий, касающихся молодежи» под молодежной политикой понимается система действий на международном и национальном уровне, направленная на улучшение положения молодых людей, формирование механизмов и мер, содействующих повышению благосостояния молодежи, формирование национальной и гражданской идентичности, условий эффективного и конструктивного участия молодежи в общественных и политических процессах [1]. И.М. Ильинский и его научная школа дает понятие «молодежной политики» весьма близкое международному правовому. Молодежная политика – деятельность государства, политических партий, общественных объединений и других субъектов общественных отношений, «направленная на создание в обществе условий и стимулов для жизнедеятельности новых поколений, которые способствовали бы проявлению, развитию и реализации задатков, способностей и талантов молодых людей в целях социально-экономического и политического прогресса» [5].

Необходимо понимать, что возникновение самой потребности в молодежной политике – результат роста рисков, угроз при взрослении, трансформации процесса социализации (увеличение периода взросления, разрушение преемственности внутрисемейных статусов и т.д.), роста перспектив стабилизации общества за счет использования молодежного ресурса. Таким образом, молодежная политика является механизмом «нормального» воспроизводства социума.

Социальное воспроизводство как главная цель молодежной политики двунаправленный процесс, предполагающий как сохранение структуры, норм, отношений данного общества, так и элемент социальных преобразований. Причем для современных обществ весьма актуальным является вопрос выработки такой модели будущего развития общества, которое учитывало бы тенденции и угрозы, но и сохранило уникальность локальной социальной системы. По словам П.А. Меркулова «Процесс социализации молодежи, реализуемый в ходе осуществления государственной молодежной политики, должен носить максимально возможный опережающий характер, учитывающий инвариантность будущего развития» [4, 190].

К задачам молодежной политики относится не только конструирование посредством позитивной и негативной политики поведенческих моделей, наиболее приемлемых для данного социума, как системы более высокого уровня, но и приемлемых и желательных форм восприятия легитимной политики, социально-политического уклада общества. При этом «лояльность» молодого поколения достижима не посредством «отвлечения» молодежи от негативных форм поведения посредством массовых мероприятий, а только при системном воздействии на траектории развития молодого поколения, воссоздание системы социальных лифтов, трансляции приемлемого образа жизни как для самой личности, так и для социума в целом.

История формирования молодежной политики тесно связана с общей закономерностью развития общества. История становления молодежной политики в России предопределила ее отождествление, в первую очередь, с деятельностью властных органов. Такое понимание молодежной политики во многом противоречит наметившейся тенденции в консолидации усилий гражданского общества и власти в данном направлении.

Условно можно выделить две группы акторов в молодежной политике: властные и гражданские (традиционные и новационные). Стабильность социально-политической системы зависит от степени «совпадения» интересов и ценностей, транслируемых политической элитой и других акторов, входящих в структуру молодежной политики. В различных моделях конструирования молодежной политики, которые зависят от специфики социума как системы более высокого порядка, вызовов и угроз, стоявших в истории формировании социума и современности, соотношение властных и гражданских акторов молодежной политики существенным образом отличается. Исключительно ценным в методологическом отношении представляется предложенная В.А. Луковым классификация основных концепций молодежной политики в зависимости от места и роли государства в обеспечении прав и интересов молодежи. К моделям первого типа относится молодежная политика США для которой характерно минимальное участие государства в процессе социализации молодежи. К модели второго типа относится скандинавская или западноевропейская традиция, предполагающая максимально четкую регламентацию участия государства в этом вопросе.

К последнему типу исторически относится и модель молодежной политики России. Вопрос приемлемости смены модели является на сегодняшний

день открытым. Общемировой «тенденцией» является увеличения участия социума в планировании и реализации социально-экономических реформ. Однако при транслировании модели воспроизводства молодого поколения недопустимо «слепое» копирование механизма. Ведущая роль государства в молодежной политике России – не недостаток, а условие стабильности социальной системы. Она не противоречит когнитивным моделям и ментальности общества, закрепляет наиболее эффективный для данной ступени развития общества тип социального взаимодействия. Другой дело, что модель должна делать систему понятной, ориентировать молодое поколение на приемлемые формы поведения и открыто объяснять «бонусы системы» от такого поведения.

При этом мы не отрицаем возможного участия институтов гражданского общества, которые заполняют пустоты неформализованного социального пространства, регулируя те сферы общественной жизни, которые не подвластны государственным структурам.

Подводя итог всему вышесказанному, хотелось бы отметить, что сегодня требуется возрождение системного взгляда на процессы воспроизводства и интеграции молодого поколения в общества. Молодежная политика России должна не только минимизировать негативное влияние угроз, формировать и сохранять позитивную идентичность молодого поколения, но и открывать возможности развития социума, не нарушая его уникальности.

СПИСОК ЛИТЕРАТУРЫ И ИСТОЧНИКОВ

1. Всемирная программа действий, касающихся молодежи . World programme of action for youth// http://www.unitar.org/ny/sites/unitar.org.ny/files/UN_World%20program%20Action%20for%20Youth_2010_0.pdf
2. Государственная молодежная политика: российская и мировая практика реализации в обществе инновационного потенциала новых поколений: научная монография/ под общ. ред. Вал. А. Лукова. – М. : Изд-во Моск. гуманит. ун-та, 2013. – 718 с
3. Лисовский В.Т. Социология молодёжи. – СПб.: Санкт-Петербургский университет, 1996. – 361 с.
4. Меркулов П.А. К вопросу об изучении истории государственной молодежной политики// Среднерусский вестник общественных наук. № 4, 2014. С. 190–194
5. Молодежная политика России на современном этапе (2009) [эл. ресурс] URL: <http://molod.eduhmao.ru/var/db/files/16401.doklad-molodezhnaya-politika-nasovremen-nom-etape.doc>
6. Молодежная политика в системе формирования гражданской идентичности современной молодежи: коллективная монография / под ред. А.В. Бугаева, Т.К. Ростовской. – М.: Издательство РГСУ, 2018. – 198 с.

REFERENCES AND SOURCES

1. Vsemirnaya programma dejstvuj, kasayushchihsya molodezhi. World programme of action for youth// http://www.unitar.org/ny/sites/unitar.org.ny/files/UN_World%20program%20Action%20for%20Youth_2010_0.pdf

2. Gosudarstvennaya molodezhnaya politika: rossijskaya i mirovaya praktika realizacii v obshchestve innovacionnogo potenciala novyh pokolenij: nauchnaya monografiya/ pod obshch. red. Val. A. Lukova. – M. : Izd-vo Mosk. gumanit. un-ta, 2013. – 718 s
3. Lisovskij V.T. Sociologiya molodyozhi. – SPb.: Sankt-Peterburgskij universitet, 1996. – 361 s.
4. Merkulov P.A. K voprosu ob izuchenii istorii gosudarstvennoj molodezhnoj politiki// Srednerusskij vestnik obshchestvennyh nauk. № 4, 2014. S. 190–194
5. Molodezhnaya politika Rossii na sovremennom eh tape (2009) [ehl. resurs] URL: <http://molod.eduhmao.ru/var/db/files/16401.doklad-molodezhnaya-politika-nasovremennom-etape.doc>
6. Molodezhnaya politika v sisteme formirovaniya grazhdanskoj identichnosti sovremennoj molodezhi: kollektivnaya monografiya / pod red. A.V. Bugaeva, T.K. Rostovskoj. – M.: Izdatel'stvo RGSU, 2018. – 198 s.

РЕАЛИЗАЦИЯ ГОСУДАРСТВЕННОЙ МОЛОДЕЖНОЙ ПОЛИТИКИ НА РЕГИОНАЛЬНОМ УРОВНЕ, ВЫЯВЛЕНИЕ ПРОБЛЕМ И ПУТИ ИХ РЕШЕНИЯ

Ивченков С.Г., доктор социологических наук, профессор, заведующий кафедрой социологии молодежи, декан социологического факультета ФГБОУ ВО «Саратовский национальный исследовательский государственный университет имени Н.Г. Чернышевского», г. Саратов, Россия

Сайганова Е.В., кандидат социологических наук, доцент кафедры социологии молодежи социологического факультета ФГБОУ ВО «Саратовский национальный исследовательский государственный университет имени Н.Г. Чернышевского», г. Саратов, Россия

Ключевые слова: молодёжь, молодежная политика, региональная молодежная политика.

Аннотация. В данной статье рассматриваются вопросы реализации молодежной политики на территории региона. Выявлены в результате социологического исследования проблемы молодого поколения. Приведена статистика ведомств и министерств по реализации молодежной политики по различным направлениям и видам деятельности для молодежи. Сегодня очень важно обратить внимание на формирование социально активного молодого поколения и проводить мероприятия, направленные на стимулирование мотивации к участию молодежи во всех сферах жизни своего региона.

IMPLEMENTATION OF STATE YOUTH POLICY AT THE REGIONAL LEVEL, IDENTIFICATION OF PROBLEMS AND THE WAY OF THEIR DECISION

Ivchenkov S.G., Doctor of Sociology, Professor, the Head of the Youth Sociology Department, the Dean of Faculty of Sociology, Saratov Chernyshevsky State University, Saratov, Russia

Sayganova E.V., Candidate of Sociology, Assistant Professor, the Department of Youth Sociology, Faculty of Sociology, Saratov Chernyshevsky State University, Saratov, Russia

Keywords: youth, youth policy, regional youth policy.

Abstract. This article discusses the implementation of youth policy in the region. The problems of the younger generation are revealed as a result of sociological research. The statistics of departments and ministries on the implementation of youth policy in various areas and activities for young people. Today it is very important to pay attention to the formation of a socially active young generation, to carry out activities aimed at stimulating motivation for the participation of young people in all spheres of life in the region.

Современные общественные процессы резко изменили социальное, материальное и политическое положение молодежи. В последнее время обострилось немало молодежных проблем, среди которых главные: низкий уровень жизни, безработица и значительная экономическая нестабильность. Молодое

поколение осталось без надежных социальных ориентиров. Разрушение традиционных форм социализации повысила личную ответственность молодежи за свою судьбу, поставив ее перед необходимостью выбора, обнаружила неготовность большинства из них включиться в новые общественные отношения. Выбор жизненного пути стал определяться не способностями и интересами молодого человека, а конкретными обстоятельствами. Среди социальных проблем, которые по мнению молодежи являются важнейшими: безработица, рост цен, низкий уровень заработной платы, общее снижение уровня жизни, рост преступности, обнищание населения, наркомания и т.д. Выводы, которые мы приводим и статистический анализ показателей, характеризующих положение молодежи и наиболее значимые проблемы, присутствующие в молодежной среде, подтверждаются результатами социологических исследований, проведенных на базе Центра региональных социологических исследований Саратовского национального исследовательского государственного университета им. Н.Г. Чернышевского в 2016–2017 годах. Согласно статистическим данным в 2017 году на территории Саратовской области проживало 506 тысяч молодых людей в возрасте от 14 до 30 лет, что составляет около 20,4% от общего населения Саратовской области (2 479 260 чел.) [1]. Для сравнения, в 2016 г. – 525 539 человек, в 2015 г. – 544 488 человек. В исследовании были поставлены вопросы, которые интересуют наибольшую часть молодежи проживающих на территории области.

Важной проблемой молодого поколения является участие в самоуправлении, посредством чего они могут проявлять свою активную жизненную позицию, влиять на общество. Отсутствие желания этим заниматься, организационные неурядицы, а также низкий уровень осведомленности и информированности о таких органах – основные причины неактивности молодого поколения в принятии решений и участия в жизни региона. Образовательный потенциал молодежи не реализуется в должной мере, через несоответствие между системой образования и потребностями рынка труда. Среди опрошенных респондентов 59% утверждают, что имеют доступ ко всем региональным информационным ресурсам, осуществляющим реализацию молодежных проектов и форумов. Самым доступным из способов получения информации, является сеть интернет -69% респондентов отметили. По оценкам молодежи, актуальные вопросы молодежной политики на данном этапе не остаются без внимания государства. Главными проблемами по мнению респондентов являются трудоустройство и обеспечение жильем. В молодежной среде царит высокий уровень безработицы 17,9%, чаще вынужденной. Проблемы, с которыми сталкивается молодежь при трудоустройстве, являются наличие стажа работы и потребность иметь определенную квалификацию. Менее значимы такие трудности, как то, что работодатели не хотят брать на работу молодежь или требуют от нее очень много знаний и умений. Главное препятствие для открытия и ведения собственного дела – нехватка стартового капитала (58%). Осведомленность респондентов относительно молодежных кредитов посредственная. Известно о таких кредитах менее половине опрошенных, преимущественно работающей молодежи, женщинам. Подавляющее большинство из них (79%) даже не пыталась

получить льготный молодежный кредит, а среди тех, кто пытался, реально получили его лишь 7%. Состояние физического и психического здоровья определяет досуг молодежи. Свободное время молодежь проводит в основном дома в интернете -37%, в секциях- 24%, в клубах 7.1%, на природе – 6.9%. Треть посвящает свободные минуты своим хобби. На выбор вида досуга влияют уровень образования и материального благополучия молодежи. Материальный уровень влияет на выбор вида досуга, на формирование духовной культуры. Низким авторитетом у молодежи пользуются государственные просветительские учреждения [1].

По результатам нашего исследования, из опрошенных респондентов проводит свободное время дома перед телевизором 13.5%, компьютером 25.9% или с книгой 3.1%, в данном виде нет гендерных различий, в то время как девушки не выбрали ответ «в поисках всегда новых впечатлений», который оказался на втором месте по популярности среди юношей.

Из всего выше сказанного можно сделать вывод, согласно данным проведенных социологических исследований за последние годы в нашем регионе, можно выстроить молодежную проблематику следующим образом: на первом месте стоит проблема трудоустройства, второе место занимает жилищная проблема, а на третьем месте – проблема алкоголизма и отклоняющегося поведения в целом. На территории региона ведут свою работу по реализации молодежной политики по различным направлениям и видам деятельности для молодежи:

- 2 848 организаций спортивной направленности, расположенных на территории муниципальных районов области, с общим числом занимающихся физической культурой и спортом 770 241 человек или 33,3% жителей области;

- 59 учреждений спортивной направленности (в том числе 11 СШОР, 8 СШ, 4 СДЮСШОР, 34 ДЮСШ, 1 УОР, 1 РЦСП), из них 15 – областного уровня, 44 – муниципального уровня.

- 76 федераций по 82 видам спорта (34 по олимпийским, 46 по неолимпийским, 1 по паралимпийскому и 1 по сурдлимпийскому видам спорта);

- 5 физкультурно-спортивных обществ («Урожай», «Динамо», «Локомотив», «Спартак», «ДОСААФ»);

- 9 профессиональных клубов (команды по игровым видам спорта);

- 22 специализированных учреждения по работе с молодежью (1 – областного уровня и 21 – муниципального уровня);

- 11 специализированных учреждений, занимающихся патриотическим воспитанием (1 областного уровня и 10 зональных (муниципальных) центров;

- 472 молодежных и детских общественных организации и объединения, из них 38 организации являются зарегистрированными[2].

Данная статистика говорит о том, что на территории региона проводится огромная работа всеми ведомствами и структурами для реализации государственной молодежной политики решения проблем молодежи, а также по привлечению молодежи в различные сферы деятельности образовательные, культурно-досуговые и т.д.

СПИСОК ЛИТЕРАТУРЫ И ИСТОЧНИКОВ

1. Беловицкая А.А., Соловьева Л.А., Зозуля А.В., Мунина О.В., Сайганова Е.В., Ситникова С.В., Арефьева Е.О., Марунова Т.Р. «Информация об основных результатах реализации молодежной политики в Саратовской области» / под. ред. проф. Ивченкова С.Г. – Саратов: 2014.
2. Информация об основных результатах реализации молодежной политики в Саратовской области за 2017 год.
3. Молодежная политика в системе формирования гражданской идентичности современной молодежи: коллективная монография / под ред. А.В. Бугаева, Т.К. Ростовской. – М.: Издательство РГСУ, 2018. – 198 с.

REFERENCES AND SOURCES

1. Belovickaya A.A., Solov'eva L.A., Zozulya A.V., Munina O.V., Sajganova E.V., Sitnikova S.V., Aref'eva E.O., Marunova T.R. «Informaciya ob osnovnyh rezul'tatah realizacii molodezhnoj politiki v Saratovskoj oblasti» / pod. red. prof. Ivchenkova S.G. – Saratov: 2014.
2. Informaciya ob osnovnyh rezul'tatah realizacii molodezhnoj politiki v Saratovskoj oblasti za 2017 god.
3. Molodezhnaya politika v sisteme formirovaniya grazhdanskoj identichnosti sovremennoj molodezhi: kollektivnaya monografiya / pod red. A.V. Bugaeva, T.K. Rostovskoj. – M.: Izdatel'stvo RGSU, 2018. – 198 s.

СОВРЕМЕННЫЕ ТЕХНОЛОГИИ ОРГАНИЗАЦИИ РАБОТЫ С МОЛОДЕЖЬЮ НА МУНИЦИПАЛЬНОМ УРОВНЕ

Князькова Е.А., к.полит.н., доцент кафедры социальной педагогики и организации работы с молодежью ФГБОУ ВО РГСУ (г. Москва)

Береза Н.А., к.пед.н., доцент кафедры социальной педагогики и организации работы с молодежью ФГБОУ ВО РГСУ (г. Москва)

Аннотация. В статье актуализируется роль муниципальной молодежной политики в развитии молодежи на основе общегосударственной стратегии и местных приоритетов. На основе данных лонгитюдных исследований, проводимых с 2013 по 2018 гг. приведены современные технологии организации работы с молодежью на муниципальном уровне.

Ключевые слова: молодежь; муниципальная молодежная политика; технологии организации работы с молодежью.

MODERN TECHNOLOGIES OF THE ORGANIZATION OF WORK WITH YOUTH AT THE MUNICIPAL LEVEL

Knyazkova E.A., the candidate of political sciences, the associate professor of social pedagogics and the organization of work with youth RGSU (Moscow, Russia)

Bereza N.A., the candidate of pedagogical sciences, the associate professor of social pedagogics and the organization of work with youth RGSU (Moscow, Russia)

Abstract. In article the role of municipal youth policy in development of youth on the basis of nation-wide strategy and local priorities is updated. On the basis of these longitudinal researches conducted from 2013 to 2018 modern technologies of the organization of work with youth are given in municipal level.

Keywords: youth; municipal youth policy; technologies of the organization of work with youth.

Молодежь занимает особое место в развитии российского общества. По данным Росстата, молодые люди в возрасте от 15 до 29 лет составляют 17,2% населения. Выделение молодежи среди иных групп населения обосновано тем, что она представляет собой наиболее активную и созидательную силу, если ее усилия получают конструктивную направленность и поддержку. При этом следует подчеркнуть, что ее конструктивная самореализация способствует не только развитию среды жизнедеятельности, но и становлению их взглядов, мотивов, установок на созидательную деятельность.

Недооценка органами власти роли молодежи в процессах развития общества, отсутствие ее полноценного взаимодействия с институтами власти, их отстраненность от активного участия в решении проблем молодого поколения могут стать препятствиями для дальнейшей модернизации, а также и объективной угрозой для нормального функционирования государства и общества. Это диктует необходимость совершенствования работы с молодежью на муниципальном уровне.

Муниципальная молодежная политика представляет собой комплексную систему совокупности приоритетов, целей, функций, форм, методов органов местного самоуправления как института власти и гражданского общества.

Назначение муниципальной молодежной политики – защита прав, интересов, социально политических гарантий молодежи различных социальных статусов, развитие потенциала молодежи в интересах России и территорий, в соответствии с действующим законодательством четырех уровней регламентации – международным (в т.ч. европейским), федеральным, региональным и местным.

Муниципальная молодежная политика реализуется органами местного самоуправления, которые дополняются, расширяются и адаптируются к местным условиям в интересах местного молодежного сообщества. Эмпирика доказывает: такой тип политики способствует формированию политической культуры молодых людей, развитию местных молодежных инициатив, молодежного участия, решению проблем с учетом и на основе местных социально-экономических, политических, культурно-исторических факторов и ресурсов.

Детерминантами эффективности муниципальной молодежной политики выступают ее структурно-функциональные компоненты управления:

- государственная молодежная политика (федеральные органы государственной власти и управления);

- региональная молодежная политика (система региональных органов власти и управления);

- система органов местного самоуправления (представительный орган местного образования, глава муниципального образования, администрация) как самостоятельные, негосударственные, полноправные субъекты реализации государственной молодежной стратегии. Также субъектами социального партнерства в сфере муниципальной политики выступают молодые семьи, образовательные организации, учреждения органов по делам молодежи, структуры гражданского общества, молодежные и детские общественные объединения, бизнес-сообщества, ассоциации, движения, юридические и физические лица.

Не случайно вопросы совершенствования работы с молодежью нашли отражение в государственной политике. Развитие системы молодежной политики на всех уровнях власти основано на общепризнанных принципах и нормах международного права, документах Совета Европы, международных договорах Российской Федерации, Конституции Российской Федерации, федеральном и региональном законодательстве, нормативных правовых актах всех уровней регламентации.

Основы государственной молодежной политики Российской Федерации на период до 2025 года в качестве стратегического приоритета определяют «создание условий для формирования личности гармоничной, постоянно совершенствующейся, эрудированной, конкурентоспособной, равнодушной, обладающей прочным нравственным стержнем, способной при этом адаптироваться к меняющимся условиям и восприимчивой к новым созидательным идеям». Целями государственной молодежной политики являются совершенствование правовых, социально-экономических, организационных условий

для успешной самореализации молодежи, направленной на раскрытие ее потенциала для дальнейшего развития Российской Федерации, а также содействие успешной интеграции в общество и повышению ее роли в жизни страны. Для достижения целей государственной молодежной политики предусмотрено решение следующих задач:

- формирование системы ценностей с учетом потребностей развития государства, предполагающее создание условий для воспитания молодежи;

- формирование ценностей здорового образа жизни, создание условий для физического развития молодежи, формирование экологической культуры, а также повышение уровня культуры безопасности жизнедеятельности молодежи;

- формирование информационного поля, интенсификация механизмов обратной связи между государственными структурами, общественными объединениями и молодежью, а также повышение эффективности использования информационной инфраструктуры в интересах патриотического и гражданского воспитания молодежи;

- создание благоприятных условий для молодых семей, формирование ценности семьи и образа успешной молодой семьи;

- развитие просветительской работы с молодежью, инновационных образовательных и воспитательных технологий;

- создание условий для реализации потенциала молодежи в социально-экономической сфере, а также внедрение технологии «социального лифта».

Решение этих задач требует реализации определенных технологий и соответствующих им условий.

Технология работы с молодежью – это технология последовательной деятельности в интересах достижения социально значимой цели. Реализация технологии зависит от субъекта – организатора работы с молодежью.

Изучение опыта работы с молодежью, реализуемые в муниципальных образованиях города Москвы (муниципальные учреждения, подростковые и молодежные клубы по месту жительства, молодежные общественные палаты, молодежные общественные объединения) позволило выделить перспективные технологии работы с ними.

Одной из таких технологий представлена технология молодежного парламентаризма, которая успешно реализуется во всех муниципальных округах города Москвы. Она направлена на вовлечение молодежи в разработку политики на местном муниципальном уровне, на разработку программ и участие в их развитии. Данная технология имеет несколько этапов реализации: вовлечение молодежи в органы местного самоуправления; выделение перспективных направлений, требующих осмысления и определения способов реализации их на муниципальном уровне; разработка стратегии развития и программы реализации; организаторская деятельность по реализации программы. Завершающей частью выступает оценка достигнутых результатов и определения перспектив в работе.

Технология социального проектирования направлена на разработку социально-значимых проектов, социально-экономическое развитие территорий

(опыт всероссийских конкурсов «Моя страна – моя Россия», «Школьная проектная олимпиада», конвейеров молодежных проектов Федерального агентства по делам молодежи и др.).

Технология межсекторного и межмуниципального сотрудничества, «сотрудничества» направлена на реализацию совместных проектов органами местной власти, представителями СО НКО, малого и среднего бизнеса, молодежными общественными объединениями, в т.ч. фланкирующими молодежными организациями при политических партиях, приходскими молодежными организациями и др.

Технологии развития инициативы и социальной ответственности молодежи направлены на формирование социальных и профессиональных навыков в сфере волонтерства, вожатства, наставничества, социального предпринимательства.

Весьма динамично развивается инфраструктура малого и среднего социального предпринимательства, ориентированная на интерес современной молодежи к творчеству, общению, личностному и профессиональному росту. Получают большее распространение такие формы организации социокультурного пространства молодежи как арт-кафе и антикафе, ориентированные на развитие творческих способностей, общение, обучение и отдых молодежи, расширение круга знакомых.

Среди студентов, выпускников учреждений профессионального образования, молодых специалистов пользуются популярностью коворкинги (от англ. co-working – «совместная работа») как открытые пространства для организации совместной работы людей с разными знаниями и профессиональными компетенциями.

Силами самой молодежи и для молодежи мегаполисов проводятся выставки международного, всероссийского, городского масштабов, публичные лекции и мастер-классы, показы мод, кинофильмов, творческие мастерские, организуемые в галереях современного искусства, библиотеках-молодежных центрах, молодежных клубах.

Таким образом, в современных условиях в муниципальных образованиях реализуются актуальные технологии организации работы с молодежью, которые должны быть направлены на интересы и потребности молодежи, на достижение совместных социально-значимых целей на основе общегосударственных, региональных и местных приоритетов. Существенную роль в разработке актуального и полезного содержания, форм, методов и технологий работы с молодежью должны играть профессионалы – высококвалифицированные специалисты по работе с молодежью, реализующие общегосударственную стратегию и муниципальные приоритеты в работе с молодежью по месту жительства.

СПИСОК ЛИТЕРАТУРЫ И ИСТОЧНИКОВ

1. Конституция Российской Федерации (принята всенародным голосованием 12.12. 1993 г.) (с учетом поправок, внесенных Законами РФ о поправках к Конституции РФ от 30.12.2008 N 6-ФКЗ, от 30.12.2008 N 7-ФКЗ, от 05.02.2014 N 2-ФКЗ, от 21.07.2014 N 11-ФКЗ).

2. Основы государственной молодежной политики Российской Федерации на период до 2025 года (2014): [утверждены распоряжением Правительства Российской Федерации от 29 ноября 2014 г. № 2403-р].

3. Береза Н.А. Формирование социального здоровья у подрастающего поколения в образовательной организации // В сборнике: Социокультурное развитие молодежи как фактор формирования социальной сплоченности гражданского общества Материалы всероссийской научно-практической конференции с международным участием. Под редакцией Т.К. Ростовской, И.А. Шаповаловой. 2017. С. 68–75.

4. Егорычев А.М., Сизикова В.В., Мардахаев Л.В., Ростовская Т.К., Шимановская Я.В., Рунов С.С., Фомина С.Н., Князькова Е.А., Быковская Т.Е., Береза Н.А. Социальная педагогика в сохранении и развитии социального здоровья подрастающего поколения российского общества // Коллективная монография / Москва, 2017.

5. Князькова Е.А. Муниципальная молодежная политика: вызовы нового времени // В сборнике: Муниципальная молодежная политика: практики, ресурсы развития Материалы «Круглого стола». Сборник научных статей. Под редакцией Е.Ф. Лаховой, Г.И. Климантовой. 2017. С. 13–25.

6. Князькова Е.А. Технологии реализации молодежной политики на муниципальном уровне // В сборнике: Социальные технологии работы с молодежью: новое время – новые решения Материалы межвузовской научно-практической конференции. Сборник научных статей. Под редакцией Ростовской Т.К., Фоминой С.Н. 2016. С. 113–119.

REFERENCES AND SOURCES

1. Konstituciya Rossijskoj Federacii (prinyata vsenarodnym golosovaniem 12.12.1993 g.) (s uchetom popravok, vnesennyh Zakonami RF o popravkah k Konstitucii RF ot 30.12.2008 N 6-FKZ, ot 30.12.2008 N 7-FKZ, ot 05.02.2014 N 2-FKZ, ot 21.07.2014 N 11-FKZ).

2. Osnovy gosudarstvennoj molodyozhnoj politiki Rossijskoj Federacii na period do 2025 goda (2014): [utverzhdeny rasporyazheniem Pravitel'stva Rossijskoj Federacii ot 29 noyabrya 2014 g. №2403-r].

3. Bereza N.A. Formirovanie social'nogo zdorov'ya u podrastayushchego pokoleniya v obrazovatel'noj organizacii // V sbornike: Sociokul'turnoe razvitie molodezhi kak faktor formirovaniya social'noj splochnosti grazhdanskogo obshchestva Materialy vserossijskoj nauchno-prakticheskoy konferencii s mezhdunarodnym uchastiem. Pod redakciej T.K. Rostovskoj, I.A. SHapovalovoj. 2017. S. 68–75.

4. Egorychev A.M., Sizikova V.V., Mardahaev L.V., Rostovskaya T.K., SHimanovskaya YA.V., Runov S.S., Fomina S.N., Knyaz'kova E.A., Bykovskaya T.E., Bereza N.A. Social'naya pedagogika v sohranении i razvitii social'nogo zdorov'ya podrastayushchego pokoleniya rossijskogo obshchestva // Kollektivnaya monografiya / Moskva, 2017.

5. Knyaz'kova E.A. Municipal'naya molodezhnaya politika: vyzovy novogo vremeni // V sbornike: Municipal'naya molodezhnaya politika: praktiki, resursy razvitiya Materialy «Kruglogo stola». Sbornik nauchnyh statej. Pod redakciej E.F. Lahovoj, G.I. Klimantovoj. 2017. S. 13–25.

6. Knyaz'kova E.A. Tekhnologii realizacii molodezhnoj politiki na municipal'nom urovne // V sbornike: Social'nye tekhnologii raboty s molodezh'yu: novoe vremya – novye resheniya Materialy mezhvuzovskoj nauchno-prakticheskoy konferencii. Sbornik nauchnyh statej. Pod redakciej Rostovskoj T.K., Fominoj S.N. 2016. S. 113–119.

«НЕВИДИМЫЕ МУЖЧИНЫ»: ЮНОШИ КАК ОБЪЕКТ СОЦИАЛЬНОЙ РАБОТЫ

Лепин А.П., кандидат социологических наук, доцент кафедры социальных технологий Южного федерального университета, г. Ростов-на-Дону, Россия

Ключевые слова: мужчины, юноши, гендер, гендерные исследования, социальная работа с мужчинами.

Аннотация. Настоящая работа призвана привлечь внимание к социальной работе с мужчинами. По-прежнему небольшое количество исследователей в России и за рубежом занимается изучением мужчин и юношей как особой клиентской базы социальных служб. Юноши как объекты социальной работы «невидимы», поскольку традиционно рассматриваются в контексте больших социальных групп молодежи (студенчество, молодежные субкультуры, группы риска).

«INVISIBLE MEN»: YOUNG MEN AS OBJECT OF SOCIAL WORK

Lepin A.P., candidate of Sociological sciences, lecturer of chair of social technologies Southern federal university, Rostov-on-don, Russia

Keywords: men, youth, gender, gender studies, social work with men.

Abstract. This article shows that, men are still largely the “invisible gender” in social work. A lot of researchers are engaged in studying of men as special clients of social services. Young men as objects of social work are traditionally viewed in the context of large social groups of young people (students, youth subcultures, groups of risk).

Гендерные исследования, понимаемые в широкой трактовке, по мнению Е.А. Здравомысловой и А.А. Темкиной, разнообразны, как и породивший их феминизм, под влиянием которого, с одной стороны, и парадигмальных сдвигов в социальных науках, с другой, происходило их становление сначала в североамериканских и западноевропейских университетах, а позднее и в российских [1, 34–35]. Стало своеобразной аксиомой утверждение, что гендерная проблематика и социальная работа тесно взаимосвязаны, однако основное внимание, при дальнейшей аргументации, уделяется женщинам и посвящено разработке мероприятий по расширению их прав и возможностей.

Изучение мужчин как клиентов социальной работы почти не привлекает ученых, исключение, пожалуй, составляют лишь представители «сильного пола» из девиантных групп, например, мужчины, имеющие криминальный опыт, употребляющие наркотические вещества или прибегающие к насилию в близких отношениях [2, 7]. Исследователи отмечают, что и в России и на Западе проблемы мужчин и работа с ними находится на периферии внимания государственных учреждений, общественных организаций и социальных работников, а набор методов социальной работы довольно ограничен и подвер-

гается критике [3, 8]. Так, в отечественной литературе по социальной работе информация о мужчинах либо маркируется как конкретные проблемы, такие как безработица, наркомания или бытовое насилие, в которых мужчины доминируют, либо же они изображаются стереотипно, например как однородная группа.

Мы приходим к выводу, что в теории социальной работы мужчины скорее исключаются из числа возможных клиентов социальных служб с оговоркой, что практика социального обслуживания основывается на принципах прав человека и социальном законодательстве, которые признают права граждан на помощь безотносительно пола [4, С. 135].

На отсутствие мужчин в поле зрения социальных работников указывает N. Baum, который ссылаясь на европейские исследования, показывает, что: а) социальные службы считают матерей-одиночек более заслуживающих поддержки, чем отцов, которые воспитывают детей, самостоятельно; б) мужчины не воспринимаются как родительский ресурс, который можно мобилизовать в проблемных ситуациях; в) даже в тех случаях, когда мужчины не полностью исключены из родительства, они рассматриваются как менее важные люди по сравнению с матерями [5].

Российские исследователи указывают на то, что в существующей системе социальной помощи и поддержке также очевидна недооценка мужчин как отцов. Даже в названии социальных служб заложена программа действий: «Центр помощи женщинам, семье и детям». Прочитав такое название, мужчина, супруг или отец, не всегда решится обратиться с каким-либо вопросом, заявить о своей собственной потребности в консультации, проблемах своих детей и семьи в целом [Цит. по: 4, С. 175]. Это результат социальной политики 30–50-х гг. XX века, проводившейся сталинским государством. Она сводилась, по мнению В.Н. Дружинина, к выделению и поощрению лишь биологического воспроизводства и лишала семью, прежде всего отцов, возможности воспитывать ребенка как личность, способную к автономному социальному поведению, к несению ответственности за свои действия и за действия других. Если о женщине-матери иногда вспоминали, то мужчина в роли отца семейства советской власти, идеологии и науке был не нужен. [6, 9].

О социальной работе с юношами и мальчиками-подростками говорят в широком контексте социальной работы с молодёжью, которая включает в себя и организацию досуга молодых людей независимо от пола. Как особый вид деятельности социальная работа с молодёжью отличается сложностью объекта ее деятельности. По умолчанию, объектами социальной работы становятся не все представители молодежной популяции, а только так называемые неблагополучные подростки, молодые люди из групп риска и девушки, поскольку они чаще подвергаются насилию и дискриминации.

Основной задачей социальной работы как профессиональной деятельности по оказанию помощи как отдельному молодому человеку, так и группе молодых людей независимо от их пола является выработка у молодежи способности самостоятельно решать свои проблемы, получать навыки самостоятельной жизни и адаптироваться к социально-экономическим условиям. Ана-

лиз статистики разводов показывает, что сегодняшние юноши – это поколение, выросшее в неполных семьях. Когда в неполной семье без отца растет мальчик, он не видит перед собой модель поведения, которую он может скопировать. Его растят женщины, взявшие на себя часть мужских ролей. Они окружают его не только дома. В детских садах и школах педагоги-женщины превышают число педагогов-мужчин. Когда юноша становится мужем и отцом, он не знает, как должен вести себя глава семьи [7, С. 166].

Ф. Зимбардо отмечает, что современные мужчины независимо от возраста выпадают из многих областей деятельности и теряют многие навыки, постепенно переселяясь в виртуальную реальность. Возможно, те молодые люди, чьи родители потакают их компьютерной зависимости закончат как японские «хикикомори», полностью отгородившись от радостей реальной жизни, а те, у кого нет финансовой «подушки безопасности» так и не смогут добраться до диплома. Исследователь приходит к выводу, что обществу нужен более внятный и коммуникабельный мужчина, уверенный в себе, спокойный, надежный, уважительный и уважаемый, и для этого не обязательно сносить старую систему социальной защиты «под корень», иначе все превратится в бесконечное хождение по кругу [8, С. 260–261].

Таким образом если рассматривать гендерную проблематику в социальной работе, то вопрос, как так вышло, что понятие «гендер» ассоциируется исключительно с женщинами (она обычно представлена в специальной литературе страдательным и страдающим существом, жертвой современной социокультурной ситуации) не только в обывательском смысле, но и научном, ждет своего ответа. Гендерная проблематика не должна исключительно соотноситься с женщинами. Тот факт, что женщины чаще мужчин становятся клиентами социальных служб стал очевидным в 60–70-е гг. прошлого века, когда на Западе активно развивалось женское движение второй волны. Это привело к оформлению гендерно-чувствительной социальной работы, основанной на феминистских принципах [4, 174]. Отчасти, лакуны социальной работы восполняются если не мужчинами, но отцами. Многочисленные исследователи рассуждают как улучшить отцовство мужчин, которые, как считается, неохотно выполняют свои родительские обязанности. Однако в российской реальности, мужчина продолжает оставаться за пределами семейных отношений, если он не оправдывает ожиданий жены, которая хочет или вынуждена в силу обстоятельств нести ответственность за содержание и воспитание детей. Классическим вариантом такой семьи является российская семья советского периода, где муж либо деспот-самодур без обязанностей, либо лишний человек, обуза для жены, для детей и для себя самого, либо крайне феминизированная личность, решающая традиционно женские задачи [6, С. 174–175].

СПИСОК ЛИТЕРАТУРЫ И ИСТОЧНИКОВ

1. Авдеева А.В. Социальная работа с отцами: обзор западных исследований // Социальная работа с мужчинами / под ред. А.Г. Малышева, М.В. Середы. – СПб.: ГБУ «Городской информационно-методический центр «Семья», 2017. – 182 с.

2. Бурмистрова Е.А., Бурмистров М.Ю. Современная семья: психология отношений. – М.: ДАРЪ, 2016. – 544 с.
3. Дружинин В.Н. Психология семьи. – СПб., 2012. – 176 с.
4. Здравомыслова Е.А., Темкина А.А. 12 лекций по гендерной социологии: учебное пособие. – СПб.: Изд-во Европейского университета в Санкт-Петербурге, 2015. – 768 с.
5. Зимбардо Ф. Мужчины в отрыве: игры, порно и потеря идентичности. – М., Альпина Паблшер, 2017. – 343 с.
6. Социальная политика и социальная работа: гендерные аспекты / Под ред. Е.Р. Ярской-Смирновой. – М.: РОССПЭН, 2004. – 292 с.
7. Социальная работа с мужчинами / под ред. А.Г. Малышева, М.В. Серeda. – СПб.: ГБУ «Городской информационно-методический центр «Семья», 2017. – 182 с.
8. Baum N. The unheard gender: the neglect of men as social work clients // British Journal of social work. – 2016. – Jul. – 46 (5). – P. 1463–1471.

REFERENCES AND SOURCES

1. Avdeeva A.V. Social'naya rabota s otcami: obzor zapadnyh issledovanij // Social'naya rabota s muzhchinami / pod red. A.G. Malysheva, M.V. Sereda. – SPb.: GBU «Gorodskoj informacionno-metodicheskij centr «Sem'ya», 2017. – 182 s.
2. Burmistrova E.A., Burmistrov M.YU. Sovremennaya sem'ya: psihologiya ot-noshenij. – М.: DAR", 2016. – 544 s.
3. Druzhinin V.N. Psihologiya sem'i. – SPb., 2012. – 176 s.
4. Zdravomyslova E.A., Temkina A.A. 12 lekcij po gendernoj sociologii: uchebnoe posobie. – SPb.: Izd-vo Evropejskogo universiteta v Sankt-Peterburge, 2015. – 768 s.
5. Zimbardo F. Muzhchiny v otryve: igry, porno i poterya identichnosti. – М., Al'pina Pablisher, 2017. – 343 s.
6. Social'naya politika i social'naya rabota: gendernye aspekty / Pod red. E.R. YArskoj-Smirnoj. – М.: ROSSPEHN, 2004. – 292 s.
7. Social'naya rabota s muzhchinami / pod red. A.G. Malysheva, M.V. Sereda. – SPb.: GBU «Gorodskoj informacionno-metodicheskij centr «Sem'ya», 2017. – 182 s.
8. Baum N. The unheard gender: the neglect of men as social work clients // British Journal of social work. – 2016. – Jul. – 46 (5). – P. 1463–1471.

О КОЛЛАБОРАЦИИ КОММУНИКАТИВНЫХ ТЕХНОЛОГИЙ В ГОСУДАРСТВЕННОЙ МОЛОДЕЖНОЙ ПОЛИТИКЕ

Нархов Д.Ю., кандидат социологических наук, доцент, кафедра организации работы с молодежью, Уральский федеральный университет, Екатеринбург, Россия

Нархова Е.Н., кандидат социологических наук, доцент, кафедра организации работы с молодежью, Уральский федеральный университет, Екатеринбург, Россия

Ключевые слова: государственная молодежная политика, коммуникативные технологии, пропаганда, связи с общественностью (PR), связи с государством (GR), реклама, общество массового потребления, социальный контроль.

Аннотация. Исследуются теоретические аспекты применения коммуникативных технологий в государственной молодежной политике. Выделяются их четыре основных типа. Отмечается расхождение в сущностных характеристиках на уровне аттитюдов и в научном представлении о них. Обосновывается необходимость комплексного применения пропаганды, рекламы, PR и GR в условиях общества нестабильности при реализации задач государственной молодежной политики.

ABOUT COLLABORATION OF COMMUNICATIVE TECHNOLOGIES IN THE STATE YOUTH POLICY

Narkhov D.Yu., candidate of sociological sciences, associate professor, department of the organization of work with youth, Ural Federal University, Ekaterinburg, Russia

Narkhova E.N., candidate of sociological sciences, associate professor, department of the organization of work with youth, Ural Federal University, Ekaterinburg, Russia

Keywords: state youth policy, communicative technologies, promotion, public relations (PR), government relations (GR), advertizing, society of mass consumption, social control.

Abstract. Theoretical aspects of use of communicative technologies in the state youth policy are investigated. Their four main types are allocated. The divergence in intrinsic characteristics at the level of attitudes and in scientific idea of them is noted. Need of complex application of promotion, advertizing, PR and GR in the conditions of society of instability at realization of problems of the state youth policy is proved.

Процессы информатизации, определившие высокий темп развития средств и технологий массовой коммуникации, актуализировали вопросы роли и значения коммуникативных технологий в государственном управлении в целом и государственной молодежной политике как части этой системы.

Многообразие оценок общественного мнения по различным вопросам общественного бытия с тенденцией их обострения до критической точки – формирования антагонистических противоречий между членами этого общества – актуализирует вопросы контента информационного влияния, мировоззренческой позиции их авторов. Проблемы информационной защиты общества и личности в виде контроля виртуальной реальности, приемлемость

участия в Олимпиаде под белым флагом, практика легионерства (приоритетность социальных ролей личности), феномены «танцующих ульяновских курсантов» и «Коли из Уренгоя», фильм режиссера А.Е. Учителя «Матильда» в качестве символа проблем современного искусства как социального института культуры, основной функцией которого является формирование определенного типа личности – далеко не полный перечень вопросов, ответы на которые иллюстрируют мировоззрение личности, его гражданскую позицию, проявляют тип мышления и уровень знаний. Информационное противостояние в виртуальной реальности амбивалентно: с одной стороны – это механизм поиска истины и компромиссных решений, с другой стороны – нарастание хаоса в оценках представляет угрозу всему обществу, но прежде всего молодому поколению.

Необходимость анализа сущностных характеристик коммуникативных технологий определяется не только их высокой степенью значимости в информационном, постиндустриальном обществе, но и использованию их в информационном влиянии и противостоянии. Выражением происходящих процессов стало повышение значения проектирования управления общественным мнением, в целях гармонизации отношений общества и власти. Успех коммуникации определяется принятием управленческого решения, удовлетворяющим потребности всех сторон коммуникации с учетом специфики этих сторон на основе поиска оптимальной коммуникативной технологии.

Понятие социально-коммуникативной технологии было сформулировано Д.П. Гаврой как «опирающуюся на определенный план целенаправленную системно организованную деятельность социального субъекта, направленную на решение какой-либо социально значимой задачи и представляющую собой систему процедур и операций использования социальных ресурсов, обеспечивающих решение этой задачи» [1, С. 30].

Формы коммуникации не только изменялись в процессе культурного развития, но и сами становились значимым фактором культурных и социальных изменений. Коммуникативные технологии, применяемые в различных типах социального устройства, политических систем на уровне аттитюдов признаются характеристикой данных обществ. Амбивалентность любой коммуникативной технологии используется в манипулятивных формах взаимодействия на уровне государств. На основе стереотипного представления о применении пропаганды формируется политический имидж страны без учета специфики ее существования. Латинское слово *propagare* означает «дальнейшее распространение» и «расширение». Однако понятие пропаганда как «средство влияния на массы» впоследствии было искажено, сформировалась и распространилась негативная характеристика данной коммуникации. Под пропагандой в научном смысле этого слова следует понимать государственную политику обеспечения доминирования в масштабах социума определенной точки зрения, достигаемого любыми законными средствами, в том числе контролем над информационными потоками в социуме. Содержание пропаганды остается приоритетным над формой применения данной технологии. Ее амбивалентность определяется именно этим. Не следует рассматривать пропаганду как заведомо «вред-

ный» вид деятельности. Основное значение имеет факт постоянного, направленного информационного воздействия на аудиторию с целью привить ей определённые взгляды. Пропагандировать можно не только политические доктрины, но и основные направления государственной молодежной политики, например, ценности здорового образа жизни и прочной семьи, ценности и достижения традиционной культуры. Пропаганда, особенно пропаганда посредством СМИ, – это весьма действенный механизм воздействия на общественное мнение, который может использоваться по-разному. Отличительный признак пропаганды – внедрение этой доминирующей точки зрения всеми существующими информационными системами, что на определенный период способствует стабилизации в обществе, его консолидации с целью устойчивого развития в заданном направлении. Кроме того, в условиях высокой дисперсности мировоззренческих установок, ценностных ориентаций молодого поколения данная технология обладает ресурсом превентивного решения деликвентного поведения. В рамках единичного контакта пропагандист стремится подвести адресата своего сообщения к нужному выводу. И поскольку последний тезис сродни педагогическим усилиям, теоретики и аналитики пропаганды отличают эти процессы следующим образом: образование учит, как думать, а пропаганда – что думать.

Данный подход позволяет выявлять манипулятивные приемы в применении коммуникативных технологий влияния на формирование мировоззрения современной молодежи, преодолевать тенденциозность оценки технологий в условиях информационного противоборства. К примеру, с целью оказания влияния, управления общественным мнением противопоставляются такие технологии как пропаганда и PR. Пропаганда оценивается в негативном ключе как технология авторитарных и тоталитарных обществ. PR позиционируется как технология установления позитивных взаимоотношений, рассматривается только один из подходов (альтруистический) к связям с общественностью. PR ассоциируется с либеральными обществами. Подобное представление о связях с общественностью предполагает отсутствие в либеральных обществах индивидуалистов, поскольку альтруистический подход соответствует социальному типу личности.

Анализируя различные трактовки сущности PR, отечественные исследователи А.Н. Чумиков и М.П. Бочаров условно выделили три основных подхода с идеологической точки зрения применения технологии: альтруистический, компромиссный и прагматический [2, С. 24–25].

Классификацию современных коммуникативных технологий дополняет понятия «GR-технология», векторально противоположное понятию Public relations. GR представляет собой особый вид деятельности, направленный на взаимодействие с органами государственной власти. Обеспечение социального благополучия невозможно без определения потребностей и учета интересов бизнеса, структур гражданского общества и государства, в связи с чем сегодня актуализируется совершенствование механизмов коммуникаций между указанными группами. Как отклик на возникшую потребность, в последние десятилетия возник принципиально новый феномен – government relations или взаимодействия с органами государственной власти.

Изобилие определений одних концептов и малоизученность других говорит о постоянном изменении представления о месте GR и PR-коммуникаций. Во введении к ставшему уже классическим учебнику «Управление общественными отношениями» В.С. Комаровский пишет, что PR не обладает какими-то особыми, специальными технологиями. Одни и те же методы и приемы используются в рекламе, пропаганде, маркетинге, публицити, различаются только задачи и ситуации [3, С. 7]. За прошедшее со времени выхода первого издания проблема поиска адекватного перевода англоязычных терминов коммуникативных технологий и их концептуализации в традициях российской науки осталась актуальной.

В современных условиях реклама – это фактор, который оказывает все возрастающее влияние на ход общественного воспроизводства. Диапазон воздействия рекламной информации распространяется практически на все основные формы человеческой жизнедеятельности, что позволяет говорить о некоем феномене рекламы, порожденном современным обществом и ставшим его непременным атрибутом. Реклама в исследованиях некоторых современных авторов иногда сравнивается с такими общественными и государственными институтами, как церковь и школа и даже называется «пятой властью». Этим подчеркивается значение рекламы в современной культуре, воспитании и политике. Рекламу применительно к государственной молодежной политике необходимо рассматривать как технологию формирования информационного пространства и только после этого – как технологию сопровождения, информирования о мероприятиях в этой сфере. Необходимо анализировать философско-социологическую позицию коммуникатора рекламы (коммуникативный подход к изучению рекламы): не только что он умеет, насколько он владеет рекламой как инструментом, а с точки зрения влияния содержательного аспекта рекламного послания. В рамках прагматической концепции изучения рекламы основной аспект делается на психологии ее восприятия. Задача специалиста ГМП заключается в анализе социопсихотипа коммуникатора в этом процессе. Завершающим этапом является анализ рекламы как социокультурного явления, латентно содержащего в себе экзистенциальные вопросы.

Именно реклама формирует идеологию общества массового потребления. Ограничение рассмотрения общества потребления техническими аспектами было бы слишком большим упрощением, так как при этом изучению подвергается только одна, внешняя, сторона. Сущность же общества потребления состоит в смене смысложизненных ориентаций. Ориентация на расширение границ потребления становится компенсацией недостаточной реализации в сфере профессиональной деятельности. Характерные обозначенные выше особенности общества потребления втягивают человека в постоянную и все более ускоряющуюся потребительскую гонку. При всей внешней видимости выбора, потребитель становится зависимым от возрастающего и умело структурированного предложения товаров и способов их продвижения (навязывания) продавцом посредством рекламы и раскрученных брэндов. Более того, потребительское общество становится инструментом новых форм социального контроля, предписывающих человеку определенные формы действия,

поэтому анализ сущностных характеристик пропаганды, связей с общественностью и рекламы позволяет говорить об эффекте коллаборации, взаимодополняемости и взаимозаменяемости этих технологий по сути.

Амбивалентность информационного воздействия на молодежь определяет основные задачи в государственной молодежной политике: информационный элемент механизма реализации государственной молодежной политики включает не только и не столько информационное сопровождение мероприятий в СМИ, сколько создание концептуально выстроенного информационного пространства.

СПИСОК ЛИТЕРАТУРЫ И ИСТОЧНИКОВ

1. Гавра Д.П. Социально-коммуникативные технологии: сущность, структура, функции / Д.П. Гавра // Петербургская школа PR и рекламы: от теории к практике. Вып. 1: Сб. статей / Отв. ред. А.Д. Кривоносов. – Санкт-Петербург: Изд-во «Роза мира», 2003. С. 28–46.

2. Чумиков А.Н. Связи с общественностью. Теория и практика: учеб. пособие. / А.Н. Чумиков, М.П. Бочаров – Акад. нар. хоз-ва при Правительстве РФ. – 3-е изд., перераб. и доп. – М.: Дело, 2006. – 551 с.

3. Управление общественными отношениями: Учебник/ под общ. ред. Комаровского В.С. М.; Изд-во РАГС, 2009. – 350 с.

4. Ростовская Т.К., Кипшара Т.А. PR-Технологии как инструмент эффективного продвижения государственных программ для молодежи. Информационное общество. 2015. № 2–3. С. 101–107.

5. Молодежная политика в системе формирования гражданской идентичности современной молодежи: коллективная монография / под ред. А.В. Бугаева, Т.К. Ростовской. – М.: Издательство РГСУ, 2018. – 198 с.

REFERENCES AND SOURCES

1. Gavra D.P. Social'no-kommunikativnye tekhnologii: sushchnost', struktura, funkicii / D.P. Gavra // Peterburgskaya shkola PR i reklamy: ot teorii k praktike. Vyp. 1: Sb. statej / Otv. red. A.D. Krivonosov. – Sankt-Peterburg: Izd-vo «Roza mira», 2003. S. 28–46.

2. CHumikov A.N. Svyazi s obshchestvennost'yu. Teoriya i praktika: ucheb. posobie. / A.N. CHumikov, M.P. Bocharov – Akad. nar. hoz-va pri Pravitel'stve RF. – 3-e izd., pererab. i dop. – M.: Delo, 2006. – 551 s.

3. Upravlenie obshchestvennyimi otnosheniyami: Uchebnik/ pod obshch. red. Komarovskogo V.S. M.; Izd-vo RAGS, 2009. – 350 s.

4. Rostovskaya T.K., Kipshara T.A. PR-Tuhnologii kak instrument ehffektivnogo prodvizheniya gosudarstvennyh programm dlya molodezhi. Informacionnoe obshchestvo. 2015. № 2–3. S. 101–107.

5. Molodezhnaya politika v sisteme formirovaniya grazhdanskoj identichnosti sovremennoj molodezhi: kollektivnaya monografiya / pod red. A.V. Bugaeva, T.K. Rostovskoj. – M.: Izdatel'stvo RGSU, 2018. – 198 s.

ТИПОЛОГИЗАЦИЯ СУБЪЕКТОВ КОММУНИКАТИВНЫХ ТЕХНОЛОГИЙ В ГОСУДАРСТВЕННОЙ МОЛОДЕЖНОЙ ПОЛИТИКЕ

Нархова Е.Н., кандидат социологических наук, доцент, кафедра организации работы с молодежью, Уральский федеральный университет, Екатеринбург, Россия

Репин В.П., магистрант, Уральский федеральный университет, Екатеринбург, Россия

Ключевые слова: государственная молодежная политика, коммуникативные технологии, ценностные ориентации, фундаментальное и технико-операциональное знание; молодежь.

Аннотация. Анализируется роль информационно-коммуникативных технологий формирования ценностных ориентаций современной молодежи. Отмечается амбивалентный характер влияния в условиях мировоззренческого плюрализма. Предлагается типологизация субъектов влияния с учетом когнитивных характеристик и ценностных ориентаций.

TIPOLOGIZATION OF SUBJECTS OF COMMUNICATIVE TECHNOLOGIES IN THE PUBLIC YOUTH POLICY

Narkhova E. N., candidate of sociological sciences, associate professor, department of the organization of work with youth, Ural Federal University, Ekaterinburg, Russia

Repin V. P., undergraduate, Ural Federal University, Ekaterinburg, Russia

Keywords: public youth policy, communicative technologies, valuable orientations, fundamental and technical and operational knowledge; youth.

Abstract. The role of information and communicative technologies of formation of valuable orientations of modern youth is analyzed. The ambivalent nature of influence in the conditions of world outlook pluralism is noted. The tipologization of subjects of influence taking into account cognitive characteristics and valuable orientations is offered.

Современное общество принято определять как информационное общество, основными признаками которого являются возрастание объемов информации, ее значения, развитие интеллектуальных технологий, существенно изменяющих структуру общества и т.д. В неоднозначных условиях глобализации, информационные потоки оказывают решающее воздействие на состояние и развитие культурных процессов. Институты, функцией которых является производство и распространение информации, играют в современных обществах огромную роль: меняют политические, экономические и социальные отношения. Информационная цивилизация сделала информацию своим базовым параметром. Наиболее важным признается создание информационного пространства, которое представляет собой объективные условия формирования культуры как всего общества, так и отдельного человека. Сформированное

информационное пространство является объективной реальностью, объективным условием формирования мировоззрения, как отдельной личности, так и всего общества в целом. Результатом воздействия несущих такого рода информацию средств является не только социально-психологический тип и поведение отдельных групп, но и общественное сознание, отражающее национальный менталитет. В новых исторических условиях тот, кто управляет информационными потоками – управляет общественными процессами и общественным сознанием. С учетом современных задач приоритетной целью государственной молодежной политики является создание условий для повышения уровня консолидации общества для решения задач по обеспечению национальной безопасности и устойчивости, повышения гражданской ответственности.

Освоение студентами направления подготовки «Организация работы с молодежью» современных информационных технологий представляется необходимым для реализации молодежной политики, для превентивного решения ряда проблем современного общества. Необходимо выделить один из основных элементов, составляющих механизм формирования и реализации государственного направления молодежной политики в современной России: информационное сопровождение мероприятий молодежной политики в СМИ, создание информационного пространства для молодежи и обеспечение информационной защиты на основе повышения информационной культуры молодого поколения. Многообразие оценок общественного мнения по различным вопросам общественного бытия с тенденцией их обострения до критической точки – формирования антагонистических противоречий между членами этого общества – актуализирует вопросы контента информационного влияния, мировоззренческой позиции их авторов. Проблемы информационной защиты общества и личности в виде контроля виртуальной реальности, приемлемость участия в Олимпиаде под белым флагом, практика легионерства (приоритетность социальных ролей личности), феномены «танцующих ульяновских курсантов» и «Коли из Уренгоя», фильм режиссера А.Е. Учителя «Матильда» в качестве символа проблем современного искусства как социального института культуры, основной функцией которого является формирование определенного типа личности – далеко не полный перечень вопросов, ответы на которые иллюстрируют мировоззрение личности, его гражданскую позицию, проявляют тип мышления и уровень знаний. Информационное противостояние в виртуальной реальности амбивалентно: с одной стороны – это механизм поиска истины и компромиссных решений, с другой стороны – нарастание хаоса в оценках представляет угрозу всему обществу, но прежде всего молодому поколению. Дисперсность оценок общественного мнения обусловлена, на наш взгляд, синергетическим эффектом ряда факторов мирового уровня, и характеристик современного состояния российского общества. Перечислим основные:

- динамика и характер глобализации;
- информатизация мирового пространства;
- концептуальные изменения геополитического положения страны;

- высокая степень неустойчивости российского общества (состояние аномии);
- проблемы функционирования социальных институтов образования, культуры, семьи и т.д.;
- формирование идеологии общества массового потребления;
- «дрейф» от фундаментального системного знания к клиповому проектному мышлению.

Амбивалентность информационного воздействия на молодежь определяет основные задачи в государственной молодежной политике: информационный элемент механизма реализации государственной молодежной политики включает:

1. Информационное сопровождение мероприятий в СМИ.
2. Создание информационного пространства.

Коммуникативные технологии представляют только лишь средство влияния, цель их применения определяется мировоззрением, системой ценностей и когнитивной характеристикой субъекта влияния, т.е. коммуникатора. Основой мировоззренческой культуры личности является знание: философское, естественнонаучное, гуманитарное и т.д. Знание – познание как форма теоретического освоения мира и интериоризированная индивидом культура формируют мировоззренческий комплекс человека. Ориентация познания на формальное освоение объема операциональной информации, невостребованность сущностного знания (метазнания), организующего сознание, не позволяет установить причинно-следственные связи, выявить завуалированную формой сущность. Формальное освоение технико-операциональных знаний порождает социальную дезадаптацию, ведет к понижению интеллектуального уровня. Выхолащивание содержания познания привело к незаметной подмене ценностно-ориентированной личностной модели с аналитическим типом мышления когнитивной моделью, концентрирующей внимание на внешних аспектах (оценки, аттестаты, дипломы). Универсальный уровень знания через преемственность культуры в широком понимании дает возможность вырабатывать устойчивые ориентации даже в условиях социальных потрясений, системного кризиса общества, является в свою очередь основой для преемственности мировоззрения, традиций, ценностей. В антропологической классификации ценностных ориентаций личности профессор В.И. Плотников выделяет следующие четыре типа ценностных ориентаций:

1. Первый тип характеризуется индивидуальной значимостью и ориентацией на самого себя. К этому типу ценностей относятся ... забота о собственном здоровье, личный покой, непрерывная погоня за житейским комфортом.

2. Для второго типа характерна ориентация на ближайшее окружение... Основными ценностями данной группы являются любовь и дружба, щедрость и отзывчивость, искренность и милосердие. Гарантом устойчивости и специфической чертой ценностей второго типа является равенство отношений между индивидами.

3. Третий тип ценностей ориентирован не столько на ближайшее окружение, сколько на сферу социальных межгрупповых отношений. Речь идет

о совокупности социально значимых ориентиров, которые создают возможности жизненного успеха. Ценности этого рода – богатство, власть, престиж, слава, социальный статус, положение в обществе.

4. Последний тип ценностей формируется вокруг универсально значимых ориентиров, имеющих родовой смысл, таких как истина, добро, справедливость, вера и красота [1, с. 372–373].

Доминирование первого и третьего типа ценностных установок формируют личность индивидуальной ориентации, второй и четвертый – социально-ориентированную личность. На основе когнитивной составляющей (тезаурус, уровень и качество образования и т.д.) можно выделить личность с универсальным уровнем знаний, панорамным мышлением аналитического типа мышления (определение сущности явлений) и личность с технико-операциональным уровнем знаний, тенденцией к доминированию проектного мышления (каким образом решать задачу).

Таким образом, на основе данной схемы можно выделить следующие типы:

1. Личность социальной ориентации с универсальными знаниями;
2. Личность социальной ориентации с технико-операциональными знаниями;
3. Личность индивидуальной ориентации с универсальными знаниями;
4. Личность индивидуальной ориентации с технико-операциональными знаниями.

Профессиональный подход к применению коммуникативных технологий предполагает определение мировоззренческой позиции, информационной политики и концепции взаимодействия; анализ состояния общества, степени его устойчивости; изучение способов и методов их применения на основе универсальных, а не технико-операциональных знаний.

В молодом возрасте завершается формирование ценностно-смысловых ориентации (решение задач жизненного выбора и достижения жизненных целей). Данной группе в целом свойственна сравнительно высокая включенность в информационные потоки. Молодежь в силу своей мобильности и восприимчивости ко всему новому является основным субъектом развития информационных и коммуникационных технологий, активнее других возрастных групп участвует в их формировании и ощущает на себе как их положительные аспекты, так и отрицательные. Такая особенность молодых людей, как готовность некритично воспринимать предлагаемые образцы поведения и ориентироваться на них в реальной жизни, выступает в качестве оборотной стороны данной ситуации. При этом необходимо отметить, что специфика молодежной культуры и в условиях стабильных социальных систем имеет проявление в критическом отношении к традиционным ценностям старшего поколения. В годы же радикальных перемен процессы трансформации ценностных ориентаций сопровождаются в молодежной культуре сознательным отказом от системы традиционных ценностей и замены их своими, иногда противоположными, ценностями.

Наряду с универсальными чертами, характерными в целом для молодежи, необходимо отметить влияние конкретно-исторических социокультур-

ных особенностей общества на молодое поколение, которое существенно возрастает в условиях перехода, нестабильности, т.к. «общим знаменателем социального статуса молодежи является ситуация выбора» [2]. Становление и развитие рыночных отношений, появление разновекторных, противоречивых явлений актуализируют проблематику изучения молодежной субкультуры, проявляющейся в различных моделях потребительского поведения, что, в свою очередь, отражает преемственность или изменение ценностных ориентаций молодого поколения.

Молодое поколение несет в себе все противоречия, которые присущи обществу в целом. Трактовка молодежи как гомогенной, недифференцированной группы чревата ошибками и серьезными социальными последствиями, т.к. не только «конкретно-исторический образ молодежи отражает реально существующие в массовом взрослом сознании мнения, стереотипы, предубеждения, но и выводы социологов во многом влияют на этот имидж». «Сознание молодого человека обладает особой пластичностью, податливостью, способностью к усвоению огромного потока информации. Неустойчивость как черта молодежного сознания оказывает влияние на многие формы поведения. В этот период оформляются и приобретают устойчивость политические взгляды и мировоззрение, возникают профессиональные интересы, развивается сознание, складывается новый образ жизни, меняется стиль поведения» [3]. Среди основных характеристик социализации на современном этапе социологи выделяют ослабление роли традиционных институтов социализации; превращение СМИ и массовой культуры в ведущий фактор социализации; постоянное возрастание влияния компьютерных технологий.

Особое значение за последние десятилетия приобрело изучение ценностного сознания молодых россиян, которое представляется весьма пестрым и противоречивым. Учет динамики ценностных ориентаций современной молодежи – необходимая предпосылка эффективной молодежной политики. Основной задачей государственной молодежной политики представляется формирование информационного пространства, обеспечивающего информационную защиту на фундаментальном (содержательном) и технологическом уровнях.

Таким образом, основные проблемы в области распространения информационных технологий в молодежной среде состоят в создании условий активного взаимодействия государственных и общественных институтов и молодежной аудитории.

СПИСОК ЛИТЕРАТУРЫ И ИСТОЧНИКОВ

1. Плотников В.И.. Ценностный мир человека и его судьба // Двадцать лекций по философии: / А.В. Грибакин, Ю.Г. Ершов, В.Е. Кемеров и др.; Рос. Филос. О-во и др. – 2-е изд. – Екатеринбург: Банк культурной информации, 2002. – С. 367–394.
2. Вишневский Ю.Р. Парадоксальный молодой человек / Ю.Р. Вишневский, В.Т. Шапко // Социологические исследования. – 2006. – № 6. С. 26–36
3. Вишневский Ю.Р. Социология молодежи: перспективы развития / Ю.Р. Вишневский, В.Т. Шапко // Большой Урал – XXI век: сборник материалов Всероссийской

научно-практической конференции XIII Уральские социологические чтения. Ч. 1. С. 119–123.

4. Ростовская Т.К., Кипшара Т.А. PR-Технологии как инструмент эффективного продвижения государственных программ для молодежи. Информационное общество. 2015. № 2–3. С. 101–107.

5. Молодежная политика в системе формирования гражданской идентичности современной молодежи: коллективная монография / под ред. А.В. Бугаева, Т.К. Ростовской. – М.: Издательство РГСУ, 2018. – 198 с.

REFERENCES AND SOURCES

1. Plotnikov V.I. Cennostnyj mir cheloveka i ego sud'ba // Dvadcat' lekcij po filosofii: / A.V. Gribakin, YU.G. Ershov, V.E. Kemerov i dr.; Ros. Filos. O-vo i dr. – 2-e izd. – Ekaterinburg: Bank kul'turnoj informacii, 2002. – S. 367–394.

2. Vishnevskij YU.R. Paradoksal'nyj molodoj chelovek / YU.R. Vishnevskij, V.T. SHapko // Sociologicheskie issledovaniya. – 2006. – № 6. S. 26–36

3. Vishnevskij YU.R. Sociologiya molodezhi: perspektivy razvitiya / YU.R. Vishnevskij, V.T. SHapko // Bol'shoj Ural – XXI vek: sbornik materialov Vserossijskoj nauchno-prakticheskoy konferencii XIII Ural'skie sociologicheskie chteniya. CH. 1. S. 119–123.

4. Rostovskaya T.K., Kipshara T.A. PR-Tehnologii kak instrument ehffektivnogo prodvizheniya gosudarstvennyh programm dlya molodezhi. Informacionnoe obshchestvo. 2015. № 2–3. S. 101–107.

5. Molodezhnaya politika v sisteme formirovaniya grazhdanskoj identichnosti sovremennoj molodezhi: kollektivnaya monografiya / pod red. A.V. Bugaeva, T.K. Rostovskoj. – М.: Izdatel'stvo RGSU, 2018. – 198 s.

МОЛОДЕЖНАЯ ПОЛИТИКА В РОССИИ НА СОВРЕМЕННОМ ЭТАПЕ

Петрова Т.Э., доктор социологических наук, профессор МАИ (НИУ), Москва, Россия

Ключевые слова: молодежь, государственная молодежная политика.

Аннотация. В статье рассматриваются вопросы государственной молодежной политики в России на современном этапе.

THE CONTEMPORARY EXPERIENCE OF REALIZATION OF STATE YOUTH POLICY

Petrova T.E., Doctor of Sociology, Professor, Professor MAI (RCSI), Moscow, Russia

Keywords: youth, the state youth policy.

Abstract. The article presents the contemporary experience of realization of state youth policy.

В настоящее время основными стратегическими документами в сфере государственной молодежной политики Российской Федерации (далее – ГМП) являются Федеральный закон «О государственной поддержке молодежных и детских общественных объединений»; Федеральный закон «Об основах системы профилактики безнадзорности и правонарушений несовершеннолетних»; Федеральный закон «Об общих принципах организации местного самоуправления в Российской Федерации»; Концепция долгосрочного социально-экономического развития Российской Федерации на период до 2020 года, утвержденная распоряжением Правительства Российской Федерации от 17 ноября 2008 г. № 1662-р.

Основы государственной молодежной политики Российской Федерации на период до 2025 года, утвержденные распоряжением Правительства Российской Федерации от 29 ноября 2014 г. № 2403-р.

План мероприятий по реализации Основ государственной молодежной политики Российской Федерации на период до 2025 года, утвержденный распоряжением Правительства Российской Федерации от 12 декабря 2015 г. № 2570-р.

На достижение заявленных в них целей направлены следующие государственные и федеральные целевые программы: Государственная программа Российской Федерации «Развитие образования» на 2013–2020 годы», утвержденная постановлением Правительства Российской Федерации от 15 апреля 2014 г. № 295; Государственная программа «Патриотическое воспитание граждан Российской Федерации» на 2016–2020 годы», утвержденная постановлением Правительства Российской Федерации от 30 декабря 2015 г. № 1493; Государственная программа Российской Федерации «Реализация государственной

национальной политики», утвержденная постановлением Правительства Российской Федерации от 29 декабря 2016 г. № 1532; Федеральная целевая программа развития Калининградской области на период до 2020 года, утвержденная постановлением Правительства Российской Федерации от 7 декабря 2001 г. № 866.

Во исполнение Плана мероприятий по реализации Основ ГМП Российской Федерации на период до 2025 года приказом Федеральной службы государственной статистики от 28 марта 2016 г. № 154 «Об утверждении статистического инструментария для организации Министерством образования и науки Российской Федерации федерального статистического наблюдения в сфере ГМП» введена форма № 1-молодежь «Сведения о сфере ГМП» (далее – Статистика), сбор и обработка данных по которой осуществляется Федеральным агентством по делам молодежи. Для автоматизации работ по сбору и анализу данных создана автоматизированная система сбора и первичной обработки данных в сети «Интернет» youngstat.ru. Указанный программный сервис представляет собой веб-сайт с доступом к личным кабинетам для каждого из 85 субъектов Российской Федерации. Представитель каждого из субъектов, подтвердив вход в личный кабинет с помощью специальной комбинации логина и пароля, имеет возможность заполнить годовую форму Статистики в режиме он-лайн.

Раздел 1 Статистики позволяет увидеть объем консолидированного бюджета (регионального и местного), израсходованного по 15 основным направлениям ГМП, включая также средства, имеющие непосредственное отношение к жизнедеятельности молодежи (например, программы жилищной поддержки молодых семей, программы по организации трудоустройства молодежи, обеспечение первого рабочего места и другие). Объем обозначенных денежных средств в среднем по стране составил 415,44 руб. на одного молодого человека.

В разрезе федеральных округов Уральский федеральный округ показал самое большое значение – 6171,72 руб. на одного человека округа, что в 14,9 раз больше среднего показателя по стране. В Южном федеральном округе в среднем приходится по 153,74 руб. на одного человека округа.

Проанализировав общий консолидированный объем финансирования (регионального и местного) по показателю раздела 2 Статистики «Всего направлено на работу с молодежью» (включающему в себя расходы на организацию, проведение и содействие в проведении мероприятий, выполнение административных функций, а также ремонт и капитальное строительство), выявлено, что этот показатель будет в 2,6 раз больше предыдущего и составит 1100,63 руб. на одного молодого человека страны.

Лидирующую позицию по данному показателю занимает Сибирский федеральный округ со значением 2285,07 руб. на одного молодого человека округа. В Северо-Кавказском федеральном округе – 388,16 руб. на одного молодого человека округа.

Республика Татарстан, занявшая первое место в рейтинге по итогам системы ключевых показателей реализации ГМП органами исполнительной

власти субъектов Российской Федерации за 2017 год, в 3,3 раза превышает средний показатель для Приволжского федерального округа со значением 3244,65 руб. на одного молодого человека. В Ямало-Ненецком автономном округе показатель финансирования молодежной политики на одного человека составил самое большое значение по стране – 15433,58 руб. на человека, и это в 8,7 раз больше, чем в среднем в Уральском федеральном округе, и в 14 раз больше, чем в среднем по стране. Из минимальных значений можно выделить значение в Республике Тыва – 5,05 руб., это самый низкий показатель по стране, в 109 раз меньше средней по округу и в 218 раз меньше среднего по стране.

В целях оценки эффективности деятельности органов исполнительной власти субъектов Российской Федерации, реализующих ГМП, приказом Федерального агентства по делам молодежи от 14 апреля 2017 г. № 107 утверждена система ключевых показателей реализации ГМП. Рейтинг состоит из совокупности критериев эффективности работы по направлениям ГМП, состоящим из 8 поднаправлений: мероприятия, всероссийская форумная кампания, грантовая поддержка, работа с автоматизированной информационной системой «Молодежь России», институты, инфраструктура, коммуникации, нормативно-правовая база.

В 2017 году прослеживается позитивная динамика увеличения количества органов исполнительной власти, реализующих государственную ГМП в субъектах Российской Федерации, имеющих статус самостоятельных ведомств – с 22 до 27 субъектов. Увеличение количества органов исполнительной власти, реализующих ГМП в субъектах Российской Федерации, влияет на: формирование совместной повестки в регионах Российской Федерации, установление канала коммуникации посредством проведения ежемесячных он-лайн совещаний по актуальным вопросам реализации молодежной политики, экспертное сопровождение реализации ГМП, аналитическую обработку информации о состоянии сферы ГМП. По итогам составлен рейтинг эффективности реализации государственной молодежной политики в 2017 году в Российской Федерации. В первую тройку вошли Республика Татарстан, Ямало-Ненецкий автономный округ и Республика Башкортостан. Особенно стоит отметить регионы, которые по сравнению с 2016 годом значительно поднялись в рейтинге, такие как Республика Дагестан, Нижегородская область. Астраханская область, Архангельская область, Ханты-Мансийский автономный округ. Волгоградская область.

По состоянию на 31 декабря 2017 года в Федеральном реестре молодежных и детских объединений, пользующихся государственной поддержкой, насчитывалось 22 молодежных и детских общественных объединения. За период 2017 года в реестр было включено 4 новых общественных объединения и подтверждено соответствие 12 общественных объединений. В 2017 году Росмолодежь предоставляла субсидии общественным организациям в сфере молодежной политики – Общероссийской молодежной общественной организации «Ассоциация студенческих спортивных клубов России», Всероссийскому общественному движению «Волонтеры Победы», Общероссийскому общест-

венному движению по увековечению памяти погибших при защите Отечества «Поисковое движение России». Количество региональных и местных общественных объединений, включенных в реестр детских и молодежных объединений, пользующихся государственной поддержкой, и включенных в перечень партнеров органа исполнительной власти, реализующего государственную молодежную политику, по России составляет 14434 единиц, численность членов таких объединений составляет 3 882 291 человек. В данном случае стоит обратить внимание на показатель численности молодежи, вовлеченной в мероприятия, проводимые региональными и местными общественными объединениями, включенными в реестр детских и молодежных объединений, пользующихся государственной поддержкой, и включенных в перечень партнеров органа исполнительной власти, реализующего государственную молодежную политику, который по России составляет 10 457 312 человек, что составляет около 34,4% от общего количества молодежи в стране.

СПИСОК ЛИТЕРАТУРЫ И ИСТОЧНИКОВ

1. Российская молодежь: социально-демографический портрет и система ценностей в контексте многонациональной основы российского государства/ Коллективная монография// Под ред. чл.-корр. РАН, д.э.н., проф. С.В. Рязанцева и д.соц.н., проф. Т.К. Ростовской. – М.: ИТД «ПЕРСПЕКТИВА», 2017. – 600 с.

2. Молодежная политика в системе формирования гражданской идентичности современной молодежи: коллективная монография / под ред. А.В. Бугаева, Т.К. Ростовской. – М.: Издательство РГСУ, 2018. – 198 с.

3. Ростовская Т.К., Петрова Т.Э. Международный опыт реализации государственной молодежной политики. Издательство: Общество с ограниченной ответственностью «Научно-издательский центр ИНФРА-М» (Москва), 2018 – 120 с.

REFERENCES AND SOURCES

1. Rossijskaya molodezh': social'no-demograficheskij portret i sistema cennostej v kontekste mnogonacional'noj osnovy rossijskogo gosudarstva/ Kollektivnaya monografiya// Pod red. chl.-korr. RAN, d.eh.n., prof. S.V. Ryazanceva i d.soc.n., prof. T.K. Rostovskoj. – M.: ITD «PERSPEKTIVA», 2017. – 600 s.

2. Molodezhnaya politika v sisteme formirovaniya grazhdanskoj identichnosti sovremennoj molodezhi: kollektivnaya monografiya / pod red. A.V. Bugaeva, T.K. Rostovskoj. – M.: Izdatel'stvo RGSU, 2018. – 198 s.

3. Rostovskaya T.K., Petrova T.E. Mezhdunarodnyj opyt realizacii gosudarstvennoj molodezhnoj politiki. Izdatel'stvo: Obshchestvo s ogranichennoj otvetstvennost'yu «Nauchno-izdatel'skij centr INFRA-M» (Moskva), 2018 – 120 s.

МЕТОДОЛОГИЧЕСКОЕ ОБЕСПЕЧЕНИЕ НАУЧНЫХ ИССЛЕДОВАНИЙ В СФЕРЕ МОЛОДЕЖНОЙ ПОЛИТИКИ

Ростовская Т.К., доктор социологических наук, профессор, заместитель директора ИСПИ РАН, зав. кафедрой социальной педагогики и организации работы с молодежью РГСУ, Москва, Россия

Егорычев А.М., главный научный сотрудник ИСПИ РАН, профессор кафедры социальной педагогики и организации работы с молодежью РГСУ, д. филос. н. (Москва, Россия)

Безвербная Н.А., младший научный сотрудник Института социально-политических исследований РАН, (Москва, Россия)

Ключевые слова: социология, методология исследования, молодежь, социология молодежи, молодежная политика.

Аннотация. Данная статья представляет собой систематизированный анализ основных традиционных и современных концептуальных теорий и подходов к изучению молодежи и молодежной политики. Основа любого научного исследования – это его методологическое обеспечение, которое определяет качество и эффективность результатов. В основе методологического обеспечения исследования проблем российской молодежи, лежат известные исследовательские направления в рамках молодежной политики и социологии молодежи, которые позволяют решать самые различные проблемы (создание молодежной семьи, межпоколенное взаимодействие, социальная мобильность, интеграция молодежи в общество, др.). Результаты анализа сути и содержания основных исследовательских направлений (концепции, теории, положения), которые получили своё развитие в рамках молодежной политики и социологии молодежи с конца XX века, позволяют говорить о том, что: российская социологическая школа социологии молодежи имеет хороший методологический базис для организации исследований молодежной сферы; существующие научные положения способствуют развитию всего научного направления социологии молодежи, активизируют ученых к разработке универсальной междисциплинарной теории молодежи, а также, позволяют на качественном уровне разрабатывать вопросы молодежной политики.

METHODOLOGICAL ENSURING SCIENTIFIC RESEARCH IN THE SPHERE IN THE FIELD OF YOUTH POLICY

Rostovskaya T.K., doctor of sociological sciences, professor, deputy director of ISPI RAS, department chair of social pedagogics and organization of work with youth of RGSU, Moscow, Russia

Egorychev A.M., chief researcher of ISPI RAS, professor of department of social pedagogics and organization of work with youth of RGSU, филос. N (Moscow, Russia)

Bezverbnaya N.A., junior researcher of Institute of socio-political researches of RAS, (Moscow, Russia)

Keywords: sociology, research methodologies, youth, youth sociology, youth policy.

Abstract. This article is a systematic analysis of the main traditional and modern conceptual theories and approaches to the study of youth and youth policy. The basis of any scientific research is its methodological support, which determines the quality and

effectiveness of the results. At the heart of the methodological support for the study of the problems of Russian youth are well-known research directions in the framework of youth policy and youth sociology, which allow to solve a variety of problems (creating a youth family, intergenerational interaction, social mobility, integration of youth into society, etc.). The results of the analysis of the essence and content of the main research directions (concepts, theories, regulations), which have been developed in the framework of youth policy and youth sociology since the end of the 20th century, suggest that: the Russian sociological school of youth sociology has a good methodological basis for organizing youth research; existing scientific positions contribute to the development of the entire scientific direction of the sociology of youth, activate scientists to develop a universal interdisciplinary theory of young people, and also allow them to develop questions of youth policy at a qualitative level.

Феномен молодежной политики многоаспектен, существует целый корпус определений, характеризующих такие понятия, как молодежь и молодежная политика. Учитывая, что данное понятие появилось в научной литературе более шестидесяти лет назад, то этим и обосновано разнообразие подходов к определению. На наш взгляд, в полной мере, отражающее сущность феномена молодежной политики, объяснение было предложено В.Т. Лисовским, который рассматривал молодежную политику, как «молодежный срез» государственной (общенациональной), муниципальной (региональной, районной) социально-экономической политики [12].

Таким образом, молодежная политика, по определению В.Т. Лисовского, представляет собой систему мер по «завоеванию», удержанию и поддержанию определенного социального (экономического, правового, политического, этнического, культурологического и т.д.) статуса группы молодежи, которая в силу тех или иных причин оказывалась или может оказаться в перспективе в трудном, ущемленном положении по сравнению с другими группами (слоями) населения, и при этом только собственными силами не в состоянии улучшить свое положение [12].

Отметим, что неким ориентиром для исследователя служит «методологическое обеспечение». Понятием «методологическое обеспечение» обозначается совокупность знаний особого рода, находящихся в иерархическом соподчинении и выступающих как ориентиры для исследователя. В систему «исследовательского ориентира», входит планирование, разработка научно-методических и учебно-методических материалов, определения различных средств, методов, принципов, факторов и условий, необходимых для эффективной организации исследования, пр. Большое значение придается разработке методического обеспечения, позволяющего строить на высоком эффективном уровне, как сам исследовательский процесс, так и социальную практику в сфере молодежной политике.

С точки зрения содержания, методическое обеспечение – это необходимая информация, учебно-методические комплексы, т.е. разнообразные методические средства, оснащающие и способствующие более эффективной реализации программно-методической, научно-экспериментальной, воспита-

тельной, организационно-массовой, досугово-развлекательной деятельности исследователей в сфере молодежной политики.

Актуализирую содержательную сторону методического обеспечения, стоит подчеркнуть, что данное понятие аккумулирует ряд методических средств, с целью обеспечения и сопровождения эффективной научно-экспериментальной, воспитательной, программно-методической, организационно-массовой и досугово-развлекательной деятельности в сфере молодежной политики. Методологическое обеспечение включает в себя теоретическую базу, а также методы и алгоритмы, используемые при реализации и анализе результатов научных исследований в сфере молодежной политики.

Для научных исследований в молодежной среде эмпирическим материалом служит сложившийся в социологии молодежи слой знаний, представленных в виде социологических концепций. Конкретное научное исследование в сфере молодежной политики имеет специфический предмет и опирается на особый эмпирический материал, отражающий состояние тех или иных разделов социологии молодежи, характер и качество обоснования нормативных материалов, направляемых в практику, факты разработки определенных концепций и их распространения, пр.

Начало фундаментальных исследований в области молодежи и молодежной политики ознаменовали труды К. Маркса и Ф. Энгельса. Если же говорить об исследовательских направлениях в рамках молодежной политики и социологии молодежи, то они получили распространение, начиная с 80-х гг. XX века. Методологическое обеспечение научных исследований в молодежной среде опирается на следующие научные теории, концепции, оказавшие серьезное влияние на развитие социологии молодежи:

1. *Концепция жизненного пути личности* (или психоаналитическое направление) была сформулирована рядом учеников создателя теории психоанализа З. Фрейда: Р. Бенедиктом, Л. Фойером, Л. Шелеффом, Э. Эриксоном, рассматривающей биологическую, социальную и психологическую составляющие личности человека. В процессе взросления соотношение этих составляющих, претерпевает ряд изменений, что может стать первопричиной конфликтов, в том числе, межпоколенческих, агрессивного поведения, вследствие негативного настроения по отношению к существующей социальной среде, общественному строю.

Отечественную школу концепции жизненного пути представляют труды отечественных ученых (Л.М. Архангельский, И.С. Кон, В.Т. Лисовский, др.), в которых отражены важнейшие проблемы развития личности, механизмы формирования молодежного сознания и преодоления социального отчуждения.

2. *Структурно-функциональный подход*. Ряд концепций, основоположниками которых стали Д. Белл, Э. Фромм, Р. Мертон, Т. Парсонс и др., были объединены в единое структурно-функциональное направление, которое рассматривало молодежь, как социально-демографическую группу. В рамках данного направления молодежь рассматривается, как система позиций (статусов), определяющих социальные роли. При этом социальная

роль служит основополагающей единицей в структурном взаимодействии, регулирующем определенные аспекты поведения личности. Кроме того, были рассмотрены значимые социальные позиции и роли, которые характеризовали не только специфику статуса молодежи, но и различия между группами молодежи.

Развитие структурно-функционального подхода получило в отечественной социологической науке в работах В.Н. Боряз, М.Н. Руткевича, Ф.Р. Филиппова, И.М. Слепенкова, В.Г. Васильева, А.С. Капто, др. Российские социологи исследовали самые различные проблемы: межпоколенческого взаимодействия, внутrigенерационной и межгенерационной мобильности, интеграции молодёжи в социальную структуру, др.

3. Концепция социального конструирования реальности, разработанная П. Бергер и Т. Лукман, в которой феномен общества рассматривался с точки зрения, так называемой, «опредмеченной человеческой деятельности», сформировавшейся в результате социального взаимодействия. В данном аспекте первостепенными факторами выступает язык и наличие социальных статусов, – последние являются отождествлением социального порядка и стабильности.

Социальное конструирование состоит из трех видов действий: адаптации к условиям среды, достраивание реальности и переструктурирование условий среды.

В молодежной среде наиболее распространенными являются следующие действия социального конструирования, что отражено на рис. 1.



Рис. 1. Действия социального конструирования молодежи

4. *Рискологическая концепция.* В её основу легли труды ученых: У. Блэка, Э. Гидденса, М. Дугласа и Н. Лумана. Рискологическая концепция определяла риск с точки зрения одной из важнейших характеристик молодежи. Риск определял условия для жизнедеятельности молодежи, а с другой стороны, риск способствовал самореализации и саморазвитию молодежи.

С точки зрения данной концепции, молодежь подвержена риску ввиду того, что является частью общества, которое, в свою очередь, связано с риском.

Молодость в данном случае рассматривается, как «рискованный период», связанный с неопределенностью, становясь субъектом риска. В российской социологии молодежи, целостная концепция риска жизнедеятельности молодого поколения, разработана отделом социологии молодежи Института социально-политических исследований РАН. Наиболее известным отечественным представителем данного направления является Ю.А. Зубок.

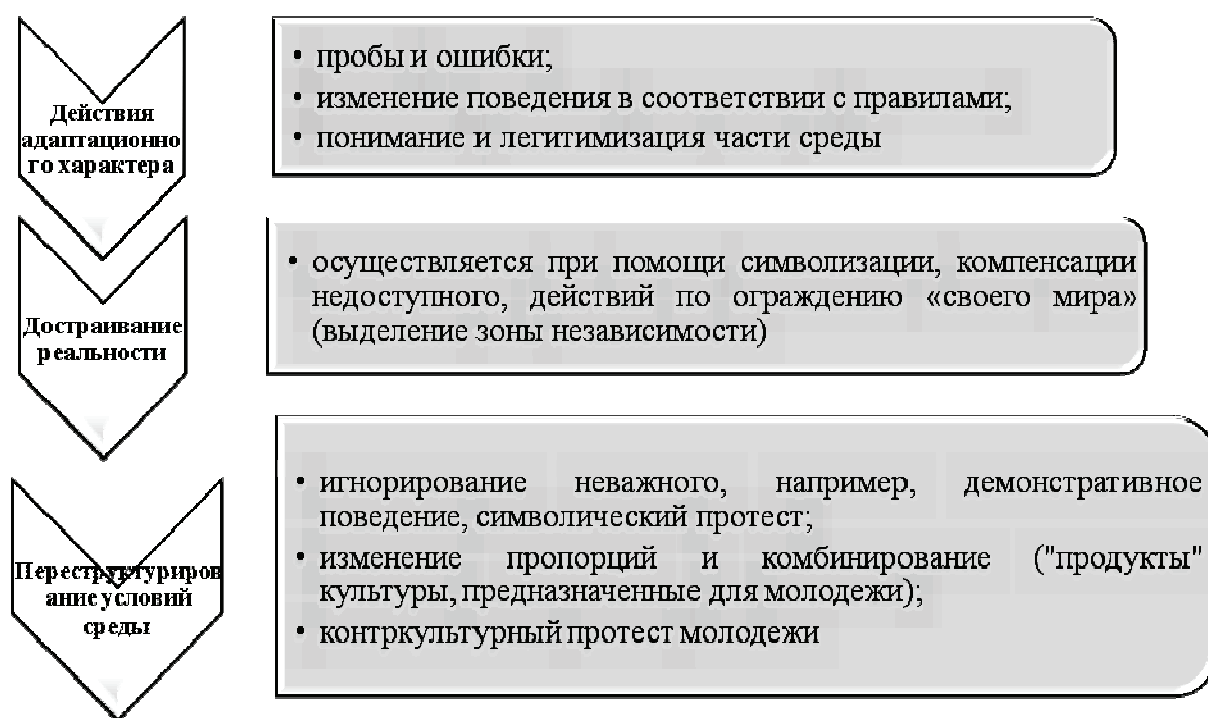
Определяя общество риска как «специфический способ организации социальных связей, взаимодействия и отношений людей в условиях неопределенности, когда воспроизводство жизненных средств (условий жизни), физических и духовных сил человека приобретает не социально направленный, а преимущественно случайный, вероятностный характер, вытесняясь производством самого риска [5, с. 7].

Социальные риски являются продуктом общественной эволюции, и на каждом этапе общественного развития они имеют свою специфику и уровень развития. Ю.А. Зубок утверждает, что на современном этапе общественной эволюции риск становится значимым фактором социального развития молодежи.

Резюмируем, что в соответствии с данной концепцией риск рассматривается не только с отрицательной точки зрения, но и как некий способ для саморазвития и самореализации молодежи.

5. *Теория общественного воспроизводства.* Основоположниками данной теории являются отечественные социологи (В.И. Чупров и Ю.А. Зубок, др.). Теория общественного воспроизводства характеризуется, как одно из современных социологических направлений, изучающих молодежь. Данная теория рассматривает молодежь с точки зрения основных ее социальных функций, или трансформации и утраты социальных функций, например, воспроизводство, инновации и трансляции. Под общественным воспроизводством понимают постоянный и непрерывный процесс общественного воспроизводства, с помощью которого обеспечивается развитие общества, как целостной системы.

Данная теория рассматривает, молодежь как субъект общественного воспроизводства. Результаты исследований фиксируют общую тенденцию стагнации основных показателей ее развития. Вместе с тем обнаруживается ряд новых, не характерных для предыдущих поколений, процессов и явлений. Проявление данных процессов рассмотрено на рисунке 2.

Таким образом, можно отметить, что индивидуальный выбор молодежи, связанный с теорией общественного воспроизводства, существенно влияет на настоящее и будущее не только молодежи, но и общества в целом. Данная концепция рассматривает и ряд факторов, которые влияют на индивидуальный выбор молодежи: сложный процесс социализации, состояние семейной политики государства, экономическая и политическая стабильность, др.

изменение характера воспроизводства молодежью родительского поколения, традиционно строящегося на принципе преемственности

расширение контакта молодежи с новыми социальными посредниками, такими как нетрадиционные формы наемного труда и его оплаты, изменившиеся отношения собственности, и т.д.

ухудшение социального положения молодого поколения, что существенно расширило сферу конфликта молодежи с обществом

отсутствие у нынешнего российского общества четких ориентиров собственного развития и развития молодежи

Рис. 2. Процессы и явления, характерные для современной российской молодежи

6. Концепция воспитания жизнеспособных поколений, основоположником которой является И.М. Ильинский – рассматривает жизнеспособность, как способность нового поколения «продолжать себя во времени», взяв от старших эстафету претворения в жизнь общечеловеческих ценностей, утверждая их в реалиях настоящего и прокладывая им путь в будущее. Это способность вносить свой уникальный созидательный вклад в культуру и социум. Согласно данной концепции, жизнеспособная личность должна отвечать качествам, представленным на рис. 3.



Рис. 3. Качества жизнеспособной личности

Представленный ряд исследовательских направлений позволяют сделать вывод о том, что идеи, концепции и научные положения представляют хорошую основу для методологического обеспечения самых различных научных исследований в молодежной среде. Данное методологическое обеспечение также позволяет разрабатывать *прогнозы, касающиеся различных проблем молодежи и перспективы их позитивного решения* (политических, экономических, демографических, правовых, духовно-нравственных, др.).

Это, в свою очередь, способствует развитию всего научного направления социологии молодежи, активизирует ученых к разработке универсальной междисциплинарной теории молодежи, которая сегодня так необходима, как теоретикам-исследователям, так социальным практикам.

СПИСОК ЛИТЕРАТУРЫ И ИСТОЧНИКОВ

1. Бергер П., Лукман Т. Социальное конструирование реальности. Трактат по социологии знания. URL: http://skepdic.ru/wp-content/uploads/2012/11/0458680_VCA67_piter_berger_lukman_t_socialnoe_konstruirovanie_realnosti_tr.pdf.
2. Волков Ю.Г. Социология молодёжи: учеб. пособие / Ю.Г. Волков, В.И. Добренков, др.: под ред. Ю.Г. Волкова. – Ростов н/Д.: Феникс, 2001. – 576 с.
3. Горшков М.К. Российское общество в контексте новой реальности. К итогам и продолжению социологического мегапроекта. – М.: Весь Мир, 2017. – 104 с.
4. Духовность и социальное служение. Ценностный мир российской молодежи: коллективная монография: монография / А.М. Егорычев, Т.К. Ростовская, Л.В. Мардахаев, В.В. Сизикова, М.В. Фирсов, др. / под ред. Т.К. Ростовской, А.М. Егорычева. В 3 т. Т. 1. – М.: Перспектива, 2018. – 296 с.
5. Зубок Ю.А. Теоретические и прикладные проблемы социального развития молодежи в обществе риска // Безопасность Евразии. 2003. – № 3. – С. 130–139.
6. Егорычев А.М., Ростовская Т.К., Кретинин А.С. Духовность русской культуры как базовый фактор новой государственной молодежной политики России // ЦИТИСЭ: Электр. науч. журнал. – 2018. – № 1(14).
7. Егорычев А.М., Ростовская Т.К. Духовно-нравственные основы развития России, её социальных институтов и молодежи // Не расстанусь с молодежью, буду...: сб. научных статей к 80-летию Ю.Р. Вишневого / под ред. Ю.Р. Вишневого. – Екатеринбург: Изд-во Урал. Унив, 2018. С. 319–325.
8. Ильинский И.М. Концепция воспитания жизнеспособных поколений / И.М. Ильинский, П.И. Бабочкин. – М., 1995.
9. Ростовская Т.К., Рязанцев С.В. Социально-демографические характеристики молодежи в современном российском обществе // Государственный советник, 2015. – № 2. – С. 66–75.
10. Российская молодежь: социально-демографический портрет и система ценностей в контексте многонациональной основы российского государства/ Коллективная монография // под ред. С.В. Рязанцева и Т.К. Ростовской. – М.: ИТД «ПЕРСПЕКТИВА», 2017. – 600 с.
11. Социальная педагогика в сохранении и развитии социального здоровья подрастающего поколения российского общества: монография / А.М. Егорычев, Л.В. Мардахаев, Т.К. Ростовская, Я.В. Шимановская, др. / под ред. А.М. Егорычева. – М.: РГСУ, 2017. – 232 с.

12. Социология молодежи / под ред. В.Т. Лисовского. – СПб.: Изд-во СПбГУ, 1996. – 460 с.
13. Теории молодежи: Междисциплинарный анализ: монография / В.А. Луков. М.: «Канон+» РООИ «Реабилитация», 2012. 528 с.
14. Чупров В.И., Зубок Ю.А., Уильямс К. Молодежь в обществе риска. 2-е изд. М.: Наука, 2003. – 231 с.
15. Giddens E. *Ustroenieobshhestva: ocherkiteoriistrukturacii* [The Construction of Society: Outline of the Theory of Structuration]. – М., 2003.
16. Egorychev A.M. Society and Education in the Early of XXIth Century: Integration of Tradition and Innovation / L.V. Mardakhaev, A.I. Rybakova, S.N. Fomina, V.V. Sizikova // *Journal of Advanced Research in Law and Economics*. 2014. Т. 5. – № 2. – С. 82–91.

REFERENCES AND SOURCES

1. Berger P., Lukman T. Social construction of reality. Treatise on the sociology of knowledge. URL: http://skepdic.ru/wp-content/uploads/2012/11/0458680_BCA67_piter_berger_lukman_t_socialnoe_konstruirovanie_realnosti_tr.pdf.
2. Volkov Yu.G. *Sociology of youth: studies. manual* / Yu.G. Volkov, V.I. Dobrenkov, others: ed. SOUTH. Volkov. – Rostov n / D.: Phoenix, 2001. – 576 p.
3. Gorshkov M.K. Russian society in the context of a new reality. To the results and continuation of a sociological megaproject. – М.: All World, 2017. – 104 p.
4. Spirituality and social service. A Collective Monograph: A Monograph / A.M. Yegorychev, T.K. Rostovskaya, L.V. Mardahaev, V.V. Sizikova, M.V. Firsov, dr. / Ed. T.K. Rostov, A.M. Egorycheva. In 3 t. Т. 1. – М.: Prospect, 2018. – 296 p.
5. Zubok Yu.A. Theoretical and applied problems of social development of young people in a risk society // *Security of Eurasia*. 2003. – № 3. – p. 130–139.
6. Egorychev A.M. Rostovskaya T.K., Kretinin A.S. Spirituality of Russian culture as a basic factor of the new state youth policy of Russia // *CITISE: Electr. scientific magazine*. – 2018. – № 1 (14).
7. Egorychev A.M., Rostovskaya T.K. The spiritual and moral foundations of the development of Russia, its social institutions and youth // *I will not part with the youth, I will ...: Sat. scientific articles on the 80th anniversary of Yu.R. Vishnevsky* / ed. Yu.R. Vishnevsky. – Ekaterinburg: Publishing house Ural. Univ, 2018. p. 319–325.
8. Ilinsky I.M. The concept of education viable generations / I.M. Ilinsky, P.I. Babochkin. – М., 1995.
9. Rostovskaya T.K., Ryazantsev S.V. Socio-demographic characteristics of young people in modern Russian society // *State Councilor*, 2015. – № 2. – P. 66–75.
10. Russian youth: a socio-demographic portrait and value system in the context of the multinational foundation of the Russian state / *Collective monograph* // ed. S.V. Ryazantseva and T.K. Rostov. – М.: ITD «PERSPECTIVE», 2017. – 600 p.
11. Social pedagogy in the preservation and development of the social health of the younger generation of Russian society: monograph / A.M. Egorychev, L.V. Mardahaev, T.K. Rostovskaya, Ya.V. Shimanovskaya, dr. / Ed. A.M. Egorycheva. – М.: RGSU, 2017. – 232 p.
12. *Sociology of youth* / ed. V.T. Lisovsky. – SPb.: Publishing house of St. Petersburg State University, 1996. – 460 p.
13. Theories of youth: Interdisciplinary analysis: monograph / V.A. Bows. М.: «Canon +» РООИ «Реабилитация», 2012. 528 p.

14. Chuprov, VI, Zubok, Yu.A., Williams, K. Young people in a risk society. 2nd ed. M.: Science, 2003. – 231 p.
15. Giddens E. Ustroenieobshhestva: ocherkiteoriistrukturacii [The Construction of Society: Outline of the Theory of Structuration]. – M., 2003.
16. Egorychev A.M. Society and Education in the Early of XXIth Century: Integration of Tradition and Innovation / L.V. Mardakhaev, A.I. Rybakova, S.N. Fomina, V.V. Sizikova // Journal of Advanced Research in Law and Economics. 2014. T. 5. – № 2. – С. 82–91.

ПОДГОТОВКА КАДРОВ ДЛЯ СОПРОВОЖДЕНИЯ ПРОЦЕССОВ САМООРГАНИЗАЦИИ МОЛОДЕЖИ: ПРОБЛЕМЫ, ПЕРСПЕКТИВЫ

Тарханова И.Ю., доктор педагогических наук, заведующий кафедрой социальной педагогики и организации работы с молодежью Ярославского государственного педагогического университета им. К.Д. Ушинского, Ярославль, Россия

Ростовская Т.К., доктор социологических наук, профессор, заместитель директора ИСПИ РАН, зав. кафедрой социальной педагогики и организации работы с молодежью РГСУ, Москва, Россия

Ключевые слова: работа с молодежью, образовательный результат, самоорганизация.

Аннотация. Статья посвящена проблеме подготовки кадров молодежной политики. В статье обсуждается актуальность самоорганизации как профессионального важного качества организатора работы с молодежью. Анализируются ожидания работодателей по сформированности у выпускников вуза компетенций самоорганизации. В свете современных требований к образовательным результатам обосновывается идея формирования пула универсальных и профессиональных компетенций представленных в системе межпредметных взаимосвязей.

TRAINING FOR MAINTENANCE OF PROCESSES OF SELF-ORGANIZATION OF YOUTH: PROBLEMS, PROSPECTS

Tarkhanova I.Yu., doctor of pedagogical sciences, head of the department of social pedagogics and organization of work with youth of the Yaroslavl state pedagogical university of K.D. Ushinsky, Yaroslavl, Russia

Rostovskaya T.K., doctor of sociological sciences, professor, deputy director of ISPI RAS, department chair of social pedagogics and organization of work with youth of RGSU, Moscow, Russia

Keywords: work with youth, educational result, self-organization.

Abstract. The Article is devoted to the problem of training for youth policy. The article considers self-organization as an important quality in the profession of youth organizer. The article presents an analysis of employers' expectations of self-organization of University graduates. Modern requirements to educational results are fixed. The idea of formation of unification of universal and professional competences in integrated academic disciplines and modules is substantiated

Обзор национальных и международных рамок ключевых компетенций и значимых навыков XXI века показывает, что категория «самоорганизации» относится к универсальным компетенциям (keycompetence, generalskills, softskills) [1–4]. Это значит, что самоорганизацию можно назвать унифицирован-

ным образовательным результатом, базовым для успешной адаптации выпускника любого вуза к специфическим требованиям общественной, семейной, досуговой, политической жизни и многообразию социальных коммуникаций. Именно так она и обозначена в Федеральных государственных образовательных стандартах высшего образования, актуализированных с учётом требований профессиональных стандартов (ФГОС ВО 3++). Универсальная компетенция УК-6 «Самоорганизация и саморазвитие» является единой (по уровням образования) для всех областей образования.

Анализ индикаторов УК, предложенных Ассоциацией классических университетов, показал, что, на уровне бакалавриата, когнитивный компонент данной компетенции включает как понимание студентом необходимости стремиться к саморазвитию регулярно и систематично, так и ключевые метазнания в области саморазвития и самоорганизации. Поведенческий же компонент обеспечен умениями в области тайм-менеджмента, опытом самоорганизации и самооценки. Уровень магистратуры характеризуется знаниями, умениями и навыками, в основе которых лежит систематическая самооценка собственных действий, позволяющая определить и реализовать приоритеты собственной деятельности и способы ее совершенствования, а также, способствующая гибкой и мобильной смене (коррекции) траектории саморазвития в зависимости от меняющихся условий и потребностей [5]. Таким образом, ФГОС ВО 3++ изначально задают социальный заказ на формирование данной компетенции у выпускников вузов.

В 2018 году группа ученых Ярославского государственного педагогического университета работала над госзаданием по теме «Разработка оценочных материалов для измерения сформированности универсальных компетенций обучающихся при освоении образовательных программ бакалавриата, магистратуры, специалитета». В рамках данного исследования был проведён опрос работодателей относительно универсальных компетенций выпускников ВУЗов. Всего в опросе приняло участие 185 работодателей, включая органы и учреждения социальной сферы, здравоохранения, образования, молодежной политики, муниципального управления. Генеральная совокупность для работодателей негосударственного сектора включала работодателей коммерческих структур региона, как ведущих компаний, так и малого и среднего бизнеса. Опрашивались руководители и лица, принимающие управленческие решения о приеме на работу новых сотрудников. Опрос проводился в форме индивидуального интервью.

Ключевые позиции для обсуждения были связаны со следующими моментами: значимость универсальных компетенций для работников организации и уровень сформированности универсальных компетенций у выпускников университетов.

Все универсальные компетенции, предложенные для оценки (на основании средних значений), можно оценить как исключительно важные (среднее значение 7,2, а меньшая средняя оценка экспертов – 5,6). Универсальные компетенции со средним значением выше 7 можно считать определяющими для успешности работника. К ним по результатам опроса отнесена и УК6 «Самоорганизация и самообразование» – 7.6 баллов.

Особо следует отметить, что для работодателей сферы молодежной политики данная компетенция имеет большее значение чем у представителей других сфер – 8,72 (выше только в сфере образования – 8,91). При этом и оценка сформированности данной компетенции у выпускников профильных направлений, работодателями сферы молодежной политики дана достаточно высокая – 5,37 (выше только у специалистов банковской сферы – 5,43). Хотя в целом, оценка сформированности компетенции самоорганизации у выпускников вузов гораздо ниже ожидаемой.

Названные результаты свидетельствуют о значимости такой компетенции как «самоорганизация» для работников молодежной сферы. При этом особенностью подготовки специалистов по работе с молодежью является то, что компетенция самоорганизации для них является одновременно универсальной и профессиональной. Организатор работы с молодежью должен уметь осуществлять взаимодействие с различными формами самоорганизации детей, подростков и молодежи: неформальными группами, инициативными объединениями, детскими и молодежными общественными организациями, подростково-молодежными клубами по месту жительства и др. [6]. При этом профессиональное сопровождение самоорганизации молодежи трудно осуществлять если сам специалист не обладает навыками самоорганизации.

Обсуждаемые сегодня научно-педагогической общественностью примерные основные образовательные программы основаны на принципе декомпозиции компетенций, в том числе распределение ресурсной базы компетенций по дисциплинам и модулям. Данный принцип является необходимым для построения учебного плана основной профессиональной образовательной программы и определения роли и места каждого её элемента в формировании интегрированного образовательного результата – пула компетенций и их индикаторов, представленных в системе взаимосвязей. При подготовке специалистов по работе с молодежью следует учитывать взаимосвязь универсальных и профессиональных компетенций, как это показано выше на примере компетенций самоорганизации.

В связи с вышесказанным, разработчикам примерных основных образовательных программ по направлению подготовки 39.03.03. «Организация работы с молодежью» можно рекомендовать включать в учебный план не автономные, а взаимодополняющие учебные дисциплины, обладающие высокой комплементарностью и направленные на формирование пула компетенций – универсальных, общепрофессиональных и профессиональных. Такой же взаимодополняемостью должны обладать и результаты освоения дисциплин и модулей. Во избежание потери целостности видения образовательного результата, разработчикам образовательных программ следует помимо декомпозиции применить и механизмы интеграции, предполагающие определение связей между компетенциями. Именно интеграция образовательных результатов основной профессиональной образовательной программы позволяет перейти от дисциплинарного подхода к междисциплинарности и метапредметности высшего образования.

Таким образом, обозначим ключевые позиции по формированию и оценке компетентностного образовательного результата будущих организаторов работы с молодежью: неразрывность и сквозной характер процесса формирования универсальных, общепрофессиональных и профессиональных компетенций, изменение академического характера оценочных процедур, формирование универсальных компетенций комплексно всеми средствами университетской среды – в процессе освоения учебных дисциплин, прохождения практик, выполнения исследований, участия во внеучебной деятельности.

СПИСОК ЛИТЕРАТУРЫ И ИСТОЧНИКИ

1. Бершадская, М.Д. Универсальные компетенции: индикаторы, опыт разработки и оценивания [Электронный ресурс]/ М.Д. Бершадская, А.В. Серова // Факультет социальных наук НИУ «Высшая школа экономики» – URL: https://social.hse.ru/data/2018/06/01/1150192968/Бершадская_УК%20-%20индикаторы%20опыт%20разработ..ценивания_Семинар%20АКУР_05.2018.pptx
2. Зубок Ю.А. Молодежные движения как форма социальной самоорганизации / Ю.А. Зубок, В.И. Чупров // Россия в условиях глобального кризиса: социальная и социально-политическая ситуация в России в 2008 году – Москва, 2009. – С. 167–182.
3. Ростовская Т.К. «Три кита» управления государственной молодежной политикой в современной России: в 3 т. – М.: ФЦОЗ : Издательство РГСУ, 2014–2017. – (Библиотека специалиста по работе с молодежью).
4. Ростовская Т.К., Фомина С.Н. Профессиональное образование специалистов по работе с молодежью: генезис развития. Вопросы управления. 2016. № 2(39). С. 230–238.
5. Erling, E., (2010) Measuring the academic skills of university students: E valuation of a diagnostic procedure / E. Erling, J. Richardson //Assessing Writing. 2010. Vol.15. No. 3. P. 177–193.
6. Raven, J. (1984) Competence in Modern Society: Its Identification. Development and Release. Oxford: Oxford Psychologists Press.1984.
7. Cary J. Green (2015) Leadership and Soft Skills for Students: Empowered to Succeed in High School, College, and Beyond. Smith Publicity, Dog Ear Publishing, Pages: 164.
8. Nelson-Jones R. Are there universal human being skills? // Counselling Psychology Quarterly. – 2002 – Т. 15. № 2. P.. 115–119.

REFERENCES AND SOURCES

1. Bershadszkaya, M.D. Universal'nye kompetencii: indikatory, opyt razrabotki i ocenivaniya [EHlektronnyj resurs]/ M.D. Bershadszkaya, A.V. Serova // Fakul'tet social'nyh nauk NIU «Vysshaya shkola ehkonomiki» – URL: https://social.hse.ru/data/2018/06/01/1150192968/Bershadszkaya_УК%20-%20indikatory%20opyt%20razrobot..cenivaniya_Seminar%20AKUR_05.2018.pptx
2. Zubok YU.A. Molodezhnye dvizheniya kak forma social'noj samoorganizacii / YU.A. Zubok, V.I. CHuprov // Rossiya v usloviyah global'nogo krizisa: social'naya i social'no-politicheskaya situaciya v Rossii v 2008 godu – Moskva, 2009. – S. 167–182.

3. Rostovskaya T.K. «Tri kita» upravleniya gosudarstvennoj molodezhnoj politikoj v sovremennoj Rossii: v 3 t. – M.: FCOZ : Izdatel'stvo RGSU, 2014–2017. – (Biblioteka specialista po rabote s molodezh'yu).
4. Rostovskaya T.K., Fomina S.N. Professional'noe obrazovanie specialistov po rabote s molodezh'yu: genezis razvitiya. Voprosy upravleniya. 2016. № 2(39). S. 230–238.
5. Erling, E., (2010) Measuring the academic skills of university students: Evaluation of a diagnostic procedure / E. Erling, J. Richardson //Assessing Writing. 2010. Vol.15. No. 3. P. 177–193.
6. Raven, J. (1984) Competence in Modern Society: Its Identification. Development and Release. Oxford: Oxford Psychologists Press. 1984.
7. Cary J. Green (2015) Leadership and Soft Skills for Students: Empowered to Succeed in High School, College, and Beyond. Smith Publicity, Dog Ear Publishing, Pages: 164.
8. Nelson-Jones R. Are there universal human being skills? // Counselling Psychology Quarterly. – 2002 – T. 15. № 2. P.. 115–119.

РОЛЬ РЕЛИГИИ И ЦЕРКВИ В СОВРЕМЕННОМ ОБЩЕСТВЕ (В ОЦЕНКАХ МОСКОВСКОЙ МОЛОДЕЖИ)

Кублицкая Е.А., кандидат философских наук, ведущий научный сотрудник, руководитель Центра социологии религии и социокультурных процессов ИСПИ РАН

Аннотация. В данной статье рассматривается роль различных религиозных учений и религиозных организаций в жизни московской молодежи. Социологическое исследование в московском мегаполисе, проведенное в 2018 году, рассматривает показатели, характеризующие включенность молодежи в религиозные и секуляризационные процессы.

Ключевые слова: секуляризация, конфессия, нетрадиционные религии, эзотерические учения, церковь, религиозные организация, уровень религиозности, молодежные группы.

THE ROLE OF RELIGION AND THE CHURCH IN MODERN SOCIETY (IN ESTIMATES OF MOSCOW YOUNG PEOPLE)

Kublitskaya E. A., PhD in Philosophical sciences, Leading Researcher, Head of the Center for sociology of religion and socio-cultural processes of the Institute of Socio-Political Research of the RAS

Abstract. This article discusses the role of various religious teachings and religious organizations in the life of Moscow young people. Sociological research in the Moscow metropolis, conducted in 2018, is considering the indicators of involvement of youth in religious and secularizing processes.

Key words: secularization, confessions, non-traditional religions, esoteric teachings, Church, religious organization, level of religiosity, youth groups.

В данном материале используются результаты мониторинговых социологических исследований г. Москвы в, которые проводились в Центре социологии религии и социокультурных процессов ИСПИ РАН на основе репрезентативной квотной выборки со связанными параметрами. Объем выборочной совокупности ежегодно составляет до 800 ед. Использование стандартизированной методики измерений и сопоставимых индикаторов и показателей позволило фиксировать тенденции изменений массового сознания в рамках последних лет.

Выбор столичного мегаполиса в качестве эмпирического объекта анализа обусловлен тем, что, как показывает исторический опыт, именно столицы выступают эпицентром зарождения и развития различных социальных движений от религиозных до возможных политических и властных трансформаций.

Одно из направлений наших исследований: изучение роли религии и религиозных организаций в жизни молодежи.

Рассмотрено несколько показателей, характеризующих включенность молодежи в религиозные и секуляризационные процессы:

1.
 - направленность процесса десекуляризации населения мегаполиса;
 - уровень традиционной религиозности и атеистичности молодежных групп;
 - интерес московской молодёжи к нетрадиционным религиям и эзотерическим учениям;
 - степени включённости нетрадиционных воззрений в повседневную жизнь молодых людей.
2. Отношение к религии и религиозным организациям (конфессиям):
 - доверие к Церкви и религиозным организациям;
 - отношение к тезисам духовно-нравственного единства, экуменизма и миссионерской и другим видам деятельности различных конфессий;
 - ролевые функции религии в оценках населения;
 - отношение к религии как общенациональной идее.

1. Процесс десекуляризации в мегаполисе

Предложенный ракурс выявления проблем рассматривается на фоне религиозной обстановки мегаполиса (протекания процесса десекуляризации).

Можно говорить о «стабилизации» религиозности в Москве (см. диаграм.1). К 2018 г. уровень религиозности вернулся к показателям двадцатилетней давности (1996 г.- 50%.)- 51%.

При этом, удельный вес убежденных верующих («воцерковленных») по результатам отбора соответствующих эмпирических референтов продолжает снижаться с 2010 года. За эти годы степень религиозной воцерковленности сократилась в 2 раза. Если в 2010 году 45% верующих были включены в религиозную практику по религиозным мотивам (участвовали в религиозных праздниках, соблюдали обряды: молитва, исповедь, причащение, посты), то к 2018 году этот процент «воцерковленных» верующих от всего религиозного населения не превысил 20%

Количественные показатели группы «колеблющихся между верой и неверием» увеличились с 20% до 23% за счет снижения группы «верующих». Нерелигиозное население мегаполиса за последние 9 лет «выросло» на 11% (21% группа нерелигиозных респондентов) и количественно с 2015 года практически сравнялось с группой «колеблющихся». Почти половина из этой группы – убежденные неверующие (атеисты). В Москве соотношение религиозного и нерелигиозного населения к 2016–2018 годам составляет примерно 3:1 (см. диаграм. 1).

Соотношение религиозного и нерелигиозного населения в Москве

(в % от числа опрошенных), Москва, 2018 г.



Уровень религиозности среди трех изучаемых молодежных групп распределился следующим образом:

32% верующих среди молодежи 14–18 лет;

43% верующих «-«-«-«-«-«-« 19–24 года;

65% верующих «-«-«-«-«-«-« 25–29 лет.

Группа «колеблющихся между верой и неверием» имеет обратно пропорциональную зависимость: чем моложе респондент, тем в большей степени у него незавершённость религиозного выбора. Сегодня типичной чертой мировоззрения «колеблющегося» является «промежуточное состояние» религиозного сознания.

39% «колеблющихся» в возрасте 14–18 лет;

21% «колеблющихся» в возрасте 19–24 лет;

13% «колеблющихся» в возрасте 25–29 лет.

Значительную часть (30%) нерелигиозного населения (типологические группы «неверующие», и «атеисты») в средней группе молодежи: 19–24 года. Чуть меньше – 24% нерелигиозной молодежи в группе 14–18 лет. В старшей возрастной группе (25–29 лет) – 13%.

По показателям «воцерковленности» верующих (частота участия в различных религиозных обрядах) московская молодежь сильно «отстает» от старшего поколения. По религиозным мотивам совершают обряды от 7% в младшей возрастной группе до 18% – в старшей. От 8% до 11% молодых людей в возрасте 25–29 лет постоянно посещают храм, совершают молитвы,

соблюдают посты. Такие показатели как строгое соблюдение постов, причащение, исповедание, совершение молитв – у других молодежных групп на уровне статистической погрешности.

В последние десятилетия в России наряду с традиционными религиозными учениями и верованиями активно распространяются неохристианские религиозные течения, эзотерические учения, неоязычество. Нередко нетрадиционные религии и практики становятся начальной фазой новой вероучительной традиции.

По мнению многих религиоведов, особая активность нетрадиционных религий проявляется в эпохи кризиса и общественных потрясений и связано с глубокими изменениями экономики и быта, политических настроений, общего мироощущения человека [1, с. 15].

В настоящее время идет непрекращающееся противостояние между идеологами мировых религий и нетрадиционных воззрений. Представители первых неустанно критикуют нетрадиционные религии и эзотерические учения, обвиняя их в распространении ереси. Представители нетрадиционных воззрений, в свою очередь, обвиняют традиционные религии в том, что они действуют в угоду власти и являются бесполезными для людей, которые пытаются с их помощью решить свои жизненные трудности. Действительно, традиционные религии не всегда могут оправдать весь ряд негативных явлений, которые происходят в российском обществе, поэтому зачастую молодые люди начинают искать ответы на возникшие противоречия в нетрадиционных верованиях, проявляя заметный интерес к конкретным духовным практикам.

Кроме того, молодёжь, как социальная группа, является наиболее подверженной воздействию нетрадиционных воззрений в силу возрастных особенностей (стремление постичь что-то новое, выделиться из «толпы» и т.д.). Естественно, что молодые люди часто становятся последователями какой-либо яркой субкультуры, начинают интересоваться нетрадиционными религиями и эзотерическими учениями. В виду этого, особый интерес представляет рассмотрение значения нетрадиционных религий и эзотерических учений в жизни молодёжи, которая наиболее восприимчива к новым духовным воззрениям.

Стоит отметить, что в современном религиоведении ещё не сформировалось общепринятого мнения, как наиболее правильно обозначать понятие духовных воззрений, которые отличаются от традиционных вероучений. Один и тот же термин обозначается разными понятиями: «нетрадиционные религии» [1], «новые религиозные движения (НРД)» [3], «деструктивные культы» [17], «тоталитарные секты» [11]. Как справедливо отмечает Неронов А.В., такая терминологическая путаница и разногласие между разными авторами в определении данного понятия чрезвычайно усложняют процесс научного изучения этого явления [14, с.188].

На наш взгляд, использование определения «новые» для обозначения данных воззрений является не совсем корректным, поскольку многие из этих учений и верований существуют уже довольно давно и вовсе не являются новыми (например, астрология, спиритизм, восточные религии, неоязычество и др.). Понятия «тоталитарные культы» или «деструктивные секты» также

не являются удачными, поскольку имеют явно негативный окрас и способствует разжиганию межрелигиозной розни [5].

Поэтому, на наш взгляд, лучше всего обозначить данные воззрения понятием «*нетрадиционные*», поскольку они, так или иначе, не являются общепринятыми и значительно отличаются от традиционных учений и верований. Однако стоит отметить, что данное определение следует рассматривать в контексте определённой территориальной общности, так как в рамках разных социально-территориальных структур могут быть существенные различия в понимании того, что следует относить к нетрадиционным воззрениям. Например, в отличие от населения московского мегаполиса, у некоторых народов Сибири и Дальнего Востока шаманизм является традиционной формой мировоззрения, видения и познания мира, рассматривающей человека как часть Космоса [15].

В рамках тематического исследования наибольший интерес представляют *нетрадиционные религии* и *эзотерические учения*.

Нетрадиционными религиями являются те верования, которые вышли за рамки традиционных мировых религий, но использующие их символы, идеи и обряды [9].

Эзотерика – совокупность знаний, сведений, недоступных непосвящённым, несведущим в мистических учениях людям [13]. Как правило, *эзотерические учения* выражаются в определённых «психодуховных практиках» и направлены на решение земных вопросов, таких как обретение внутренней гармонии, определение смысла существования, укрепление физического и душевного здоровья и т.д. В отличие от них, нетрадиционные религии подразумевают под собой такие ценности, как обретение вечного рая и блаженства на том свете, следование религиозным постулатам для выполнения некоей миссии на земле. К нетрадиционным религиям, как правило, относят *восточные религии*, такие как Дзен-буддизм, движение Хари-Кришна и др., *неоязычество*, которое делится на такие виды, как *родноверие*, *тенгрианство* и *шаманизм*; а также *милленаризм*.

К эзотерическим учениям относятся такие учения, как *астрология* (предсказание будущего по положению звёзд), *нумерология* (влияние на судьбу человека определённых дат, чисел), *хиромантия* (предсказание будущего человека по линиям на ладонях рук), *спиритизм* (возможность общения с душами умерших при помощи различных внешних приёмов), *алхимия* (изыскание способов превращать простые металлы в драгоценные при помощи философского камня, поиски эликсира долголетия), *уфология* (поиски НЛО и пришельцев из внеземных цивилизаций), *экстрасенсорные* и *парапсихологические исследования*.

Предложенная схема логического анализа показывает, что значительная часть опрошенной молодежи не интересуется никакими формами нетрадиционных религий и эзотерических учений (35%).

Из приведённого списка эзотерических учений наибольшую популярность имеет астрология, которую выбрали 30% респондентов, затем нумерология (20%), хиромантия (19%), экстрасенсорные и парапсихологические ис-

следования (14%). Также интерес для молодых москвичей представляют такие формы нетрадиционных религиозных воззрений, как восточные религии (21%) см. диаграм. 2 .

Диаграмма 2.

Интерес молодёжи к нетрадиционным религиям и эзотерическим учениям
(в % от числа опрошенных), Москва, 2018 г.

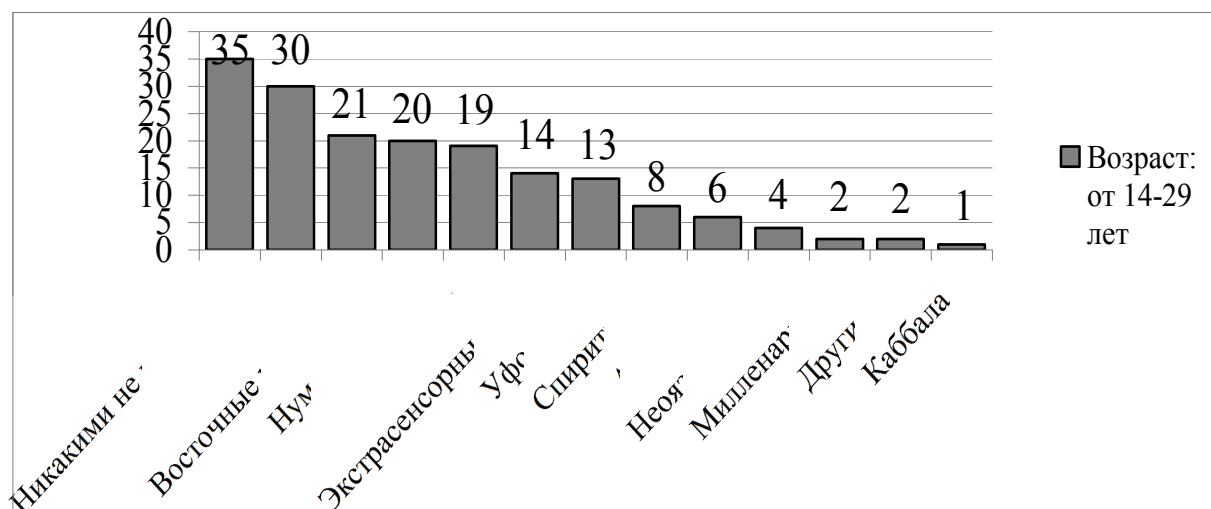

Стоит отметить, что усилению интереса молодых людей к нетрадиционным учениям и верованиям способствует современная фантастическая литература, пользующаяся огромным спросом у молодёжи. Нередко любители произведений Дж. Р. Р. Толкиена начинают увлекаться неоязычеством, а поклонники Г. Ф. Лавкрафта устраивают представления мистического характера [2, с. 153].

Наименьший интерес, как среди московской молодёжи, так и среди лиц более зрелого возраста, представляют каббала и милленаризм, которые отметили менее 3% респондентов. Это неудивительно, учитывая то, что данные течения являются более распространёнными скорее на Западе, чем в России. Если в нашей стране данные учения и существуют, то в довольно скрытой форме, поскольку в 2007 году «каббала» попала в список запрещённой литературы в России, которую нельзя ни печатать, ни продавать, ни хранить [8], а милленаристская религиозная организация «Свидетели Иеговы» в 2017 году была признана экстремистской [6].

Необходимо учитывать, что принятие или неприятие государством и Церковью тех или иных нетрадиционных религий и эзотерических учений зависит от степени радикализма определённых групп, которые являются приверженцами данных воззрений. Милленаристские организации с такими радикальными идеями, как самоуничтожение в целях искупления грехов человечества, представляют угрозу национальной безопасности общества и государства.

Если рассматривать степень интереса к различным формам нетрадиционным религий и эзотерических учений среди молодёжных возрастных групп, то несомненно, что у молодёжных групп 14–18 лет и 19–24 года интерес к

восточным религиям значительно выше, чем у молодых людей 25–29 лет (20%, 26%, 11% соответственно) (см. табл. 1). Также любопытно наблюдать, что у молодых людей в возрасте 14–18 лет интерес к алхимии является заметно выше, чем у молодёжи старшего поколения (13%, 4% и 3% соответственно). Интерес к уфологии при достижении 25–29 лет сокращается с 17% до 6%, но увеличивается интерес к нумерологии (24%). Следовательно, интерес к тем иным нетрадиционным религиям и эзотерическим учениям зависит от конкретной возрастной категории молодых людей.

Отметим, что среди старшей молодежной группы москвичей от 25–29 лет большая доля тех, кто никакими нетрадиционными воззрениями не интересуется (43%).

Таблица 1.

**Интерес к нетрадиционным религиям и эзотерическим учениям
среди разных возрастных групп молодёжи
(в % от числа опрошенных), Москва, 2018 г.**

	14–18 лет	19–24 лет	25–29 лет
1. Восточные религии	20	26	11
2. Неоязычество	2	7	0
3. Астрология	26	32	29
4. Нумерология	15	21	24
5. Хиромантия	22	18	19
6. Спиритизм	9	9	5
7. Алхимия	13	4	3
8. Каббализм	0	1	0
9. Милленаризм	2	2	2
10. Уфология	17	14	6
11. Экстрасенсорные и парапсихологические исследования	15	13	16
12. Другими	0	3	2
13. Никакими не интересуюсь	28	31	43

Источник: Центр социологии религии и социокультурных процессов ИСПИ РАН

Интерес к нетрадиционным религиям и эзотерическим учениям является более выраженным у молодёжи 14–24 лет (см. диаграм. 3).

Сравнительный анализ эмпирических оценок роли нетрадиционных религий и эзотерических учений среди населения и молодёжи, интересующихся нетрадиционными воззрениями, показывает, что среди молодых людей доля тех, кто считает, что нетрадиционные воззрения «заслуживают внимания для научного изучения», на 11% больше, чем у населения в целом (44% и 35% соответственно).

Молодые люди в большей степени, чем население в целом, признают важность роли нетрадиционных религий и эзотерических учений для современной науки, их психотерапевтической роли, а также их роли в «повышении самоконтроля личности, чувства спокойствия» (40% и 31% соответ-

венно), «помощи в нахождении смысла жизни» (31% и 21% соответственно). Примечательно, что среди молодых людей больше, чем у населения, доля тех, кто считает, что они «способствуют нравственному совершенствованию человека» (38% и 27% соответственно).

Диаграмма 3.

Удельный вес разных возрастных групп населения, которые не интересуются нетрадиционными религиями и эзотерическими учениями.

(в % от числа опрошенных), Москва, 2018 г.

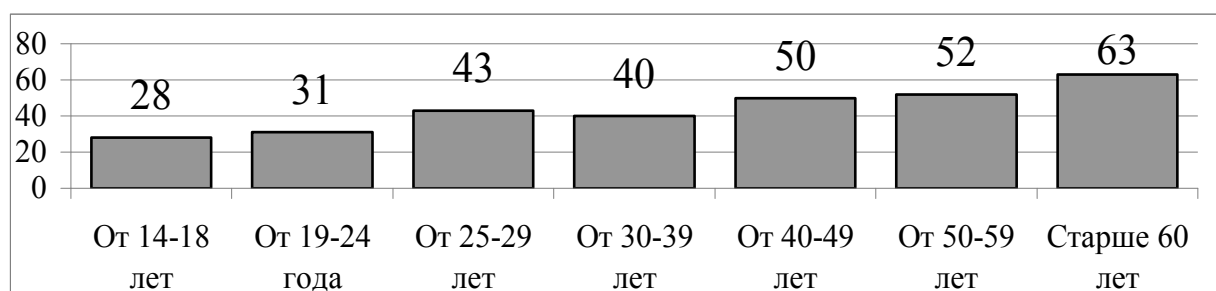

По всем предложенным номинациям в табл.2 молодое поколение более активно поддерживает мотивацию своего интереса к нетрадиционным религиям и эзотерическим учениям.

Таблица 2.

Положительная оценка роли нетрадиционных религий и эзотерических учений в повседневной жизни среди населения и молодёжи

(в % от числа опрошенных), Москва, 2018 г.

	насе- ление	Молодёжь 14–29 лет
1. Традиции, нормы и культура мировых религий не помогают мне в повседневной жизни	17	25
2. Заслуживают внимания для научного изучения	35	44
3. Повышают самоконтроль личности, чувство спокойствия	31	40
4. Расширяют физиологические возможности человека	23	28
5. Помогают найти смысл жизни	21	31
6. Способствуют нравственному совершенствованию человека	27	38
7. Являются привлекательными своей оригинальностью, экстравагантностью	30	39
8. Дают возможность выявить сверхъестественные силы в человеке, в природе	24	32
9. Открывают путь познания сущности мира и достижения с ним внутренней гармонии	27	34
10. Мои знакомые друзья и родственники практикуют нетрадиционные учения	16	18

Источник: Центр социологии религии и социокультурных процессов ИСПИ РАН

В социологическом анализе была рассмотрена *степень включённости нетрадиционных религиозных исканий и воззрений в повседневный быт* молодых людей. Насколько элементы данных воззрений повлияли на сознание молодого человека и регламентируют его поведение.

Результаты исследования показывают, что, несмотря на значительный интерес части молодёжи от 14 до 29 лет к нетрадиционным религиям и эзотерическим учениям, большая часть из них отметили, что элементы нетрадиционных воззрений «совсем не вошли в их повседневный быт» (62%). Лишь 5% из них считают, что элементы нетрадиционных религий и эзотерических учений «существенно вошли» в их жизнь. Таким образом, увлечение данными религиями и эзотерическими учениями носит скорее поверхностный характер и мало влияет на повседневный быт московской молодёжи.

Необходимо помнить, что за последнее время при огромном разнообразии учений, респондент может быть носителем сразу нескольких воззрений, как традиционных, так и нетрадиционных, которые могут не только сосуществовать, но и дополнять друг друга. Поэтому вполне закономерно, что и верующие, и колеблющиеся могут испытывать некий интерес к тем или иным нетрадиционным религиям и эзотерическим учениям. Показательно, что среди московской молодёжи, которую мы объединили в группу «нерелигиозное население», больше половины не интересуется никакими нетрадиционными воззрениями (52%). Среди колеблющихся таковых значительно меньше – 35%, верующих – 27%.

Степень включённости элементов нетрадиционных религий и эзотерических учений в повседневный быт в группе верующих значительно выше по сравнению с группами нерелигиозной молодёжи (см. диагр.4).

Диаграмма 4.

Взаимосвязь между уровнем религиозности и включённостью элементов нетрадиционных религий и эзотерических учений в повседневный быт молодёжи от 14–29 лет.

(в % от числа опрошенных), Москва, 2018 г.

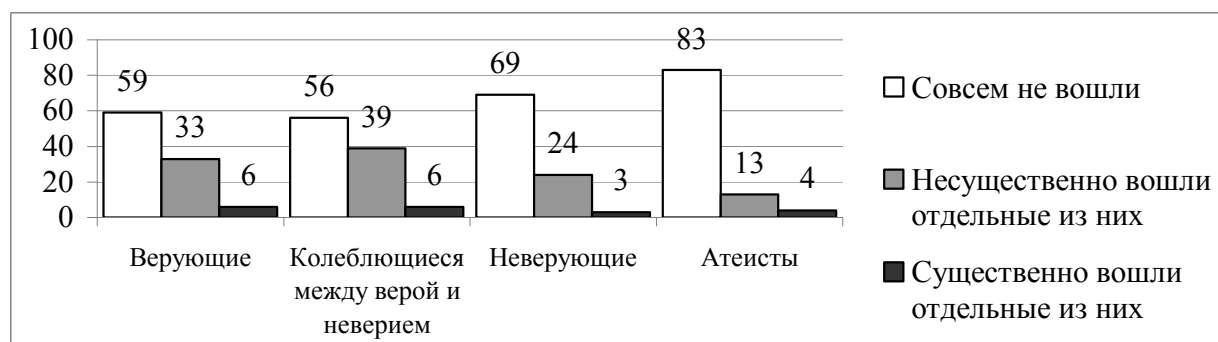

2. Отношение к религии и религиозным организациям (конфессиям)

Социологические исследования последнего десятилетия показывают, что современные религиозно-государственные отношения не всегда способствуют укреплению духовно-нравственного единства.

Эмпирические данные свидетельствуют, что роль Церкви как общественного института продолжает занимать одно из ведущих мест. Значительное идеологическое влияние религиозных институтов вполне закономерно, что подтверждается интенсивностью общественно-религиозной жизни в стране. Seriously озабочены падением духовности и нравственных ориентиров у современной молодежи религиозные лидеры нашей страны. В средствах массовой информации РПЦ принадлежит значительное место по пропаганде не только православных идей и религиозных традиций, но и постоянных призывов к единению всех народов России и конфессий на основе общих духовно-нравственных позиций. На последнем XXI Всемирном русском народном соборе Святейший Патриарх Московский и всея Руси Кирилл произнес почти сакраментальную фразу: **«Если мы не воспитаем собственный народ, его будут воспитывать другие»**. Мирозренческие позиции Патриарха полностью соответствуют «золотому правилу нравственности»: «Необходимо предпринять целый ряд шагов в сфере защиты, сохранения и воспроизводства отечественной духовной культуры, воспитания у подрастающего поколения уважения к национальным, духовно-нравственным ценностям народов России. Всем известно, что знакомство и закрепление ценностных установок происходит в обществе через систему образования и средства массовых коммуникаций. В свою очередь социально-политическое устройство страны и его функционирование естественным образом должны соответствовать принятым ценностям. Не исключая, что более четкое формулирование этих фундаментальных ценностных принципов российской жизни должно осуществляться в условиях широкого общественного диалога и при активном участии традиционных религий» [11].

Государственные деятели в поисках выхода из идеологического вакуума ищут поддержку у Церкви по всем направлениям функционирования духовного, нравственного, социального жизнеобеспечения населения.

Насколько это целесообразно, рассмотрим при анализе тематических эмпирических показателей¹ (см. табл. 3).

Результаты мониторинговых исследований, проведенных ИСПИ РАН, указывают на то, что доверие к Церкви, как социальному институту остается в оценках массового сознания весьма значимыми. Тем не менее, прослеживается снижение динамики доверия к Церкви, как институту (от 45% в 2016 г. до 33% в 2018 г.).

¹ Эти данные характеризуют отношение населения города к тезисам общественно-политического, национального, клерикального, религиозно-культурологического, экуменического характера.

**Характеристики деятельности традиционных конфессий
в современном обществе в оценке молодёжи и населения мегаполиса
(в % от числа опрошенных), Москва, 2018 г.**

Согласие с утверждением:	Насе- ление	Молодёжь 14–29 лет
1. Церковь (любой конфессии) должна быть отделена от государства	62	65
2. Необходимо содействовать объединению всех христианских Церквей и организаций для сохранения христианских ценностей в современном мире и российском обществе.	37	26
3. Деятельность традиционных конфессий помогает сглаживать противоречия и устранять конфликты в обществе.	44	34
4. Доверяю Церкви как социальному институту	31	22
5. Русская Православная Церковь (РПЦ) осуществляет миротворческую и патриотическую деятельность в российском обществе.	49	35
6. РПЦ частично берет на себя функции государственных структур власти (политические, образовательные, пропагандистские и т.п.)	58	63
7. Некоторые российские мусульманские общины способствуют разжиганию межнациональной или межрелигиозной розни.	38	42
8. Некоторые действия РПЦ способствуют разжиганию межнациональной или межрелигиозной розни.	30	37
9. РПЦ злоупотребляет экономическими привилегиями в предпринимательской деятельности	50	61

Источник: Центр социологии религии и социокультурных процессов ИСПИ РАН.

Если сравнивать оценки тезисов о роли РПЦ в современном обществе среди населения в целом и молодёжи от 14–29 лет, можно заметить, что молодёжь менее толерантна по отношению к церкви, чем население в целом (таблица 3):

- к 2018 году доверяет Церкви как социальному институту, только 22% из опрошенной молодежи;

- 58% опрошенного населения города и 63% молодежи указали, что РПЦ частично берет на себя функции государственных структур власти (политические, образовательные, пропагандистские и т.п.);

- более 60% молодого поколения считают, что РПЦ злоупотребляет экономическими привилегиями в предпринимательской деятельности;

- около 37% из них указывают, что «некоторые действия РПЦ способствуют разжиганию межнациональной или межрелигиозной розни», а 42% молодежи считают, что «некоторые российские мусульманские общины способствуют разжиганию межнациональной или межрелигиозной розни»;

- среди молодёжи меньше доля тех, кто соглашается с мнением о том, что «необходимо содействовать объединению всех христианских Церквей и организаций для сохранения христианских ценностей в современном мире и российском обществе», чем среди населения в целом (26% и 37% соответственно):

– молодые люди более скептически, чем население относятся и к миротворческой деятельности РПЦ. Согласно с утверждением, что «Русская Православная Церковь (РПЦ) осуществляет миротворческую и патриотическую деятельность в российском обществе» 35% молодежи и 49% от всех опрошенных. «Деятельность традиционных конфессий помогает сглаживать противоречия и устранять конфликты в обществе» (34% и 44% соответственно);

– за экуменическую солидарность («необходимо содействовать объединению всех христианских церквей и организаций для сохранения христианских ценностей в современном мире и российском обществе») высказалось 37% респондентов мегаполиса и 26% молодежи.

Таким образом, можно говорить о том, что московская молодёжь в возрасте от 14-29 лет в меньшей степени, чем население в целом, доверяет действиям традиционных конфессий и, в частности, РПЦ, что может обуславливать тягу к нетрадиционным религиям и эзотерическим практикам. Однако существование некоторого недоверия к действиям РПЦ, возможно связано из-за возрастающей тенденции клерикализации общественных и государственных отношений, прозелитической деятельности ряда конфессий и религиозных организаций, политической ангажированности некоторых религиозных лидеров, нежели с утратой ценностей традиционных конфессий [10].

Из предложенных респондентам 8-ми тезисов, определяющих ролевые функции религии в жизни человека, четыре номинации, характеризующие положительную роль религии, оказались наиболее значимыми. Главная роль религии, считает молодое поколение, в сохранении традиций и национальной культуры, а также в воспитании нравственных позиций. Большее значение они придают и компенсаторной функции религии: психологической и духовной. В молодежных группах положительные функции религии отметило подавляющее большинство. Больше 70% признают, что «религия способствует сохранению национальной культуры и традиций», и больше 60% утверждают, что «религия воспитывает нравственность, удерживает от аморальных поступков». Тем не менее, вряд ли можно говорить о толерантности большинства молодых москвичей: 22 процента из них указали, что «религия отрицательно влияет на психическое здоровье людей», 40% посчитали религию причиной разжигания религиозной и межнациональной розни, 33% отметили, что «религия ограничивает свободу выбора, мешает участию человека в общественной деятельности» и 37% утверждают, что «религия мешает формированию у человека научного мировоззрения».

Ориентация молодежи на религию, как общенациональную идею, способную объединить россиян, также не находит серьезной поддержки. Среди представленных номинаций: «патриотизм», «социальная справедливость и равенство», «национальная гордость», «общественный порядок», «безопасность», «державность», «свобода и права человека», «демократия», «интернационализм», «духовность», «социализм», «самодержавие», «общественное самоуправление» – «религия и религиозные традиции» занимают 10-11 места (от 8% до 11% в молодежных группах).

Таким образом, процесс десекуляризации характеризуется противоречивыми тенденциями. Многоаспектность и многоплановость интересов различных традиционных и нетрадиционных конфессий и религиозных организаций приводят к диаметрально противоположным явлениям и процессам в религиозной жизни: от стремлений к толерантности и экуменизму до миссионерско-прозелитической активности, провоцирующей возникновение конфликтов в этноконфессиональном взаимодействии. Эти явления подтверждаются оценками их деятельности как населением мегаполиса в целом, так и молодежными группами.

СПИСОК ЛИТЕРАТУРЫ И ИСТОЧНИКОВ

1. Балагушкин Е.Г. Нетрадиционные религии в современной России: морфологический анализ. М.: ИФ РАН, 1999. 245с.
2. Балагушкин Е.Г. Проблемы морфологического анализа религий. М.:ИФ РАН, 2003.С.153.
3. Баркер А. Новые религиозные движения. Спб: Издательство Русского Христианского гуманитарного института, 1997.
4. Боташева С.К. Этноконфессиональное сознание и его проявления в духовной культуре, дис. ... канд. филос. наук. Ставрополь. 2006.
5. Бурьянов С.А. Свобода совести и ее защита неправительственными организациями //Здравый смысл, № 3. 2005.
6. Верховный суд запретил «Свидетелей Иеговы» в России. Rbc.ru [сайт]. Режим доступа: URL: <https://www.rbc.ru/politics/20/04/2017/58f8d92e9a794731664e2c80> (дата обращения 27.08.2018). Загл. с экрана. Яз. рус.
7. В Москве экстрасенсы-мошенники заработали 200 млн. рублей. Tvc.ru [сайт]. Режим доступа: URL: <http://www.tvc.ru/news/show/id/20337> (дата обращения 27.08.2018). Загл. с экрана. Яз. Рус.
8. В России запретили Каббалу. Newsland.com [сайт]. Режим доступа: URL:<https://newsland.com/user/4296676508/content/v-rossii-zapretili-kabbalu/3797690> (дата обращения 27.08.2018). Загл. с экрана. Яз. рус.
9. Давлатова Е.В. Религиоведение для всех специальностей. Витебск, 2015.
10. Данные мониторинговых исследований в регионах РФ, проведенных сектором социальных индикаторов и показателей федеративных и национальных отношений ИСПИ РАН в 2002–2017 гг.
11. Открытие XXI Всемирного русского народного собора, посвященного теме «Россия в XXI веке: исторический опыт и перспективы развития» 1 ноября 2017 года.
12. Кублицкая Е.А. Традиционная и нетрадиционная религиозность: опыт социологического изучения //Социологические исследования № 5, 1990 г.
13. Кублицкая Е.А. Особенности религиозности в современной России //Социологические исследования, № 4, Апрель 2009. С. 96–107.
14. Кузнецов С.А. Большой толковый словарь русского языка. СПб.: Норинт, 1998.
15. Неронов А.В. Социологические исследования нетрадиционной религиозности //Журнал социологии и социальной антропологии. Т. 12.№ 1. М.: 2009.
16. Сем Т. Ю. Шаманизм народов Сибири. Этнографические материалы XVIII–XX вв. Хрестоматия в 2-х тт. Спб.: Филологический факультет СПбГУ, 2006. 664 с.

17. Чеснокова В.Ф. Тесным путем: Процесс воцерковления населения России в конце XX века. М.: Академический Проект, 2005. 304 с.
18. Хассен С. Освобождение от психологического насилия. М.: Олма Пресс, 2003.

REFERENCES AND SOURCES

1. Balagushkin E.G. Netraditsionnyye religii v sovremennoy Rossii: morfologicheskiy analiz. M.: IF RAN.1999.245s.
2. Balagushkin E.G. Problemy morfologicheskogo analiza religiy. M.:IF RAN. 2003. S. 153.
3. Barker A. Novyye religioznye dvizheniya. Spb: Izdatelstvo Russkogo Khristianskogo gumanitarnogo instituta. 1997.
4. Botasheva S.K. Etnokonfessionalnoye soznaniye i ego proyavleniya v dukhovnoy kulture. dis. ... kand. filos. nauk. Stavropol.2006.
5. Burianov S.A. Svoboda sovesti i eye zashchita nepravitelstvennymi organizatsiyami //Zdravyy smysl. № 3. 2005.
6. Verkhovnyy sud zapretil «Svideteley Iegovy» v Rossii. Rbc.ru [sayt]. Rezhim dostupa: URL:<https://www.rbc.ru/politics/20/04/2017/58f8d92e9a794731664e2c80>(data obrashcheniya 27.08.2018). 3agl. s ekpana. Yaz. pys.
7. V Moskve ekstrasensy-moshenniki zarabotali 200 mln. rubley. Tvc.ru [sayt]. Rezhim dostupa: URL: <http://www.tvc.ru/news/show/id/20337> (data obrashcheniya 27.08.2018). 3agl. s ekpana. Yaz. Pys.
8. V Rossii zapretili Kabbalu. Newsland.com [sayt]. Rezhim dostupa: URL:<https://newsland.com/user/4296676508/content/v-rossii-zapretili-kabbalu/3797690> (data obrashcheniya 27.08.2018). 3agl. s ekpana. Yaz. pys.
9. Davlatova E.V. Religiovedeniye dlya vsekh spetsialnostey. Vitebsk. 2015.
10. Dannyye monitoringovykh issledovaniy v regionakh RF. provedennykh sektorom sotsialnykh indikatorov i pokazateley federativnykh i natsionalnykh otnosheniy ISPI RAN v 2002-2017 gg.
11. Otkrytiye XKhI Vsemirnogo russkogo narodnogo sobora. posvyashchennogo teme «Rossiya v XXI veke: istoricheskiy opyt i perspektivy razvitiya» 1 noyabrya 2017 goda.
12. Kublitskaya E.A. Traditsionnaya i netraditsionnaya religioznost: opyt sotsiologicheskogo izucheniya //Sotsiologicheskiye issledovaniya №5. 1990 g.
13. Kublitskaya E.A. Osobennosti religioznosti v sovremennoy Rossii //Sotsiologicheskiye issledovaniya. № 4. Aprel 2009. C. 96-107.
14. Kuznetsov S.A. Bolshoy tolkovyy slovar russkogo yazyka. SPb.: Norint. 1998.
15. Neronov A.V. Sotsiologicheskiye issledovaniya netraditsionnoy religioznosti //Zhurnal sotsiologii i sotsialnoy antropologii. T. 12.№ 1. M.: 2009.
16. Sem T. Yu. Shamanizm narodov Sibiri. Etnograficheskiye materialy XVIII-XX vv. Khrestomatiya v 2-kh tt. Cpb.:Filologicheskiy fakultet SPbGU. 2006. 664 s.
17. Chesnokova V.F. Tesnym putem: Protsess votserkovleniya naseleniya Rossii v kontse XX veka. M.: Akademicheskii Proyekt. 2005. 304 s.
18. Khassen S. Osvobozhdeniye ot psikhologicheskogo nasiliya. M.: Olma Press. 2003.

ОГЛАВЛЕНИЕ

<i>Вступительное слово</i>	11
 <i>Раздел I.</i>	
МОЛОДЕЖЬ КАК СУБЪЕКТ КОНСТРУИРОВАНИЯ СОЦИАЛЬНОЙ РЕАЛЬНОСТИ: ОРГАНИЗАЦИЯ И САМООРГАНИЗАЦИЯ	13
<i>Чупров В.И., Зубок Ю.А., Любутов А.С.</i> Самоорганизация в механизме саморегуляции жизнедеятельности молодежи	15
<i>Луков Вал.А.</i> , Молодежная организация в контексте своего времени и субъектность социокультурных изменений	36
<i>Гостенина В.И.</i> Самоорганизация и потребности в трудоустройстве женщин, имеющих малолетних детей	48
<i>Зорин В.Ю., Громов Д.В., Пономарева Э.Я., Соколова А.Д. Устинкин С.В.</i> Молодежные уличные группировки: презентация исследовательского проекта	53
<i>Каменева Т.Н.</i> Роль семьи в формировании практик самоорганизации молодых людей	64
<i>Карнова А.Ю.</i> Механизмы индивидуальной радикализации в процессе самоорганизации молодежи	69
<i>Кучмаева О.В.</i> Семья и карьера: выбор жизненной стратегии московским студенчеством	82
<i>Малкова Е.В.</i> Проектные практики создания среды для самоактивности молодежи, реализуемые сообществом направления «Организация работы с молодежью» ПГНИУ	88
<i>Рябова Е.Н.</i> Самоорганизация студенческой молодежи вуза: тренды развития	93
<i>Сабгайда Т.П., Сергиевская А.Л.</i> Самосохранительное поведение и здоровый образ жизни студентов: по данным самооценки	97
<i>Сорокин О.В.</i> Социокультурные образцы саморегуляции девиантного поведения современной российской молодежи в сфере труда	102
<i>Устинова К.А.</i> Барьеры, препятствующие включению молодежи в трудовую деятельность	106
<i>Фомина С.Н., Смолевич А.Б.</i> Молодежное предпринимательство как инструмент развития социальной активности молодежи	110
<i>Фомина С.Н., Сорихина В.П.</i> Студенческие научные общества как инструмент вовлечения студенческой молодежи в научно-исследовательскую деятельность	115

Раздел II.

СОЦИАЛИЗАЦИЯ МОЛОДЕЖИ В ИЗМЕНЯЮЩЕЙСЯ РЕАЛЬНОСТИ	121
<i>Великая Н.М.</i> Политическое сознание российской молодежи в контексте изменения политического режима	123
<i>Головчин М.А., Мкоян Г.С.</i> Молодое поколение постсоветских стран в зеркале жизненных ценностей и стратегий: на примере России и Армении	129
<i>Горюнов П.Ю., Канаян В.А.</i> Диалог в отношениях «отцов» и «детей»: Анализ актуальности статьи профессора В.Т. Лисовского в условиях современных вызовов социализации молодежи	137
<i>Деревянченко АА., Шалин А.П.</i> Проблемы интернет-безопасности детей и подростков	141
<i>Егорова Н.Ю. Кутявина Е.Е.</i> Молодая семья в контексте социологических исследований	146
<i>Егорычев А.М., Ростовская Т.К., Калимжанова Р.Л.</i> Система образования в эпоху глобализации: необходимость управления ее процессами и тенденциями	152
<i>Зайцева И.А.</i> К вопросу о ценностных ориентациях молодежи малых городов	165
<i>Коряковцева О.А.</i> Молодежь в межпоколенческом взаимодействии	172
<i>Левашов В.К., Шушпанова И.С., Новоженина О.П., Афанасьев В.А.</i> Молодежь об актуальной реальности: глобальные и российские измерения	177
<i>Мерзликин Н.В., Ростовская Т.К.</i> Молодежь и цифровое будущее России	191
<i>Рубан Л.С.</i> Динамика патриотических настроений школьной молодежи по результатам лонгитюдных исследований	196
<i>Сивоплясова С.Ю.</i> Региональная дифференциация репродуктивных установок современной молодежи России	203
<i>Сигарева Е.П.</i> Образ среднего класса в представлениях российской молодежи	209
<i>Харисова А.А.</i> Культурная социализация детей с ограниченными возможностями здоровья в России и за рубежом	214
<i>Циткилов П.Я.</i> Духовный компонент процесса социализации молодежи	218
<i>Шаповалова И.А., Ростовская Т.К.</i> Изменяющаяся реальность социального образования: антропологические основания	222
<i>Шимановская Я.В.</i> Социально-психологическое развитие и формирование личности у подростков	226

Раздел III.

МОЛОДЕЖНАЯ ПОЛИТИКА: КОНЦЕПТУАЛЬНЫЕ ПОДХОДЫ И ТЕХНОЛОГИИ	239
<i>Вишневский Ю.Р.</i> Молодежь – сколько и какая – ориентиры молодежной политики	241
<i>Арефьева Е.О.</i> Работа с молодежью как проблема образовательной среды и молодежной политики: социологический аспект	250
<i>Вартанова М.Л.</i> Терроризм в молодежной среде: предпосылки и пути предотвращения	254
<i>Деточенко Л.С.</i> Молодежная политика в России: теоретические и подходы и практика реализации	262
<i>Ивченков С.Г., Сайганова Е.В.</i> Реализация государственной молодежной политики на региональном уровне, выявление проблем и пути их решения	267
<i>Князькова Е.А., Береза Н.А.</i> Современные технологии организации работы с молодежью на муниципальном уровне	271
<i>Лепин А.П.</i> «Невидимые мужчины»: юноши как объект социальной работы	276
<i>Нархов Д.Ю., Нархова Е.Н.</i> О коллаборации коммуникативных технологий в государственной молодежной политике	280
<i>Нархова Е.Н., Репин В.П.</i> Типологизация субъектов коммуникативных технологий в государственной молодежной политике	285
<i>Петрова Т.Э.</i> Молодежная политика в России на современном этапе	291
<i>Ростовская Т.К., Егорычев А.М., Безвербная Н.А.</i> Методологическое обеспечение научных исследований в сфере молодежной политики	295
<i>Тарханова И.Ю., Ростовская Т.К.</i> Подготовка кадров для сопровождения процессов самоорганизации молодежи: проблемы, перспективы	304
<i>Кублицкая Е.А.</i> Роль религии и церкви в современном обществе (в оценках московской молодежи)	309

Для заметок

Для заметок

Научное издание

ДЕМОГРАФИЯ. СОЦИОЛОГИЯ. ЭКОНОМИКА

СЕРИЯ ОСНОВАНА В 2015 ГОДУ

ТОМ 5, № 1

**МОЛОДЕЖЬ И МОЛОДЕЖНАЯ ПОЛИТИКА:
НОВЫЕ СМЫСЛЫ И ПРАКТИКИ**

Подписано в печать 27.12.2018 г. Формат 60x90 1/16.

Бумага офсетная. Печать офсетная.

Усл. печ. л. 20,5. Заказ 3013. Тираж 500 экз.

Отпечатано ООО «Издательство «Экон-Информ»
129329, Москва, ул. Кольская, д. 7, стр. 2. Тел. (499) 180-9407
www.ekon-inform.ru; e-mail: eer@yandex.ru